

جامعة وهران 2

محمد بن أحمد  
Université d'Oran 2  
Mohamed Ben Ahmed



الجمهورية الجزائرية الديمقراطية الشعبية

وزارة التعليم العالي والبحث العلمي

جامعة وهران 2 محمد بن أحمد

كلية العلوم الاجتماعية

قسم علم النفس و الارطفونيا

جامعة وهران 2

محمد بن أحمد  
Université d'Oran 2  
Mohamed Ben Ahmed



مذكرة تخرج لنيل شهادة الماستر تخصص اورطفونيا أمراض اللغة و التواصل

دور الكفالة الأورطفونية في تنمية اللغة الشفهية عند الاطفال  
الذين يعانون من تأخر اللغة البسيط

تحت إشراف :

د.أمرياح فاطمة الزهراء

من إعداد الطالبين :

حمزة عبد النور

كرناشي عبد القادر أنيس

الاسم و اللقب	جامعة الانتماء	الرتبة	الصفة
قادري حليلة	جامعة وهران 2	استاذة التعليم العالي	رئيسة
مرياح فاطمة الزهراء	جامعة وهران 2	استاذة محاضرة أ	مشرفا و مقرا
بوعكاز تركية	جامعة وهران 2	استاذة مساعدة أ	مناقشة

السنة الجامعية 2022-2023



الجمهورية الجزائرية الديمقراطية الشعبية

وزارة التعليم العالي والبحث العلمي

جامعة وهران 2 محمد بن أحمد

كلية العلوم الاجتماعية

قسم علم النفس و الارطفونيا



مذكرة تخرج لنيل شهادة الماستر تخصص اورطفونيا أمراض اللغة و التواصل

دور الكفالة الأورطفونية في تنمية اللغة الشفهية عند الاطفال  
الذين يعانون من تأخر اللغة البسيط

تحت إشراف :

د.أ.مرياح فاطمة الزهراء

من إعداد الطالبين :

حمزة عبد النور

كرناشي عبد القادر أنيس

الاسم و اللقب	جامعة الانتماء	الرتبة	الصفة
قادري حليلة	جامعة وهران 2	استاذة التعليم العالي	رئيسة
مرياح فاطمة الزهراء	جامعة وهران 2	استاذة محاضرة أ	مشرفا و مقرا
بوعكاز تركية	جامعة وهران 2	استاذة مساعدة أ	مناقشة



# اهداء

أشكر الله العلي القدير الذي أنعم عليّ بنعمة العقل والدين. القائل في محكم التنزيل “وَفَوْقَ كُلِّ ذِي عِلْمٍ عَلِيمٌ” سورة يوسف آية 76.... صدق الله العظيم. وقال رسول الله (صلي الله عليه وسلم): ”من صنع إليكم معروفاً فكافئوه، فإن لم تجدوا ما تكافئونه به فادعوا له حتى تروا أنكم كافأتموه” ..... (رواه أبو داود)

اهدي تخرجي لأبي وامي حفظهم الله وادامهم نذر وتاج على راسي، فقد انتظروا سنين ليروا أبنهم الوحيد بما يحملوا أن يروه فيه اهدي تخرجي لأخواتي وكل اصدقائي و لكل صديق و رفيق درب في مختلف مراحل الدراسة اهدي تخرجي لأساتذتي من الابتدائية إلى المتوسطة، إلى الثانوية الى اساتذتي ودكاترتي في الجامعة الذين تعلمنا منهم الكثير و الكثير جداً

وإعترافاً مني بالجميل أتقدم بجزيل الشكر لأولئك المخلصين الذين لم يألوا جهداً في مساعدتنا في مجال البحث العلمي، وأخص بالذكر الأستاذة الفاضلة: مرياح فاطمة على هذه الدراسة وصاحبة الفضل في توجيهي ومساعدتي في تجميع المادة البحثية، فجزاها الله كل خير. وأخيراً، أتقدم بجزيل شكري إلي كل من مدوا لي يد العون والمساعدة في إخراج هذه الدراسة علي أكمل وجه.و تحية ايضاً لقارئ هذا العمل.

أنيس

# اهداء

إلى من شرفني بحمل اسمه والذي أدامه الله لي من بذل الغالي  
والنفيس في سبيل وصولي لدرجة علمية عالية

إلى نور عيني وضوء دربي وهبة حياتي أمي ثم أمي ثم أمي من  
كانت دعواتها رفيق التألق والتفوق

إلى السند والعضد والساعد أختي و إخوتي

إلى بسمة العائلة آدم , جواد والبقية

إلى رفيقة الدربي وسندي زوجتي المستقبلية

إلى الأستاذة الفاضلة مرياح فاطمة

أزف لكم الإهداء حبا ورفعة وكرامة

إلى كل من علمني حرفا

إلى كل من ساندني ولو بابتسامة شكرا لكل.

عبد النور

## الشكر

# بِسْمِ اللَّهِ الرَّحْمَنِ الرَّحِيمِ

بِسْمِ اللَّهِ الرَّحْمَنِ الرَّحِيمِ:

{رَبِّ أَوْزَعْنِي أَنْ أَشْكُرَ نِعْمَتَكَ الَّتِي أَنْعَمْتَ عَلَيَّ وَعَلَىٰ وَالِدَيَّ وَأَنْ أَعْمَلَ صَالِحًا تَرْضَاهُ  
وَأَدْخِلْنِي بِرَحْمَتِكَ فِي عِبَادِكَ الصَّالِحِينَ}

الحمد لله الذي أعاننا على تنمية هذا البحث وسخر لنا من عباده رجالا ونساء يسروا لنا  
بفضله طريق البحث والتعلم وعلى رأسهم والدينا الذي نسأل الله أن يرزقهم الصحة ودوام  
العافية وأن يجعلنا ذخرا لهم ولا ننسى عائلتنا التي ساهمت بكل ما هو طيب طيلة المشوار  
الدراسي كما نتقدم بكل الشكر والتقدير للأستاذة الفاضلة مرياح فاطيمة التي لم تبخل و لم  
تقصر في التوجيه والإرشاد ومنح المعلومات وكانت مثالا لصدق العمل والإخلاص  
كما لاننسى العيادة الارطفونية براجح إكرام بكل طاقمها من إدارة إلى مؤطرين التي نسأل لها  
وشكرا لكل من ساهم بكلمة طيبة أو ضحكة في أن يسهل علينا الأمور ويمنحنا القوة  
للاستمرار شكرا شكرا شكرا بكل ما تحمله الكلمة من معنى.

## ملخص:

تهدف هذه الدراسة إلى تقييم مدى نجاعة الكفالة الارطفونية المبكرة على تعديل المسار اللغوي الطبيعي للأطفال الذين يعانون من تأخر اللغة البسيط بحيث قمنا بدراسة نظريه حول ماهية وأسباب هذا الاضطراب وربطناها بجانب تطبيقي من خلال الميدان عبر التقدم إلى إحدى العيادات الارطفونية الخاصة بمدينة وهران -الجزائر- ومرافقه العينة المختارة بعناية وفق العمر ونوع المشاكل طوال فتره العلاج والتي دامت 4 أشهر ولا زالت إذ أخذنا عينه تتكون من سبع حالات (4ذكور، 3إناث) تتراوح أعمارهم بين 3 إلى 5 سنوات وتم تطبيق اختبار تقييم اللغة الشفهية لعبد الحميد خمسي "ELO" عليهم والذي مكنتنا نتائج القبلية و البعدية من الإحاطة بالسيرورة اللغوية للحالات و توصلنا من خلاله إلى:

-يوجد تحسن ملحوظ على مستوى اللغة الاستقبالية والتعبيرية لدى جميع الحالات

-وجود حالتين من الذكور وحاله من الإناث لم تكن نتائجهم جيدة على المستوى البراغماتي

-التدخل المبكر والإرشاد الوالدي يساهم بدرجة أولى في إعادة الحالة إلى مسار نموها الأصلي

-الكفالة الأرطفونية انعكاس ايجابي على الفهم والإنتاج اللغوي لدى المتأخر لغويا

## Summary:

This study aims to evaluate the effectiveness of early Artefonic sponsorship to modify the natural language path for children with mild language delay, so that we conducted a theoretical study on the nature and causes of this disorder and linked it to an applied aspect through the field by applying to one of the private Artefonic clinics in Oran - Algeria - and accompanying the carefully selected sample according to age and type of problems throughout the treatment period, which lasted 4 months and is still as we took a sample consisting of seven cases (4 males, 3 females) aged between 3 to 5 years The oral language assessment test of Abdul Hamid Khamsi "ELO" was applied to them, whose pre- and post-results enabled us to take note of the linguistic process of the cases and through which we reached:

- There is a significant improvement in the level of receptive and expressive language in all cases

- The presence of two cases of males and one case of females whose results were not good at the pragmatic level
- Early intervention and parental counseling contribute primarily to returning the case to its original growth path
- The Artefonic guarantee has a positive reflection on the understanding and linguistic production of the linguistically late



الفهرس	
الصفحة	المحتوى
1	مقدمة
2	اشكالية
3	فرضيات البحث
3	المفاهيم الاجرائية
الجانب النظري	
الفصل الأول	
6	تمهيد
6	مفهوم اللغة
7	اكتساب اللغة عند العقلانيين والماديين
10	مراحل اكتساب اللغة الام
12	تأخر اللغة
12	انواع تأخر اللغة
13	الفرق بين تأخر اللغة البسيط وبين الديسفازيه
14	اعراض تأخر اللغة البسيط اسباب تأخر اللغة البسيط
15	أسباب تأخر اللغة
18	خلاصة
الفصل الثاني	
19	تمهيد
19	التكفل الارطوفوني
19	اهميه التكفل المبكر
20	مراحل التكفل الارطوفوني
21	فاعليه التكفل المبكر

21	دور المختص الارطفوني
21	مبررات التدخل المبكر
22	التشخيص
24	البروتوكول العلاجي لتأخر اللغة البسيط
29	خلاصة
الجانب التطبيقي الفصل الثالث	
31	الدراسة الاستطلاعية
31	أهداف الدراسة
31	الدراسة الأساسية
32	حدود الدراسة
32	عينة الدراسة
32	أداة الدراسة
34	طريقة تطبيق الاختبار
42	صدق و ثبات الاختبار
الفصل الرابع	
48	تقديم الحالات
202	تحليل و مناقشة النتائج
203	الاستنتاج العام
204	الخاتمة
205	الاقتراحات
206	المراجع
208	الملاحق

الصفحات	عنوان الجدول	رقم الجدول
14	أعراض تأخر اللغة البسيط على مستوى الإنتاج اللغوي	01
193/171/149/127/105/83/61	اختبار تقييم اللغة الشفهية - بند الاستقبال المعجمي	02
194/172/150/128/106/84/62	اختبار تقييم اللغة الشفهية - بند الإنتاج المعجمي للأسماء	03
195/173/151/129/107/85/63	اختبار تقييم اللغة الشفهية - بند الإنتاج المعجمي للأفعال	04
196/174/152/130/108/86/64	يمثل اختبار تقييم اللغة الشفهية - بند تكرار الكلمات	05
197/175/153/131/110/87/65	يمثل اختبار تقييم اللغة الشفهية - بند الفهم	06
199/177/155/133/111/67/89	اختبار تقييم اللغة الشفهية - بند إنتاج العبارات	07
200/178/156/134/112/90/68	اختبار تقييم اللغة الشفهية - بند تكرار العبارات	08
193	تحليل نتائج الاختبار القبلي و البعدي للحالة(1)	09
194	تحليل نتائج الاختبار القبلي و البعدي للحالة(2)	10
195	تحليل نتائج الاختبار القبلي و البعدي للحالة(3)	11
196	تحليل نتائج الاختبار القبلي و البعدي للحالة(4)	12
197	تحليل نتائج الاختبار القبلي و البعدي للحالة(5)	13
199	تحليل نتائج الاختبار القبلي و البعدي للحالة(6)	14

200	تحليل نتائج الاختبار القبلي و البعدي للحالة (7)	15
-----	--	----

## مقدمة:

تعرف اللغة على أنها ملكة إنسانية إذ تعد الوسيلة الأساسية للتواصل و التعبير عن الذات على اعتبار أنها نظام من الرموز متفق عليه في ثقافة معينة وفق تنظيم و ضوابط و قواعد مهمة جدا في التعرف على الجانب الفكري و الاجتماعي و الانفعالي إذ تتكون اللغة عبر مراحل تدريجية, كما تعتبر مرحلة الطفولة أسرع مراحل النمو اللغوي تحصيلا تعبيرا و فهما فيتجه التعبير اللغوي للطفل نحو الوضوح والدقة كما يتحسن النطق ويختفي الكلام الطفولي و تزداد قدرته على فهم الآخرين بما يمكنه من الإفصاح عن حاجاته وخبراته, كما تعد دراسة الطفولة و الاهتمام بها من أهم المعايير التي يقاس بها تقدم المجتمع وتطوره خاصة دراسة مراحل النمو اللغوي للطفل و الكيفية التي يتم بها اكتساب اللغة دون أن ننسى اهتمامنا بحالة الطفل النفسية لأنها تؤثر على أدائه العقلي بصفة عامة وأدائه اللغوي بصفة خاصة .

يعتبر موضوع التأخر اللغوي عند الطفل من الموضوعات الهامة التي شغلت الكثير من العلماء بما فيهم علماء اللغة و علماء النفس الذين أكدوا على ضرورة إيجاد حلول وجعل الطفل يتواصل مع الآخرين فعملية الاكتساب ليست بالأمر السهل فهي تمر بعد مراحل و تكون نتيجة تكامل و تفاعل بين النضج العصبي و الجسمي وكذا الارتقاء النفسي و الاجتماعي وكثيرا ما يواجه الطفل صعوبات في هذه الجوانب مما يزيحه عن المسار الأصلي ونظرا لأهمية هذا الموضوع وانتشاره الكبير في المجتمع أردنا أن نتطرق إليه من خلال بحثنا هذا حيث تناولنا دور الكفالة الأرفطونية في تنمية اللغة الشفهية عند الأطفال اللذين يعانون من تأخر اللغة البسيط وللقيام بهذا العمل قمنا في الإطار العام للإشكالية بتحديد التساؤلات و الفرضيات أما في الجانب النظري فقد قسمناه لفصلين الأول تعرضنا فيه إلى كان خاص باللغة وتعريفها و طرق اكتسابها وأسباب تأخرها وفي الفصل الثاني عرفنا الكفالة و دورها ومن هم القائم بها و طريقتها

أما الجانب التطبيقي فقد كان هو الآخر من فصلين : الفصل الثالث و الذي تعرضنا فيه إلى منهج الدراسة ، تقديم الحالة العيادية، حدود الدراسة(مكان و زمان إجراء الدراسة ) و في الأخير تناولنا تقديم أدوات الدراسة . أما الفصل الرابع فقد خصص لعرض و تفسير النتائج انطلاقا من فرضيات البحث، الاستنتاج العام، الخاتمة، و أخيرا تم عرض قائمة المراجع المعتمد عليها و الملاحق.

## الإشكالية:

تعتبر اللغة ناتج من نواتج الفكر البشري وفي نفس الوقت وسيلة من أهم وسائله فهي تمنحه الرموز و تحدد له المعاني و تمكنه من توليد الأفكار فهي آلية عقلية التي عن طريقها تخزن المعلومات و المعارف و تحول الصورة الذهنية إلى رموز و دلالات فهي أداة معالجة و التفكير لدى الإنسان في كل ما يحتاج في ذهنه من أفكار و في ذاته من مشاعر و اهتمامات .

يبدأ إنتاج اللغة لدى الطفل منذ الصغر عن طريق إصدار أصوات عشوائية و صراخ معبرا عن حاجاته البيولوجية إلى أصوات لغوية على شكل مناغاة تعبيراً عن سعادته و ارتياحه وفي نفس الوقت استمتاعه بنطقه المبدئي لأصوات يسمعها من محيطه الأسري و الاجتماعي و بتطور عملية النطق لديه عن طريق التقليد و المحاكاة يصل إلى نطق الأصوات مضاعفة و ممدودة و التي تعبر عن دخوله في المرحلة اللغوية و بمرور الزمن يبدأ تدريجياً في تطوير مهارات التواصل اللغوية لديه إلى أن تبلغ ذروتها في سن 6 سنوات فتصبح قريبة من لغة الراشد، وقد يتعرض الطفل إلى مشكلات قد تتسبب في تأثر هذه المهارة و من بين هذه المشكلات نجد تأخر اللغة البسيط الذي قد يتصف بعدم ظهور الكلمة الأولى في العمر الطبيعي لها و استخدام بسيط للغة خلال مراحل نموها و يترتب عنه مشكلات في التواصل الاجتماعي وفي المحصول اللغوي حيث يبدو مختلفاً عن الطفل الطبيعي في الجانب التعبيري و يظهر ذلك من خلال مقاومته للمشاركة في الحديث و الإجابة عن الأسئلة إضافة إلى رفضه للكلام عندما يطلب منه ذلك كما يستحيل عليه التوصل إلى التركيبية الصحيحة للجمل و يقتصر حجمه المفرداتي على القليل من الكلمات وان استعمال جمل تكون بدون احترام قواعد الصرف و النحو كما أن حتى الجانب الفهم الشفهي قد يظهر فيه صعوبة بسبب عدم التعرف على الكلمات وانعدام أو ضعف المعنى وتكون الأفعال مفهومة بطريقة غير صحيحة مع القيام بجهد مفرط في فهم الكلمات و عدم فهم البعض إضافتها إلى إدراك معنى الجمل بالتقريب، كما يجب الإشارة إلى أن المشكلات اللغوية إذا تركت دون معالجة وتصحيح تؤدي إلى مضاعفات و آثار نفسية سلبية قد تعوق بدرجة كبيرة القدرة على نمو شخصية الطفل و تطورها.

عموماً فموضوع تأخر اللغة يلقي رواجاً كبيراً في المجتمع ما دفع أغلبية الباحثين إلى دراسته على غرار خليف سارة (2022) حول الفهم التركيبي و الدلالي عند حالات تعاني من تأخر اللغة البسيط و دراسة تنساوت صفية (2017) على المصابين بمتلازمة داون ودراسة سهيل أسماء التي هدفت إلى تناول موضوع إضطراب تأخر اللغة البسيط (لطفل ذو 5 سنوات) فقد حاولت فيها التعريف بإضطراب تأخر اللغة البسيط و الأسباب الواقعة وراء هذا الإضطراب و كذلك الكشف عن الصعوبات التي يواجهها الطفل أثناء إكتسابه للغة مع محاولة إيجاد بروتوكول علاجي لتأخر اللغة و من بين الدراسات التي اهتمت بالمظاهر النحوية عند الأطفال المتأخرين لغوياً نذكر دراسة ليونارد وآخرون 1998 ؛ و التي كشفت عن وجود بعض الاضطرابات النحوية أكثر من غيرها، إذ تبين أن الاضطرابات الإفرادية هي أقل أهمية بالنسبة التي وجدت في البنية الصرفية النحوية Morphologie Grammaticale عند الأطفال المتأخرين لغوياً . وبالتالي يعاني هؤلاء الأطفال متأخر في اكتساب البناء الصرفي النحوي مقارنة بالأطفال العاديين. فالأبحاث الأولى التي أنجزت حول اكتساب البناء الصرفي النحوي بينت فعلاً هذه الصعوبات كتأخر استعمال المضاف إليه و مختلف الإضافات الداخلة على الأفعال و انجاز عملية اشتقاق هذه الأخيرة. وفي دراسة أخرى أنجزها نفس الباحث Leonard وآخرون (1992) بينت أن التواتر المتوسط لإنتاج الوحدات الصرفية النحوية عند الأطفال المتأخرين لغوياً تحت المتوسط مقارنة بالأطفال العاديين، هذا ما يكشف أيضاً عن وجود تأخر في اكتساب البنية التركيبية للجمل ( .أجد، 2017 ،ص6 )

وهذا ما دفعنا إلى الاهتمام بموضوع التكفل الأورطفوني بالأطفال الذين يعانون من تأخر اللغة البسيط من خلال دراسة ميدانية بعيادة أرطفونية للوقوف على مدى نجاعة البرامج المطبقة في إعادة التأهيل ونستهل ذلك بطرح التساؤل التالي :

- هل البروتوكول الارطفوني المستعمل في إعادة التأهيل يساعد في تنمية اللغة عند أطفال تأخر اللغة البسيط؟

فرضيات الدراسة:

- برامج الكفالة الأرطفونية المطبقة في إعادة التأهيل تعالج مشاكل تأخر اللغة.

### المفاهيم الإجرائية:

**اللغة الشفهية :** حسب دراستنا هي مستوى اللغة لدى كل حالة من خلال تطبيق اختبار ELO, وهي الوسيلة التواصل الأساسية التي تسمح للفرد بالتعبير عن حاجياته و رغباته و تكون وفق نظام محدد تحكمه جملة قواعد صرفية, نحوية ودلالية لفظية وترتبط بصفة مباشرة بالعمليات العقلية.

**تأخر اللغة البسيط:** نعرّفه في هذه الدراسة على أنه تأخر الانزياح عن المسار الأصلي للنمو اللغوي بما يتوافق مع سن الحالة و يكون في فترة الاكتساب.

**الكفالة الأرطفونية:** هي البروتوكول الارطفوني المستعمل في اعادة التاهيل وهي التدخل المدروس الذي يقوم به الاخصائي الارطفوني بما يتوافق مع حاجيات الحالة باستعمال نقاط القوة لمعالجة نقاط الضعف.

الجانب النظري



# الفصل الأول

تمهيد

إن معرفة مفهوم اللغة والغاية منها عند علماء اللغة قدامى ومحدثين، تعد من القضايا الحاسمة في هذا الشأن لأنها تفصل القول حول أمور كثيرة توصلنا إلى حقيقة اللغة في الواقع الملموس، لقد قدم هؤلاء العلماء من خلال عرض تصورهم عن اللغة وتعريفها ومفهومها، ما يبين مدى عمق معناها. لذا يجب معرفة مفهوم اللغة عند هؤلاء العلماء للخروج بفهم شامل للغة.

1- اللغةمفهوم اللغة

هناك من يعرفها على أنها قدرة ذهنية تتكون من مجموع المعارف اللغوية بما فيها المعاني والمفردات والأصوات والقواعد التي تنظمها جميعاً. وهذه القدرة تكتسب والتي تولد معه، وإنما يولد الطفل ولديه استعداد فطري لاكتسابها (عبد الله محمد، 2015، ص16)

و تعرف اللغة بأنها نظام معقد من الرموز المتعارف عليها سواء أكانت هذه الرموز صوتية أم غير صوتية كالإشارات والإيماءات وتعبيرات الوجه يستخدمها أفراد المجتمع للتواصل والتفاعل فيما بينهم (سعيد كمال، 2011، ص263)

مفهوم اللغة عند ابن جني: قال معرفاً للغة "حد اللغة أصوات يعبر بها كل قوم عن أغراضهم"

لقد حوى مفهومه عدة حقائق هي:

-أشار إلى الواقع الفيزيائي للغة أنها أصوات تصدر بصورة تلقائية تمثل طبيعة اللغة

-اللغة خصصت أصواتاً تحقق بها التواصل لوحد الصورة نفسها لها في دماغ المتلقي

-الأصوات في أدمغة البشر تخرج حاملة أفكارهم لتحقيق لهم "التعبير عن أغراضهم" (سليمان أحمد،

2019، ص30)

عند فندريس: يرى فندريس أن اللغة وسيلة اجتماعية تحقق التواصل بين البشر، فيقول "اللغة هي أداة الفكر ومساعدته هي التي مكنت للإنسان من الشعور بذاته ومن الاتصال بأمثاله، وجعلت من الميسور

تكوين الجماعات. ومن العسير أن تتصور حالة أولية للإنسان كان فيها محروما من مثل هذه الوسيلة الناجعة للعمل. فتاريخ البشرية منذ بدايته يفترض وجود لغة منظمة وما كان في وسعه أن يسير في طريق التطور دون اللغة" (سليمان أحمد، 2019، ص31)

**عند جاك موشلار:** يقول جاك موشلار اللغة - أولا وقبل كل شيء - تعتبر على الأرجح أداة لتمثيل المعرفة والمعلومة وإبلاغها . ويقول "ومع أن اللغة لا تختزل في نظام ترميزي شفاف للتواصل، فإن استعمالها وإنتاج الجمل وفهمها، كل ذلك يتطلب معارف غير لغوية وتستلزم عمليات استدلالية. " (سليمان أحمد، 2019، ص32)

**مفهوم اللغة عند ديريك بيكرتون:** إن مفهوم اللغة عند بيكرتون يتسع ليشمل مضامين كثيرة، فهو يرى أن اللغة البشرية تتميز بخصائص تختلف عن لغة الحيوان وقد تمحور حديثه عن مفهومه عن اللغة حول فكرة المقابلة بين لغة الإنسان والحيوان التي انطلق منها بعده تيرنس دبليو ديكون مع تطوير وتعديل فيها، فشمّل حديثه مجموعة آراء تبين أن اللغة داخلية علي المخ البشري، وليست ملكة فطرية موجودة سلقا لدى البشر، في مقابل الأصوات التي تصدر منه بصورة غريزية فطرية والتي تظهر في شكل صيحات النداء والاستغاثة لدى كل البشر، ليتفاعل بها مع مجتمعه، وقابل ذلك بالأصوات التي تصدر من الحيوان، لكنه الطلق من فكرة داروين حول تطور الكائنات الحية ثم يأتي بعدهما ليكون ليسير علي هذا الفكر في تفسيره للغة ومفهومه عنها، فهو دائم المقارنة بين لغة البشر ولغة القرود على اعتبار أنها الطبقة التي قبلنا في التطور. (سليمان أحمد، 2019، ص33)

## 2- اكتساب اللغة عند العقلانيين والماديين

### **العقلانيون واكتساب اللغة:**

يتميّز العقلانيون بين ما هو عقلي وما هو جسدي ويعدون النشاط اللغوي نشاطاً عقلياً. فاللغة ظاهرة إنسانية اجتماعية ولا يمكن اعتبارها مجرد فعل مادي أو حيواني. ويفترضون أن الطفل يولد وهو مزود باستعداد لغوي فطري مخصوص يُعينه على اكتساب اللغة. يرى نعوم تشومسكي أنّ اللّغة مهارة خاصة وأن القدرة على تعلمها موجودة في موروثنا الجيني. وأن الطفل يولد وهو مزود بقدرة لغوية خاصة أو برنامج داخلي يمكنه من اكتساب اللغة دون تدخل مباشر من الوالدين أو المعلمين وأن تلك القدرة اللغوية الفطرية التي تولد مع الطفل تمكنه من الابتكار اللغوي يقول تشومسكي:

في حالة اللغة، ينبغي أن نشرح كيف يتمكن الفرد الذي يحصل على بيانات محدودة، من تطوير نظام معرفي غني جداً. فالطفل عندما يوضع في بيئة لغوية، يسمع مجموعة من الجمل التي غالباً ما تكون غير تامة ومنتشبية وما إلى ذلك. وعلى الرغم من ذلك ينجح خلال وقت قصير جداً في "بناء" أو تمثل قواعد تلك اللغة، وتطوير معرفة معقدة جداً، لا يمكن استخلاصها بالاستنباط ولا بالتجريد مما حصل عليه من خبرة، نستنتج أن المعرفة المتمثلة داخلياً لا بد أنها محدّدة بدقة من طرف ملكة بيولوجية ما". (علي، 2011، ص230)

وقد قام أحد أتباع تشومسكي وهو ديريك بيكرتون D.Bickerton يبحث معمق حول كيفية تحول اللغة الهجينة Pidgin التي كانت موجودة في هايتي إلى لغة الكريول. فقد كان العمال القادمون إلى هايتي من الصين واليابان وكوريا والبرتغال والفلبين وبورتوريكو، يستخدمون تلك اللغة الهجينة وهي مزيج من الانجليزية ولغات أولئك العمال وتمتاز بمفردات محدودة في عددها، بسيطة في تركيبها، ولا يتبع ترتيب المفردات في الجملة نظاماً معيناً، بل يختلف تقديم المفردات وتأخيرها في الجملة من متكلم إلى آخر. وادعى الباحث بيكرتون أن أطفال أولئك العمال قاموا بتحويل تلك اللغة الهجينة إلى لغة الكريول. ويزعم بيكرتون أن التحوّل قد تم عندما أخذ الأطفال يُغنون مفردات اللغة الهجينة وتراكيبها بصورة تلقائية ويطورونها، حتى أصبحت لغة كاملة سميت بالكريول. ويستدل أتباع تشومسكي من ذلك البحث أن اكتساب اللغة، على الأقل فيما يخص اكتساب لغة الأم، يتضمن شيئاً من الخلق والابتكار اللغوي بفضل القدرة اللغوية الفطرية التي تولد مع الطفل. (علي، 2011، ص230)

أما منتقدو تشومسكي فيسوقون الحجج التالية لتنفيذ نظريته:

**1-** إن تشومسكي يفرق بين القدرة والأداء والتحقق الفعلي للقدرة اللغوية الفطرية عند المتكلمين من خلال ما يقولونه فعلاً. وأقوالهم غالباً ما لا تتفق مع قواعد اللغة؛ على حين على أن ما يعرفونه بالغزيرة أو بالفطرة عن قواعد لغتهم يتفق على النحو الكلي. Universal Grammar أي الآليات الضرورية والمشاركة في كل اللغات والمشكلة هي أن تشومسكي يعتمد على حدس الناس بشأن ما هو صحيح وما هو خطأ، ولكن الناس لا يتفقون على ذلك الشأن، وأن أحكامهم في هذا الخصوص تحكم أداءهم، أي الطريقة الفعلية التي يستعملون بها اللغة

2- يميّز تشومسكي بين النحو المركزي والنحو الهامشي للغة والنحو المركزي هو ما يتفق عليه جميع الناس وهو يتلاءم مع النحو الكلي لكن تكمن المشكلة في كيفية التمييز بين ما هو من القواعد المركزية وبين ما هو من القواعد الهامشية فهناك من اللغويين من يرى أن جميع النحو هو تواضعي اتفاقي، وليس هناك سبب لإجراء هذا التمييز الذي يقترحه تشومسكي بين القواعد المركزية والقواعد الهامشية

3- يبدو أن تشومسكي يعد المعنى والسياق الاجتماعي الذي تستعمل فيه اللغة من الأمور الثانوية، ولهذا فإنه لا يأخذ في النظر الظروف أو السياقات التي يكتسب فيها الطفل لغة الأم. (علي، 2011، ص231) وخالصة القول إن تشومسكي يرى أن الطفل مستقل بذاته من حيث اكتساب اللغة وابتكارها. إنه مبرمج داخليا ليتعلمها ولا يحتاج إلا إلى القليل من الظروف الاجتماعية والاقتصادية الملائمة

### الماديون واكتساب اللغة:

يرى الماديون أنّ العقل هو مجرد امتداد للجسد ولا يختلف عنه إلا في صعوبة ملاحظة نشاطه من قبلنا. ويرون أن النشاط الإنساني، وهو النشاط اللغوي هو سلسلة مادية من تعاقب السبب والنتيجة، وأن الظاهرة اللغوية يمكن دراستها مختبرياً في نطاق التجارب العلمية المتعلقة بالمثير والاستجابة، وهي نفس التجارب التي تُجرى على الحيوانات، ولهذا هم يفترضون أن اكتساب اللغة يتم فقط من خلال التفاعل بين قدراتنا العقلية ومحيطنا الاجتماعي. (علي، 2011، ص231)

لعل من أبرز ممثلي هذا التيار عالم النفس جيروم برونر Jerome Bruner الذي لا ينكر وجود قدرة لغوية موروثة لدى الطفل، ولكن لكي يكتسب الطفل اللغة الأم. فإنه يحتاج إلى بيئة لغوية مناسبة. وإذا كان بالإمكان تسمية القدرة اللغوية الموروثة بألية اكتساب اللغة، فإنّ البيئة اللغوية اللازمة لاشتغال تلك الآلية يمكن تسميتها بنظام إسناد أو تعضيد اكتساب اللغة.

وهذا النظام يتجسد بالعائلة التي تشجع الطفل على الكلام، بل تتيح له الفرص الكثيرة لاكتساب اللغة، أثناء تغذيته أو تنظيفه أو اللعب معه. فجميع هذه الفعاليات مصحوبة باللغة. وأن تعلم اللغة يعتمد على قدرة الطفل على فهم الفعاليات الاجتماعية والمشاركة فيها وإدراكه الطريقة التي تستعمل فيها اللغة. فالسلوك اللغوي لبيئة الطفل والمحيطين به والظروف الاجتماعية ذو أثر حاسم على اكتسابه اللغة، فالطفل مشارك فاعل في اكتساب اللغة ولكن دور الوالدين والمجتمع هو أساسي وضروري. (علي، 2011، ص232)

:ومما يؤيد وجهة النظر هذه الحالتان

1- حالة الطفل الذي تضررت أجزاء مُعينة أو منطقة مخصوصة في مخه، فهو يصعب عليه جدا اكتساب اللغة

2- حالة الطفل الذي لم ينشأ في بيئة لغوية مناسبة، مثل الطفل الذي تربيته الحيوانات، يصعب عليه جدا اكتساب اللغة

### 3- مراحل اكتساب اللغة الأم:

سواء أكانت القدرة اللغوية الموروثة لدى الطفل أم بيئته الاجتماعية اللغوية هي التي تضطلع بالدور الأساسي في اكتسابه اللغة، فإن الماديين والعقلانيين متفقون على أن اكتساب لغة الأم يمر بمراحل مُحددة أثبتتها الملاحظة العلمية للتطور اللغوي لدى الطفل

#### أ- مرحلة ما قبل اللغة

مرحلة الصراخ: التي يُطلق خلالها الوليد الجديد صيحات وصرخات لا إرادية، يمكن تفسيرها بأنها رد فعل غريزي للتعبير عن انفعالات غير سارة أو إحساسات طبيعية كالجوع والتعب والخوف والألم الناتج عن مشيرات خارجية كالحرارة والبرودة والضوء الشديد وغير ذلك، ويعد الصراخ والصياح تمرينا لجهاز التنفس الذي يُشكل جزءًا من جهاز النطق لدى الطفل. وتمتد هذه المرحلة من الولادة حتى الأسبوع الثالث، وأحيانًا حتى الأسبوع الثامن من عمر الوليد. (علي، 2011، ص 232-233)

مرحلة المناغاة: التي يأخذ الطفل خلالها بتكرار بعض الأدوات المقطعية بصورة إرادية، كما لو كان يتمرن على أدائها وإتقانها أو يلعب بها. هو يقوم بذلك في أوقات الرضا في أوقات الراحة والرضا. والمناغاة غريزية لدى الأطفال، بيد أن المحيطين بالطفل قد يُشجعونه على تكرار أصوات مُعينة مثل (با..با..) أو (ما...ما...) وتعزيزها على حين يُنبطون أصواتا مقطعية أخرى. وتمتد هذه المرحلة بصورة تقريبية من الشهر الثاني إلى الشهر الخامس من عمر الطفل. وتتفاوت مدتها من طفل لآخر حسب الفروق الفردية. (علي، 2011، ص 233)

مرحلة المحاكاة (التقليد): التي يأخذ الطفل خلالها بمحاكاة المحيطين به في إيماءاتهم وتعبير وجوههم. وتعد الإيماءات والحركات المعبرة وسيلة من وسائل التواصل

وفي هذا الصدد، يرى مايكل كوربليس أن الإنسان القديم بدأ بالتواصل من خلال إشارات اليدين مع عدد محدود من الصرخات والأصوات، ثم تطور التواصل لديه بنمو الأصوات وانحسار الإشارات بحيث احتل الكلام اليوم الغالبية العظمى من مساحة التواصل، على حين بقيت للإشارات مساحة ضيقة فقط . وللمحاكاة أنواع عديدة: تلقائي، ارادي بفهم، بدون فهم، دقيق، غير دقيق، عاجل، آجل...إلخ. وتتباين قدرة الأطفال على المحاكاة ونطق الكلمات الأولى طبقاً للذكاء والسن والجنس والفرص المتاحة، ووجود أطفال آخرين في العائلة...إلخ. وتبدأ مرحلة المحاكاة من حوالي الشهر التاسع أو العاشر من عمر الطفل. علي، (2011، ص233)

### ب-المرحلة اللغوية

التي يبدأ فيها الطفل بفهم معنى الألفاظ ونطقها. ففي أواخر السنة الأولى من العمر يأخذ الطفل بنطق الكلمات المفردة. وفي الأشهر السنة الأولى من السنة الثانية يبدأ بنطق كلمتين معاً. وفي النصف الثاني من السنة الثانية يستطيع نطق مجموعة من الكلمات مع عناصر النحو الأولى، وبين السنتين الثانية والرابعة من العمر، يأخذ الطفل في تكوين الجمل. ويتم اكتسابه لأقسام الكلام طبقاً للترتيب التالي: الأسماء، فالأفعال، فالأدوات. (علي، 2011، ص233)

### مرحلة اكتساب المفردات

ينطق الطفل أول كلمة في شهره العاشر أو الحادي عشر، وتتميز الكلمة الأولى التي ينطقها بكونها ذات مقطع صوتي واحد مضاعف، حيث تقوم في أغلب الأحيان مقام الجملة، وفي هذه الفترة تسمى لغته الأطفال وهي التي يتكلم بها مع البالغين، أو التي يتكلم بها البالغون مع الطفل. فالمفردات الأولى التي يكتبها الطفل لا تخرج عن كونها تعتبر تقليد أسماء المحيطين به، ثم تليها أسماء الأشياء المرتبطة به نفعاً مقلداً إياها دون معرفة معانيها. (جماعة من المؤلفين، 2009، ص96)

### مرحلة تكوين الجمل

لا يستطيع الطفل تركيب أو تكوين جملة إلا بعد اكتسابه عدداً هائلاً من المفردات يتراوح عددها بين مائة أو مائتين كلمة، علماً أن القاموس اللغوي للطفل لا يتحدد بما في داخله من عدد المفردات، بل بحسن استعمالها في جمل سليمة وصحيحة نحويًا، ويتحقق ذلك بفضل محاكاته للغة على مثال الأقيسة التي يستنبطها "لأن الطفل لا يكتسب المهارة التركيبية للغة بحاكيته لما يسمعه من الكلم والجمل نفسها، بل من

حكاية العمليات المحدثة لها أي أن اكتساب الأنماط والمثل لا ذوات الألفاظ. وما تجدر الإشارة إليه هو أن الطفل مهما يكتسب اللغة ويتعلمها ويأخذ بقواعدها و ذلك مروراً بمراحل مختلفة، إلا أنه يتعرض أو يتلقى صعوبات في تعلمه إياها (أي تعلم اللغة) وهذه الصعوبات يمكن أن تكون ناتجة عن تأخر لغوي أو اضطراب في اللغة، أو بصيغة أخرى تعود إلى أسباب نفسية أو جسمية. (علي، 2011، ص 115)

#### 4- تأخر اللغة

##### أ- تعريف تأخر اللغة

تأخر اللغة مصطلح يدل على ظهور متأخر للغة أكثر مما يدل على لغة مضطربة، فهو تأخر على مستوى إرسال الأصوات أو الكلمات المعزولة فقط، ولكن يؤثر على بنية اللغة في شكلها التركيبي المعقد أي أن الوظيفة اللسانية في شكلها المتعلق بتحقيق الفعل اللغوي تكون مصابة وأحياناً يمكن أن نجد إصابة جانب الفهم، وبالتالي تأخر اللغة ذا الشكل يؤثر على قدرات التفكير لدى الطفل. تأخر اللغة يتميز بأنه إصابة تخص الوظيفة اللسانية في حد ذاتها بحيث نجد تأخرًا في مستوى اكتسابها واضطراباً في تنظيمها (محمد، 2008، ص 37)

##### ب- أنواع تأخر اللغة

###### 1- تأخر اللغة البسيط

- حسب بورال ميزوني: إن تأخر اللغة البسيط، يظهر عندما لا يشرع الطفل في الكلام بين سن (2-3 سنوات)، ويجدر بنا الإشارة إلى أن الطفل المصاب بتأخر لغوي بسيط لا يعاني من أي تأخر عقلي أو إصابة سمعية، بحيث يبقى الطفل يتصل لفظياً مع عائلته، لكن فهمه وتعبيره يكونان دون مستوى أقرانه، لكن غالباً هذا الأمر لا يقلق الأولياء الذين يضمنون أن الوقت، وخاصة الدخول المدرسي سوف يحسن من وضع الطفل مستقبلاً

(Borel, lawnay, 1975,P69)



-هو تأخر في المستوى الزمني لاكتساب اللغة وتطورها حيث لا يتمكن الطفل من الإنتاج اللغوي بين السنة الأولى والثالثة. فلا يستطيع الوصول الى الحد الأدنى من النضج اللغوي وحتى الإكتسابات اللغوية البسيطة إن وجدت فهي بطيئة وضعيفة (سميرة ركزة، 2018، ص 88)

-وفي موسوعة التربية الخاصة والتأهيل النفسي يعرف كمال سيسالم (2002) القصور أو العجز اللغوي بأنه يتمثل في قصور في تنظيم وتركيب الكلام. والتحدث بجمل غير مفيدة وإستخدام الكلمات والأفعال والضمائر في أماكن غير مناسبة لها، فقد يضع الفعل مكان الفاعل أو المؤنث مكان المذكر، أو الضمير المتكلم مكان الغائب... وهكذا (هلا السعيد، 2014، ص 165)

## 2- تأخر اللغة المعقد:

إن كلمة "ديسفازيا" مكونة من ديس "dys" يعني سيء أو خطأ، صعب. ومن جذر فازيا Phasis تعني كلام لغة فكلمة ديسفازيا تعني لغة سيئة أو كلام صعب.

يعرف اللسانيين الديسفازيا أنها اضطرابات دائمة مستمرة وناجمة في مرحلة إكتساب الأطفال للغة علما بأنهم أطفال ذوي ذكاء عادي ولا يعانون من نقص في حاسة السمع أو من أي اضطراب له علاقة بعلم النفس المرضي(خدوسي كريمة، 2011، ص 96)

ويعرفه روندال على أنه خلل في اللغة الشفهية تظهر خاصة في السنة السادسة على شكل صعوبات واضحة في تنظيم النمو اللغوي، يمكن أن تؤثر على اللغة المكتوبة وتظهر في شكل عسر القراءة والكتابة، وهذا عند أطفال يمتازون بنمو حسي حركي عادي

(Rondal, 1988, p185)

## 3-الفرق بين تأخر اللغة البسيط وبين الديسفازيا

على خلاف تأخر اللغة البسيط هو تأخر في المستوى الزمني لاكتساب اللغة يستدرك لا حقا عن طريق التكفل المبكر به، فإن الديسفازيا هو تأخر في نمو اللغة واختلال في تنظيم بنية اللغة يؤثر على الفهم والإنتاج وهو يعتبر محل اهتمام اللسانيين علماء النفس العصبي والعلوم المعرفية. (خدوسي كريمة، 2019، ص 2)

## 5- أعراض تأخر اللغة البسيط:

أ- على مستوى الانتاج اللغوي:

جدول رقم 1 يوضح أعراض تأخر اللغة البسيط على مستوى الإنتاج اللغوي:

العلامات اللغوية	الطفل العادي	الطفل المصاب بتأخر لغوي بسيط
الكلمات الأولى	بين 10-18 شهر	تظهر بعد العام الثاني
كلمة جملة أو جمع كلمتين	بين 12-15 شهر	في حوالي 3 سنوات تستعمل تسمية جميع الحيوانات ذات 4 أطراف waw
استعمال الضمير أنا	في السنة الثالثة	في السنة الرابعة
استعمال لغة تليغرافية مع غياب وحدة الربط والوصل	تظهر بين 15-18 شهر	في السنة الرابعة يبدأ استعمالها
النماذج التركيبية للغة	كل النماذج تكتسب في سن الخامسة	حتى سن الخامسة -يكتفي بتركيب الكلمات دون ربطها -لا يستعمل جمل معقدة - لا يحترم نظام الكلمات -يستعمل نادرا الجمع والصرف -يتكلم عن نفسه باستعمال ضمير الغائب

(RONDAL.j et COLI, 1982, p381)

ب- على مستوى الفهم:

الفهم عموما أحسن من التعبير بكثير، فلا يجد الطفل صعوبة في التكيف مع مواقف الحياة اليومية، إلا أننا نجد اضطرابات على مستوى الأسس القاعدية كالمفاهيم الزمانية المكانية، الألوان، الأشكال الهندسية.

**Jean marc Kramer:** أن الطفل لديه تأخر لغوي، تتميز لغته بالمظاهر التالية:

غياب تام للجمل، بحيث تكون الكلمات المستعملة موضوعة أمام بعضها البعض دون معنى

- تحتوي لغته على أفعال غير مصرفة
- غياب تام للمصطلحات المكانية والزمانية
- استعمال سيء للضمائر
- غياب أدوات الربط واستعمال كلمة للدلالة على الجملة

(Jean Marc kramer, 1994 pp (12-13))

بالإضافة إلى هذه الخصائص يمكن ملاحظة بعض المشاكل الأخرى:

- تشوه الصورة الجسدية بشكل جزئي أو كلي
- الجانبية مضطربة ولكن ليس في كل الحالات
- يمكن أن نجد بعض المشاكل والاضطرابات الحركية الدقيقة (بدره عساني, 2017, ص22)

## 6-أسباب تأخر اللغة البسيط:

من بين أسباب التأخر اللغوي نجد:

### أ- نقص القدرة السمعية

التأكد أولاً من القدرة السمعية للطفل بحيث أن السمع هو أول خطوات تعلم يجب اللغة واكتسابها، فإذا كان ضعف السمع هو السبب فيمكن التغلب عليه بواسطة سماعات الأذن، أو زراعة القوقعة لبعض الحالات التي تعاني من ضعف شديد (لطفي بقرية، 2004، ص50)

### ب- نقص القدرة العقلية

هناك علاقة وثيقة بين القدرة العقلية والتأخر اللغوي لذلك إن شدة التأخر اللغوي تكون أشد من الإعاقة العقلية ويرجع السبب بذلك إلى أن اللغة تعتبر من القدرات العقلية العالية في الدماغ، منه إذن يتضح بأن كلما زاد التأخر العقلي، زاد التأخر اللغوي وقلت فرص تدريب الطفل وتنمية مهاراته اللغوية (لطفي بقرية، 2004، ص50)

## ج- الأسباب العاطفية والوجدانية

كثيرا من الأطفال اللذين لديهم لغة مضطربة لهم مشاكل عاطفية والمختصين يحاولون دائما إنشاء علاقة سببية حقيقية، ما بين الاضطراب العاطفي واضطراب الأعداد اللغوي ومثال هذه المظاهر تتراكم وتتجمع بشكل متبادل، بحيث يكون من النادر إبعاد إحداها عن الأخرى، فإذا كان الاضطراب علائقيا متبوعا في اللغة، فإن هذا الأخير يخلق بدوره عطا، يجعل الاضطراب الأصلي أكثر خطورة. وهذا ما نشاهده عند فحص الطفل، وفي أغلب الحالات نلاحظ الوضعيات التالية:

-**الحماية الأمومية المفرطة:** مثل الأم التي تخاف باستمرار على ابنها، وترفض داخليا ولا شعوريا أن تراه يكبر، وتريد الاحتفاظ به فهي في هذه الحالة تكون العالقة جد قريبة من ابنها بحيث يكون بعيدا عن اكتساب نشاطات سنه كالتعرف على الأشياء المجازفة بهبوط السلالم، ارتداء الملابس، فهي تتصرف مكانه باستمرار

-**سلوك الرفض:** كالطفل الذي يعيش في وسط عائلي مرفوضا من قبل أمه، ولم تكن ترغب فيه من البداية، فنجدها ترفض سلوكه تغضب عليه لمختلف الأسباب، يؤدي إلى ظهور عالقة عدوانية معها، يكون نموه العاطفي مضطربا ويكون غير مستقر، يتميز بالغضب والعنف فهذه الوضعية تثير عند الطفل استجابة سلبية وتعرقل حاجته للاتصال اللغوي، وعدم ظهور اللغة ولا تكون لديه رغبة في الاتصال مع الآخرين، أو رفض التعبير عن طريق اللغة

-**اللامبالاة:** فالحالات التي يكون فيها الطفل غير مبالي وغير مهتم بتربيته من طرف والديه، تلاحظها خاصة في العائلات المنفصلة، عندما تكون الأم غير قادرة على الاهتمام بطفلها، لكونها مشغولة بوظائف خارج البيت، أو تكون مختلة عقليا، هذه الوضعية تجعل الطفل يعاني من عدم تطور لغته

(Lannoy Bort, 1975, 91-92)

من بينها المبالغة في تدليل الطفل أو القسوة عليه، المشاحنات المستمرة بين الأبوين وكذلك تمييز أحد الإخوة على الآخر. الأسباب في الغالب تعود إلى مرحلة الطفولة المبكرة حيث يتأثر الطفل سلبا بأحد الأسباب التالية: القسوة في المعاملة، أو الخوف الشديد من شخص أو شيء آخر، أو التهكم والسخرية من لغته الطفولية، أو فقدان شخص عزيز عليه خاصة الأم (لظفي بقرية، 2004، ص50)

وتضاف إلى هذه الأسباب أيضا:

#### د- الإزدواجية أو الثنائية اللغوية

أن الإزدواجية تعني Martinet لقد اختلف الباحثون فيما بينهم حول موضوع ازدواجية اللغة فيرى مارتيني قدرة الفرد وتمكنه من استعمال نظامين لغويين مختلفين (جماعة من المؤلفين، 2009، ص132)

وتتوقف أنواع الإزدواجية اللغوية على عوامل منها: طريقة اكتساب الفرد للغتين، درجة إتقانه للغتين. وهناك أيضا في هذا الشأن من يرى أن ازدواجية اللغة تعني وجود أكثر من لغة في البيت فمثلا نجد بأن الأب يستخدم لغة تختلف تماما عن اللغة التي تستخدمها الأم، فكل هذا يؤدي إلى اضطراب في اللغة عند الطفل، في حين نجد أن كثير من الدراسات تؤكد على عدم تأثير لغة الطفل عند وجود أكثر من لغة مستعملة في المنزل. وبالمقابل أيضا هناك دراسات أخرى تؤكد أن وجود أكثر من لغة في محيط الطفل سوف يؤثر سلبا على تطور واكتساب اللغة، وذلك تبعا لوجود اختلاف بين الأنظمة اللغوية المستخدمة في كل لغة مثل مبنى الجملة والقواعد الفونولوجية وغير ذلك من المظاهر اللغوية، فهذا الاختلاف يشوش قدرة الطفل على اكتساب اللغة، كما يتسبب كذلك في حدوث خلط بين اللغتين عند الطفل وبالتالي فقدانه القدرة على اكتساب اللغة. (خدوسي كريمة، 2019، ص12)

أي أن كل من هذه تؤثر في اكتساب اللغة:

- طبيعة العلاقة (أم طفل) ونمط الاتصال اللغوي وغير اللغوي بينهما
- الحرمان العاطفي المرتبط بغياب الأبوين أو أحدهما
- تأثير الوسط الاجتماعي
- دور الثنائية اللغوية: تأثير اكتساب لغة ثانية قبل تمام وثبات اكتساب اللغة الأم

**خلاصة:**

يظهر الأطفال المضطربون لغويا مشاكل في التواصل مع الآخرين خلال التعبير عن حاجاتهم و نقل أفكارهم بالرغم من قدراتهم السمعية العادية أحيانا و ذكائهم الغير اللفظي و التطور العام , فيتصف هؤلاء الأطفال بقلت رصيدهم من الكلمات و الجمل الغير كاملة والقصور الواضح في المحادثة وسرد القصص , ويمكن أن الصعوبة الحقيقية ويكمن أن يكون المعيار الشامل لهذا الاضطراب هو الإنجاز اللغوي الأقل مما هو متوقع بنسبة لأعمارهم .

# الفصل الثاني

**تمهيد :**

إن معرفة مدى أهمية التدخل المبكر و الكفالة الأطفونية تعد المسعى والغاية الأساسية لأنها تفصل في نتيجة الاستجابة للعلاج وبهذا يجب معرفة ماهي هذه الكفالة ومن المسؤول عنها وماهو أفضل وقت للقيام بها.

**1-التكفل الأورطفوني:**

يعرف التكفل الأورطفوني في تلك التقنيات العلاجية للسلسلة الكلامية ذات هدف إنساني وتربوي، بصفة عامة التكفل الأورطفوني يهدف دائما إلى إعادة توظيف القدرات المميزة واسترجاع توظيف عادي. يرتكز على اتفاق أولي بين المختص الأورطفوني و المفحوص، وتكون دائما مسبوقه بميزاتة الارطفونية التي تحدد الأهداف المرغوبة. (Frédérique(1997 :p125 وهو أيضا التكفل بالمفحوص من الجانب النفسي وإعادة التربية، فهي أعم وأعمق من إعادة التربية، لأنها تضمن بخلاف إعادة التربية أشياء أخرى نفسية واجتماعية، طبية، يبدأ التكفل من أول لقاء بين المفحوص والفاحص، ويتم توضيح نوع الاضطراب الذي يعاني منه الحالة(12:1997)، Zallal،

**2-أهمية التكفل المبكر:**

تكمُن أهمية التكفل المبكر في كونه وسيلة لإدماج الفرد من ذوي الاحتياجات الخاصة من الناحية النفسية، الاجتماعية، والذهنية وتوعية أفراد المجتمع بضرورة النظر بموضوعية لفئة ذوي الاحتياجات الخاصة للقضاء على نظرة التحفيز أو الشفقة يمنح الفرد فرصة العيش، وتحقيق الاستقلالية وتنمية قدراته الاجتماعية والعاطفية، فيصبح قادر على العيش في المجتمع . وتهدف أساسا إلى إحداث المنبهات حيث يصبح قادرا على التعرف عليها والتصرف معها وأيضا له هدف عام وهو تحقيق دمج المعاق مهنيا واجتماعيا وتحقيق الاستقلالية الذاتية. بينت الدراسات التي أجريت على الأطفال المعاقين في سنوات حياتهم المبكرة، أن البرامج التكفل المبكر تسمح بإصلاح الانحرافات النمائية وذلك كونهم في مراحل العمر الأولى لنموهم، كما أن تطبيق مختلف البرامج العلاجية وربطها بالبرامج التربوية فور حصول الإصابة بالإعاقة يعطي نتائج باهرة، وهذا يؤكد الأهمية الكبرى لتوفير برامج تربوية متخصصة للأطفال قبل وصولهم إلى مرحلة التعليم الابتدائي. العازمي،(2007: 90)

ويمكن استخلاص أهمية التكفل المبكر في النقاط التالية:

- يساعد الأطفال الذين يعانون من تأخر النمو على تحقيق مستويات متقدمة من الوظائف الإدراكية والاجتماعية.



- يمنع أيضا العيوب الثانوية عند الأطفال ذوي الإعاقة
- وقت التكفل مهم لأنه مرحلة الإعداد القسوى
- له تأثير هام على الوالدين والأخوة، وكذلك الطفل. جوالده، (2012: 184/183)
- التكفل المبكر ينمي النمو الحسي الحركي من خلال تمارين التربية النفسية الحركية، كما أنه يمكن من الشعور بالذات.
- يمكن الطفل من تعلم مفاهيم جد معقدة على شكل لعب لتساعده على بناء اللغة.
- التقليل من فرص الفشل عند الالتحاق بالمدرسة أو المراكز الخاصة. جوالده، (2012: 183/186)
- كذلك فإن التكفل المبكر يلعب دورا وقائيا حيويا يتمثل في:
- اكتساب الطفل الأنماط السلوكية المقبولة اجتماعيا في المدرسة وغيرها.
- اكتساب مهارات معينة للتعايش مع صعوبات الحياة.
- تطوير مفهوم إيجابي عن ذاته وتنمية الشعور بالقدرة على الإنجاز.
- فهم مشاعره ومشاعر الآخرين.
- تطوير اتجاهات إيجابية نحو المركز أو المدرسة. الخطيب، (1995، ص52)

### 3-مراحل التكفل الأورطوفوني:

- 1- الميزانية الأورطوفونية: أين يحاول المختص فيها معرفة تاريخ الحالة وتطورها مع مراعاة نقطة أساسية وهي رغبة المفحوص في العلاج
- 2- الفحوصات الطبية
- 3- التشخيص النيابي
- 4- الكشف عن الاضطرابات المصاحبة
- 5- التعرف على الاضطراب من خلال التشخيص، ومن ثم وضع خطة وبرامج علاجية لإعادة التربية بالحالة .

من هنا تبدأ العلاقة بين المختص والمفحوص وتسمى بالعلاقات العلاجية وتختلف من اضطراب لآخر ومن حالة لأخرى. (Pialoux, 1975 :P87).

أثناء المحادثة هناك سلوكيات ووضعيات يتخذها الأورطوفوني حتى تكون العلاقة إيجابية وهي كما يلي :

- أ- الإنصات: عدم إهمال المختص أي جانب من جوانب الحديث .
- ب-دقة الملاحظة: خاصة أثناء الحوار في التركيز ومراقبة سلوكيات الطفل.

ت- تطبيق الفحوصات على الحالة: وهي تقييم الحالة عبر مقاييس وتطبيقات التشخيص الفارقي. (L'huche, 1984: P68).

#### 4-فاعلية التكفل المبكر:

لم تعد الأسئلة المطروحة حول التكفل المبكر تتعلق بفاعليته ذلك أن النتائج التي توصلت إليها الدراسات العلمية قدمت أدلة قوية على فاعلية برامج التكفل المبكر، فقد قام كاسترو و ماستر بير بتحليل النتائج التي توصلت إليها أربعة وسبعون دراسة علمية فاستنتجا أن التكفل المبكر ينتج عنه تحسين من مستوى في النمو المعرفي واللغوي والأكاديمي للأطفال ذوي الإعاقات المختلفة واستنتج هذان الباحثان أيضا أن الفائدة تكون أكبر كلما كان :

1- تكفل مبكر أكثر

2- تكفل مبكر أكثر

3- أكثر اهتمام بتفعيل المشاركة الأسرية. الخطيب، (1995: 36)

#### 5- دور المختص الأورطوفوني:

يكمن دور المختص الأورطوفوني في الخدمات التي يقدمها وتشمل:

أولا: تشخيص اضطرابات الصوت و الكلام و اللغة

ثانيا: توجيه المريض حسب الحالة إلى طبيب مختص نفساني مساعد اجتماعي أو تربوي

ثالثا: إعادة تأهيل و تربية الاضطرابات

رابعا: القيام بالأبحاث و اختراع تقنيات جديدة التي تلعب دور في عمل المختص الأورطوفوني. ركزة

(2018: 42/43)

#### 6-مبررات التدخل المبكر:

انطلاقا مما سبق فإن التدخل المبكر له ما يبرره و بشكل فعلي و في مايلي أهم مبررات التدخل المبكر و

التي أشار إليها (Fewell, 1982) (القارسي, 2003) (الريماوي, 2004) وغيرهم:

تعتبر السنوات الأولى في حياة الأطفال المعاقين أو المتأخرين الذين لا يقدم لهم فيها خدمات وبرامج تدخل

مبكر سنوات حرمان و فرص ضائعة و ربما تدهور نمائي .

منذ الميلاد تبدأ مرحلة جديدة في تطور الدماغ تتمثل الشبكات و الوصلات و الناقلات العصبية و تظهر

محاور الخلايا الناقلة للإشارات (Anox) و الشجيرات (Dendrite) التي تستلم الإشارات، ولذلك فإن

الاستشارة و تكرار التجارب و تنوعها أهم عاملين في عملية تطور الوصلات العصبية و تزايد الشبكات وأن

وظائف الدماغ تتطور نتيجة استجابتها للمدخلات البيئية.

النمو ليس نتاج البنية الوراثية فقط بل أن البيئة تلعب دورا حاسما في جوانب النمو .  
تعرض الطفل في فترات النمو الحرجة لخبرات سلبية أو مثيرات بيئية فقيرة كما و نوعا تؤثر بقوة على تطور وظائف الدماغ و منها اللغة و دماغ الطفل في الشهور الأولى يبدأ بتعلم حركات الشفاه الملائمة للأصوات التي يسمعها و في العام الثاني ينظم الدماغ الوصلات الخاصة باللغة ليصبح قادر بعدها (35شهر) في تكوين رموز عقلية للأشياء و الأحداث و الناس, ففرصة تعلم التركيب اللغوي تظل مفتوحة في هذه المرحلة وتغلق في عمر 5 أو 6 سنوات وتبقى بعد ذلك فرصة تطور اللغة و إضافة كلمات أخرى و تعلم النحو و التطور .

التعلم الإنساني أسهل و أسرع في السنوات المبكرة من العمر عنه في المراحل اللاحقة.  
التأخر النمائي قبل سن الخامسة مؤشر خطر ويقدم نذر مبكر باحتمالية معاناة الطفل من مشكلات أو اضطرابات في الأعمار اللاحقة.  
الوالدين معلمين لأطفالهم وهم في أمس الحاجة إلى الإعداد و التدريب للتعامل مع أطفالهم في هذه المرحلة معظم مراحل النمو الحرجة و التي تكون فيها قابلية النمو في ذروتها تحدث في السنوات الأولى من العمر وكذلك مظاهر النمو متداخلة في التأثير و التأثير .

التدخل المبكر جدواه مثمرة ومتعدد على جميع الجوانب(الاقتصادية,الاجتماعية,التربوية.....)  
سهولة و سرعة التعلم في السنوات الأولى مقارنة بالسنوات المتقدمة  
حاجة والدي الطفل إلى المساعدة في السنوات الأولى حتى لا ترسخ لديهم أنماط تنشئة غير بناءة.  
إن مظاهر النمو متداخلة وعدم معالجة الضعف في أحد الجوانب يقود إلى تدهور في الجوانب الأخرى  
تأثير البيئة و الخبرات الأولية على النمو حيث أن نوعية بيئة التكفل و خبراته الأولية لهما تأثير على النمو و التعلم وعلى قدرة الطفل على تحقيق و استغلال كل إمكاناته و قدراته. لالوش و عبيب (2021)

## 7-التشخيص والعلاج

### التشخيص الأطفوني لتأخر اللغة البسيط

التشخيص المبكر مهم جدا في علاج الحالات التأخر اللغوي. فمن خلال التشخيص نستطيع تحديد سبب تأخر اللغوي الذي قد يكون أدى لمشكلة تأخر نمو اللغة. وكذلك لا بد من أن نعرف مراحل نمو وتطور الطفل في الوظائف الفسيولوجية الأخرى مثل الجلوس والمشي... وبعد ذلك يتم إجراء بعض الفحوصات للطفل مثل: قياس قدرات الطفل وتحديد العمر العقلي والعمر الاجتماعي. ثم إجراء اختبارات السمع لتحديد نسبة السمع وطبقا للسبب الذي تم تحديده بالفحوصات السابقة نحدد العلاج فإذا كان الضعف السمعي هو

السبب يبدأ الطفل في ارتداء المساعدة الملائمة لنسبة سمعه ثم يبدأ الطفل في تلقي تدريبات التخاطب التي تساعده على اكتساب اللغة وتكون نتائجها أفضل إذا بدأت مبكرا منذ اكتشاف تأخر الطفل. (خدوسي كريمة، 2011، ص155-156)

ومع اختلاف أسباب تأخر النمو اللغة فإن الاختلاف المبكر يساعد على احراز نتائج متقدمة في العلاج. وبجانب تدريبات التخاطب التي يتلقاها الطفل ويكون الهدف منها التبيين اللغوي العام وزيادة الحصيلة اللغوية ومساعدته على تكوين الجمل. فالأسرة لها دور مهم في ذلك. (خدوسي كريمة، 2011، ص156)

يمكن أن يجد المختص الارطوفوني غياب، فقدان، اضطراب، تأخر في الاكتساب مرتبط ب:

- إصابات عصبية، حسية أو عضوية
- اضطرابات عقلية، نفسية أو علائقية
- نقص في النضج

ثم يبدأ المختص الارطوفوني باقتراح اختبارات مكملة أرطوفونية تشمل:

- اختبار نطقي
- اختبار صوتي
- اختبار الادراكات
- اختبار الحركة والبراكسيا

كما يقوم بتوجيه المفحوص مرفق برسالة إلى مختلف المختصين مثل:

- قياسات السمع
- اختبارات O.R.L
- اختبارات عقلية
- اختبارات نفسية
- اختبارات خاصة بطبيب الاسنان

ومن هنا يبدأ باقتراح التدخل:

- الوقاية من خلال تقديم نصائح تربوية وكالإرشاد الوالدي.
- المراقبة الارطوفونية من خلال اجراء ميزانية للمراقبة.
- العلاج الارطوفوني الذي يكون فردي أ وجماعي. (دروس الأستاذة طيار 2019-2020)

**8- البروتوكول العلاجي لتأخر اللغة البسيط****أ- التحكم في الفضاء وفي المخطط الجسدي**

من خلال اقتراح تمارين الخاصة بوضعية الجسم في الفضاء، تقليد الوضعيات:

يكون المختص الأطفوني مقابل أو مواجه للطفل حتى يتسنى له رؤية كل الحركات التي يقوم بها ثم يطلب منه تقليدها مع علم أن المختص يختار الوضعيات السهلة ثم يتدرج في الصعوبة. (يسمى هذا النشاط تقليد الوضعية على مثال حي)

- نطلب من الطفل نقل الوضعيات على الرسم
- نقل الوضعيات المنجزة على الدمى

نطلب من الطفل جمع كل الأجزاء المبعثرة على الطاولة التي تخص مختلف أعضاء الجسم. ونستعمل لهذا النشاط:

- رسم لإنسان على ورق مقوى (طيار شهيناز، ، ص 87)
- صورة شخص مقطعة إلى قطع
- دمية مفككة إلى أجزاء
- جمع قطع من الخشب لتشكيل أجزاء الجسم
- يستلقي الطفل على ورقة كبيرة نحدد معالم الجسم الرئيسية ثم نطلب منه تحديد الأجزاء الدقيقة مثل الوجه الأعضاء.... التعرف على أجزاء الجسم (التعيين)
- تسمية مختلف أجزاء الجسم (التسمية)
- الألفاظ المستعملة لتسمية الأجزاء اليمنى واليسرى من الجسم
- الألفاظ المستعملة للقيام بالنشاطات (الأفعال)

**ب- التحكم في الحركية (العامة والدقيقة) والإدراك الجسدي**

نطلب من الطفل القفز، القفز مع ضم أرجله، المشي العسكري، حركات المنطقة القمية الوجهية، نقترح على الطفل التمرين الموالي: المختص واقف وراء الطفل ونطلب منه غلق عينيه ثم نقوم بما يلي:

- يضع المختص ذراعي الطفل في مختلف الوضعيات

- يطلب منه الاحتفاظ بها لمدة زمنية
- يطلب منه الرجوع إلى الوضعية الأصلية (الراحة)
- نطلب من الطفل مغمض العينين القيام بالحركات السابقة
- نكرر التمرين مع تغيير الوضعيات

### ج- التحكم في الإدراك البصري والقدرات الخاصة بالتمييز والتذكر

نقوم بصنع عدد من هاذين الشكلين:

حيث يكون المختص مقابل للطفل، يضع حاجز يمنعه من رؤية الصياغة التي نستعملها:



مثلا:

نقدمه للطفل ثم نغطيه بحاجز ونطلب منه إنجاز نفس الشكل، ثم نستعمل ثلاثة ثم أربعة أشكال ... ونسجل خلال انجاز هذه التمارين: الأخطاء التي يقوم بها الطفل، سلوكه، درجة القلق، عدم التركيز، ضعف الانتباه

تمرين آخر: نستعمل علبة نضع فيها القرصات والخشبيات ذات ألوان مختلفة بهدف العمل على الألوان، الأشكال، الاتجاه والذاكرة البصرية (طيار شهيناز، ص 88)

نضع 2 أو 3 قرصات ذات الألوان المختلفة وراء حاجز، نقدم الصيغة للطفل ثم نطلب منه تقليد ما رأى نقوم بزيادة عدد الخشبيات والقرصات تدريجيا

### د- التحكم في الإدراك السمعي وقدرات التمييز والتذكر السمعي:

نطلب من الطفل التمييز بين الأصوات المألوفة مثل أصوات الحيوانات الأصوات البيئية ...، نستعمل فيما بعد أصوات متشابهة مثل صوت السيارة وصوت الدراجة النارية أي في نفس الحقل الدلالي حيث ينمي هذا النشاط القدرة على الاستماع والإصغاء

### ملاحظة:

أثناء القيام بالتمرينات السابقة تستعمل كلمات مناسبة لكل موقف، بالإضافة إلى ذلك يجب إنماء الرصيد اللغوي للطفل وذلك على مستوى:

- مفردات اللغة
- بناء الجمل
- الخطاب
- الحكم
- المصطلحات الخاصة بالزمان والمكان

نقدم للطفل صور مقطعية ونطلب منه أن يضعها بالترتيب، كما نطلب منه تحديد بداية الحكاية ونهايتها ثم نطلب منه أن يحكي لنا هذه القصة ونسجل:

- الكلمات المستعملة، الأفعال، الأسماء، فهم القصة، تصوره، النغمة المستعملة
- المضمون أي عدد الوحدات الحاملة لمعنى
- فهمه للقصة
- الإيقاع الذي يستعمله لسرد القصة
- الصوت: واضح او متردد، صوت منخفض أو مرتفع

#### هـ - التحكم فى مفاهيم الزمان والمكان

هدف من هذا النشاط هو تنمية المعجم المفرداتي للطفل من خلال التطرق إلى مفاهيم خاصة بالزمان والمكان مثلما هو موضح فيما يلي: (طيار شهيناز، ص 89)

الفضاء:

أمام - وراء

فوق - تحت

داخل - خارج

بعيد - قريب

الزمان:

قبل - بعد

الأمس - غدا

...معرفته لأيام الأسبوع، الأشهر

(ROULIN), (BERTRAND)

و-الحوار

هدفه هو تنمية الرصيد اللغوي للطفل حيث تستعمل تمارين وأنشطة تعمل على تعليمه مفردات جديدة مع استعمال أفعال من خلال صور التعرف أعضاء الجسم، الأشياء المتشابهة والمختلفة مع تصحيحه في حالة الخطأ وساعده على بناء جمل بسيطة ثم معقدة باستعمال مفردات الخاصة بمفاهيم ازمان والمكان إضافة إلى العمل الارطوفوني المتخصص هناك نصائح وارشادات يقدمها الفاحص للأولياء حتى يتمكنوا من توفير محيط منبه يسمح له بتطوير لغته وهي:

تطوير متطلباته الأساسية لنموه وتطوره وهي الشعور بالفرحة (الحاجة العاطفية)، الإحساس بالانضمام إلى مجموعة الحاجة الاجتماعية والحفاظ على مهارات حركية (الحاجة البدنية)

مساعدة الطفل على تحقيق استقلالته مع التحكم فيها من خلال إعطائه مهام بسيطة يقوم بها المفرده يلبس وحده، يغسل نفسه، ينظف غرفته...)

تحديد أهداف وتحديات واقعية لطفل حيث يجب أن يكون الهدف قابل للتحقيق، ليس سهلا للغاية يتركه يحس بالملل أو صعبا كثيرا يتركه يحس بالفشل مثل ممارسة ذكائه في ألعاب، دفعه إلى مساعدة الآخرين...

تشجيع الطفل ووضع الثقة في قدراته من خلال تكرار جمل إيجابية تساعده على تقوية شخصيته وثقته في نفسه مثلا: أنا متأكد أنك ستجح لأنك طفل ذكي، انت فريد من نوعك، لا تدع أي شيء يمنعك من تحقيق حلمك، أنت قادر على تحقيق أكثر مما تتوقع (طيار شهيناز، ، ص90)

اشراك الطفل في الانشطة الثقافية والرياضية امر جدو هام لتطوير نفسيته الطفل حيث نقترح عليه القيام بالمسرح، الانشطة اليدوية، الرياضة الجماعية او الفردية...



تطوير القدرات الانتباهية والتركيزية من خلال اقتراح تمارين الاسترخاء، التلوين، الرسم...  
مساعدة الطفل على تطوير قدراته العلائقية من خلال تحفيزه على اللعب مع الاطفال الاخرين في الحديقة،  
الرحلات الدراسية، الاحتفال بعيد ميلاد الطفل مع زملائه...  
توفير بيئة ملائمة للإبداع وللابتكار عن طريق غرس حب المطالعة، توفير في محيط الطفل ألعاب تربية  
تسمح له بتنمية ذكائه وفضوله، نزهة تعليمية في الحدائق البيداغوجية  
تحديد المدة التي يقضيها الطفل امام الشاشات (طيار شهيناز، ، ص91)

### خلاصة:

تستدعي العملية التكفلية بالطفل المتأخر لغويا تكامل في مختلف المستويات سواء كانت تربية أو اجتماعية وترتكز العملية على مجموعة من التقنيات والأساسيات حيث تنطلق من المقابلة الأولى مع المفحوص إلى آخر البرنامج للوصول إلى هدف أسمى وهو تعديل وتطوير المستوى اللغوي حالة والنجاح معه.

الجانب التطبيقي

# الفصل الثالث

# الدراسة ميدانية

**1- الدراسة الاستطلاعية:**

كانت دراستنا الاستطلاعية مقرونة بتوفر حالات العينة بحيث توجهنا الى العيادة الأطفونية برابح إكرام الكائن مقرها بأولاد عدة السانيا وهران وذلك من أجل الالتقاء بالحالات وجمع أكبر قدر من المعلومات والقيام بالتطبيق القبلي و البعدي للاختبار بحيث تلقينا كل التسهيلات اللازمة طيلة فترة التواجد بالعيادة بالإضافة الى توجيهات المختصة القيمة في التعامل مع الحالات .

**أهداف الدراسة:**

التعرف على الظاهرة التي يرغب الباحث في دراستها و جمع معلومات و بيانات عنها .

استكشاف ميدان الدراسة الأساسية .

التدريب على خطوات البحث العلمي لإجراء الدراسة الأساسية .

صياغة البحث صياغة دقيقة .

**أداة الدراسة :****اختبار خموسي لتقييم اللغة الشفهية:**

يهدف اختبار خموسي (ELO) إلى وصف وتقييم اللغة الشفهية عند الأطفال انطلاقا من 3 إلى 10 سنوات، حيث يسمح بتحديد أو اكتشاف الأطفال الذين يمكن أن يواجهون صعوبات في التعلم، وهذه البطارية مخصصة لوصف وتقييم دقيق لمختلف عناصر الكفاءة اللغوية والمتمثلة في المعجم الفونولوجيا والجانب المورفونحوي وذلك على نحو تام وكامل كما يسمح أيضا هذا الاختبار بدراسة اللغة على مستوى كل من الفهم و الإنتاج.

والتحليل الإكلينيكي الدقيق لهذه العناصر سيسمح بتكوين بروفيلات فردية وتحديد على أي مستوى من

هذه العناصر يجب التدخل سواءا بصفة مباشرة أو غير مباشرة.

و تتكون هذه البطارية من 6 بنود مقمة إلى 4 مجالات كبرى وهي:

1- المعجم (lexique) :

1-1- الاستقبال المعجمي (Lexique en réception (lexR))

2-1- الإنتاج المعجمي (Lexique en production (lex)) :

2- الفونولوجيا ((Répétition de mots (RepM)) :

3 الفهم ((compréhension (c)) :

و ينقسم الفهم إلى بندين فرعيين وهما:

3-1- الفهم ((compréhension (c)) : خصص للأطفال من 3 سنوات و 3 أشهر و 4 سنوات و 3 أشهر

3-2- الفهم ((compréhension (c)) : يخص الأطفال انطلاقا من 5 سنوات و 3 أشهر إلى 10 سنوات و 3 أشهر، و هي الفئة العمرية التي انصب عليها موضوع بحثنا و التي سيكف من أجلها اختبار خمسي لتقييم اللغة الشفهية في دراستنا.

4- التعبير اللغوي

1-4- إنتاج العبارات (Production d'énoncés (prodE))

2-4- تكرار العبارات ((Répétition d'énonces (Repd))

تسمح البنود الثلاثة الأولى بدراسة المعجم على المستوى الشكلي والمحتوى والمتمثلة في :

1- الاستقبال المعجمي: الذي من خلاله يتوجب على الطفل اختيار صورة من أربعة صور مقترحة في هذا البعد ويتضمن البنود أسماء الأشياء.

2- الإنتاج المعجمي: هنا نطلب من الأطفال تسمية صورة بالإجابة على السؤال "ما هذا" أو "ماذا يفعل".

3- تكرار الكلمات: يسمح هذا البند بدراسة الفونولوجيا المعجمية عن طريق مجموعتين من 16 كلمات التي تختلف حسب تداولها وتعقدتها الفونولوجي.

أما البنود التالية فهي مخصصة لدراسة الكفاءة المورفونحوية على مستوى كل من الاستقبال والإنتاج و التي تشمل البنود الثالثة الأخيرة.

4- تقييم الفهم مع قدرات التصحيح الذاتي وذلك باستعمال لوحات من أربعة صور ترافقها عبارة عبارات و ينقسم هذا البعد إلى جزأين الجزء الأول مخصص للأطفال الأصغر سنا من 3 سنوات و 3 أشهر إلى 4 سنوات و 3 أشهر والجزء الثاني الأخرى للأطفال من 5 سنوات و 3 أشهر إلى 10 سنوات و 3 أشهر.

5- تكرار العبارات: يتكون من 15 بند مخصص للأطفال من 3 سنوات و 3 أشهر إلى 5 سنوات و 3 أشهر بدراسة بعض مظاهر إنتاج العبارات على المستوى المورفو نحوي. 6 إنتاج العبارات تكلمة (الجملة) يتكون من 25 بند تسمح هي أيضا بدراسة مختلف مظاهر إنتاج العبارات على المستوى المورفو نحوي وفي الأخير يمكن استخلاص أو تجسيد بروفيالات انطلاقا من مجموع النقاط التي ستسمح باستخلاص الميزات الخاصة للتوظيف اللغوي لكل طفل مع إثبات وجود أو غياب النقاط الغير المنسجمة لمختلف عناصر اللغة المدروسة.

إن معظم البنود مصممة بوضع نقاط توقف الذي يسمح بعدم تطبيق كل البنود على الحالات، وفي هذه

الحالة يمكن اقتراح البنود الغير المستعملة بعد الانتهاء من عملية التكفل بالحالة.(عدى, 2017,

151/148,

### طريقة تطبيق الاختبار:

يطبق الاختبار بطريقة فردية في مقابلة شخصية مع الأطفال مع مراعاة بعض النقاط وهي:

1- يجب أن نقدم بنود الاختبار بصفة حيادية دون أي تلميح أو تركيز على نقطة ما أو استعمال إيقاع معين

2 - يمكن تقسيم إجراء كل الاختبار في حصتين وذلك خاصة عند الأطفال الصغار الذين يتعبون بسرعة.

ملاحظة:

إن تحليل النتائج في هذا الاختبار سيعتمد أو سينصب على مجموع النقاط الأساسية لإجابات الأفراد على



بنود كل بعد من أبعاد الاختبار، أما النقاط الفرعية الأخرى فما هي إلا تحليل للإجابات الأساسية التي

يمكن أن تقدم معلومات عن نوع وحجم الأخطاء اللغوية عند الأفراد وهذا يخص البنود الثلاثة من

الاختبار المتمثلة في الفهم إنتاج العبارات وتكرار العبارات

و يتكون الاختبار من عدة أبعاد والمتمثلة في:

### 1- المعجم

#### 1-1- الاستقبال المعجمي (Lexique en réception Rip) :

يتكون هذا البعد من 20 لوحة تتضمن 4 صور موجودة في كراس الاختبار و يطلب من الطفل الإشارة إلى

صورة معينة انطلاقاً من اسم الشيء المقترح، والكلمات المعنية للإشارة إليها هي الكلمات المكتوبة بالخط

المائل الموجودة في ورقة الإجابة وفي هذا البعد لا تقدم أي أمثلة توضيحية. التنقيط تقدم نقطة واحدة لكل

إجابة صحيحة وتجمع في الأخير عدد الإجابات الصحيحة .

-النقطة الأقصى للإجابات الصحيحة هي 20 نقطة مهما كان المستوى أو سن الطفل.

#### 1-2- الإنتاج المعجمي (Lexique en production Lex) :

التعليمة: أري لي الصورة أين يوجد فيها ... (إسم الشيء)"

في هذا البعد يتم تسمية الصور ويتكون البند من جزئين منفصلين:

الجزء الأول: يتكون من 50 كلمة تمثل أسماء الأشياء وعلى الطفل الإجابة على السؤال ما هذا؟ أي ماذا

تمثل الصور .

و يقترح هذا الجزء على الأطفال من 5سنوات و 3 أشهر إلى سن 10 سنوات و 3 أشهر وهناك مستويين

للتوقف وهما:

عند البند 20 بالنسبة للأطفال الذين يبلغ سنهم 5 سنوات و 3 أشهر

عند البند :32 بالنسبة للأطفال من 6 سنوات و 3 أشهر إلى 8 سنوات و 3 أشهر . في حين يجيب الأطفال الذين يبلغ سنهم 9 سنوات و 3 أشهر و 10 سنوات و 3 أشهر على كل البنود المتمثلة في 50 بند

الجزء الثاني: يتكون من 10 كلمات تمثل أفعال (الأحداث) وعلى الطفل الإجابة على السؤال ماذا يفعل؟ (تسمية الأفعال) ونقترح هذه المجموعة على الأطفال من 5 سنوات و 3 أشهر إلى 8 سنوات و 3 أشهر مباشرة بعد المجموعة الأولى.

التعليمة بالنسبة للجزء الأول: ما هذا؟.

التعليمة بالنسبة للجزء الثاني "ماذا يفعل؟

التنقيط : نقدم نقطة واحدة لكل إجابة صحيحة على السؤال ما هذا والسؤال ماذا يفعل وفي الأخير نتحصل على النقطة الإجمالية للإنتاج المعجمي بالجمع بين نقاط الجزأين.

-النقاط القصوى للإجابات الصحيحة التي يتم الحصول عليها من بند تسمية الأشياء "ما هذا" هي:

20 -نقطة بالنسبة للأطفال 5 سنوات و 3 أشهر.

32 -نقطة بالنسبة للأطفال من 6 سنوات و 3 أشهر إلى 8 سنوات و 3 أشهر .

50 - نقطة بالنسبة للأطفال من 9 سنوات و 3 أشهر إلى 10 سنوات و 3 أشهر والنقاط القصوى

للإجابات الصحيحة على بند المعجم الإنتاجي (Lexp) بعد جمع نقاط تسمية

الأشياء وتسمية الأفعال ستكون:

30-نقطة بالنسبة للأطفال الذين يبلغ سنهم 5 سنوات و 3 أشهر.

42-نقطة بالنسبة للأطفال من 6 سنوات و 3 أشهر إلى 7 سنوات و 3 أشهر.

-أما بالنسبة للأطفال الذين يبلغ سنهم 9 سنوات و 3 أشهر و 10 سنوات و 3 أشهر فيأخذ بعين الاعتبار

فقط مجموع نقاط بنود تسمية الأشياء لأنه لم يقترح لهم بنود تسمية الأفعال.

تكرار الكلمات (Répétition de Mots RepM) :

يتكون البند من مجموعتين من 16 كلمة مرتبة حسب التعقد الصوتي، وهي موجودة في كراس الاختبار. - المجموعة الأولى مقترحة للأطفال من 3 سنوات و 3 أشهر إلى 4 سنوات و 3 أشهر - المجموعة الثانية والتي تمثل عينة الأطفال التي تهمننا و التي كيف من أجلها الإختبار مقترحة للأطفال إنطلاقا من 5 سنوات و 3 أشهر إلى 10 سنوات و 3 أشهر. التعليم: أعد بعدي ما سأقوله، يجب أن تستمع جيدا لأنني أقوله مرة واحدة فقط". التتقيط تقدم نقطة واحدة لكل إجابة صحيحة (تكرار صحيح للكلمة.

-الدرجة الأقصى للإجابات الصحيحة هي:

16 - عند الأطفال الذين يتراوح سنهم 3 سنوات و 3 أشهر و 4 سنوات و 3 أشهر - 32 بالنسبة للأطفال الذين يتراوح سنهم 5 سنوات و 3 أشهر إلى 10 سنوات و 3 أشهر

### ملاحظة:

هناك مستوى للتوقف عند الكلمة 16 بالنسبة لأطفال المجموعة الأولى الذين عندهم صعوبات في المواصلة في بنود تكرار الكلمات. إن كلمات المجموعة الأولى التي تتكون من 16 كلمة و هي غالبا معروفة عند الأطفال ولكن ليس ضروريا كثيرة الاستعمال

تضاف المجموعة الثانية إلى الأولى ليجيب عليها الأطفال انطلاقا من السن 5 سنوات و 3 أشهر و هي تتكون من 16 كلمة تتضمن أكثر من مقطعين، وهذا ما يجعل هذا الجزء من الاختبار حساس لكل اضطراب فونولوجي الذي يدعى باضطراب الكلام مقارنة بنتائج البنود التي تدرس المعجم سواء في الإستقبال أو الانتاج و المعطيات التي يتم الحصول عليها في بند تكرار الكلمات يسمح بالحصول على فكرة مرضية عن طريق معالجة الكلمة الشفهية عند الأطفال.

### الفهم (Compréhension)

ينقسم مستوى الفهم الى نوعين الفهم (C11) المخصص للمجموعة الأولى التي يتراوح منها ما بين 3 سنوات و 3 أشهر إلى 4 سنوات و 3 أشهر والفهم (C2) المخصص للمجموعة الثانية التي يتراوح سنها ما بين 5 سنوات و 3 أشهر إلى 10 سنوات و 3 أشهر، والتي تمثل الفئة العمرية التي ستجرى عليها الدراسة.

## الفهم 2(2)

يتكون الإختبار في هذا المستوى من 32 لوحة تتضمن 4 مور مرتبطة بعبارات ومهمة الأطفال هو اختيار من بين الصور الأربعة الصورة التي توافق مضمون العبارة التي يقولها المفحوص، كما تستعمل لوحتين للتدريب والتي تتمثل في اللوحتين الأخيرتين من مجموعة صور المجموعة الأولى المقترحة في بنود الفهم (CI) أي اللوحة رقم 19 و 20 لشرح التعليمية

و لقد تم اقتراح نوعين من العبارات على الأطفال

16- عبارة تعتمد على مضمون الصورة (إيقونية) (Imageable(ig)) حيث يعتمد اختيار الصورة المرغوب بناء على كفاءة مورفولوجية و نحوية دنيا.

16 - عبارة استدلالية (inferentiel) ((1)) حيث يعتمد اختيار الصورة المرغوب على كفاءة مورفولوجية معقدة، فهي عبارات تتضمن مفاهيم الزمن و علاقات سببية تتطلب كفاءات ميتا سردية، وفي هذه الحالة لا بد من استخدام قدرات مورفونحوية معقدة.

وتنقسم المجموعة التي تدرس الفهم إلى مجموعتين فرعيتين مع التوقف عن الإجابة على البنود عند البند 21 بالنسبة للأطفال الذين يبلغ سنهم 8 سنوات و 3 أشهر، وتتكون المجموعة الفرعية الأولى من 21 بنداً أغلبية بنودها من نوع (19)، فهناك 16 عبارة من نوع (19) مكملة بـ 5 بنود من (If) ، وهذه المجموعة مخصصة للأطفال الأكثر صغرا من 5 سنوات و 3 أشهر إلى 8 سنوات و 3 أشهر

و المجموعة الفرعية الثانية التي تتكون من 11 بند من نوع (1) و المخصصة للأطفال ما بعد سن 8 سنوات و 3 أشهر الأطفال الأكثر صغرا الذين تحصلوا على درجة مرتفعة في الجزء الأول من الإختبار. طريقة تسجيل الإجابات:

-تسجل الإجابات في إطار موجود في الجهة اليسرى من كراس الإختبار في الصفحة المخصصة لدراسة بعد الفهم و رقم الصورة الموافقة للإجابة الصحيحة موجودة بين الخانات المخصصة لتسجيل

الإجابة

هناك تقديم ثاني للصور في حالة تقديم الطفل إجابة خاطئة أثناء العرض الأول للصور .

التعليمات: هناك نوعين من التعليمات في دراسة جانب الفهم عند الأطفال.

التعليمة الأولى خاصة بالعرض الأول للصور تعمل معاً، إستمع جيداً لما أقوله وأشر إلى الصورة التي يوجد فيها

التعليمة الثانية خاصة بالعرض الثاني للصور وذلك عندما تكون الإجابة في العرض الأول خاطئة حيث تقدم للطفل فرصة أخرى للإجابة على البنود.

اسمع جيداً ما أقوله وأشر إلى الصورة التي يوجد فيها ماقلته لك"

التنقيط إن تنقيط إجابات الأطفال بما فيها الإجابات الصحيحة المنتظرة تتوزع على أربعة خانات مرمزة لها (lg1 وlg2) والتي تمثل إجابات الأطفال على العبارات التي تعتمد على الصورة (الإيقونية) والتي تشير إلى إجابات العرض الأول للصور والثاني خانات خاصة للجمل من نوع (lf1) و (lf2) التي تمثل إجابات الأطفال على العبارات الاستدلالية خلال العرض الأول والثاني دائماً، و بالتالي يمكن استخلاص عدة ألفاظ يتم حسابها و هي

النقطة (lg1) وهي مجموع النقاط (+) والتي تمثل مجموع الإجابات الصحيحة المتحصل عليها في العرض الأول للعبارات من نوع (lg).

النقطة (if1) وهي مجموع النقاط (+) والتي تتمثل مجموع الإجابات الصحيحة المتحصل عليها في العرض الأول للعبارات من نوع (lf).

مجموع نقاط (lg2 + lf2) تمثل ما يسمى بالفهم الأنئي ((Compréhension immédiate) ( CI) .

-النقطة (lg) والتي تمثل مجموع النقاط المتحصل عليها في العرض الأول والثاني للعبارات (lg) بحساب مجموع الإجابات الصحيحة من خلال التنقيط ب (+) في الخانة (lg1) و (lg2)

النقطة (lf2) والتي تمثل مجموع النقاط المتحصل عليها في العرضين للعبارات من نوع (if) حساب مجموع الاجابات الصحيحة من خلال التنقيط ب (+) في الخانة (if1). و (if2)

مجموع نقاط ( $Ig2 + If2$ ) تمثل ما يسمى بالفهم العام وهي النقطة العامة المتحصل عليها بعد العرض الثاني للعبارات في كلا النوعين من العبارات (CG) (Comprehension globale) - وهناك 3 مؤشرات أخرى يمكن أيضا حسابها من أجل وصف سلوك الأطفال في العرض الثاني للصور وهي:

- عدد النقاط التي تمثل التصحيح الذاتي (AC) (Autocorrection) ، أي عند الإشارات الصحيحة للصور في العرض الثاني.

- عدد النقاط التي تمثل ثبات الإجابة خلال العرضين (P) (Preservation) ، أي عند الإشارات المتشابهة للصور في العرض الأول والثاني

- عدد النقاط التي تمثل التغيير في الإشارة (CD) (Changement de désignation) أي عدد الإشارات المختلفة للصور في العرض الثاني دون الإشارة إلى الصورة الصحيحة .

وفي دراسة هذه النقاط الثلاثة لا نقوم بالتفريق بين بنود (ig) عن بنود (if).

إن النقاط القصوى المتحصل عليها بعد تطبيق بنود الفهم ستوظف في مجموعات جزئية وهي:

- النقطة القصوى للإجابات فيما يخص العبارات من نوع (if) هي 16 أما النقطة القصوى للإجابات للعبارات من نوع (ig) فهي 5 وذلك فيما يخص تقييم الفهم المحدود بالمجموعة الأولى من البنود ( التي تتكون من البند 1 إلى البند 21)

النقطة القصوى للإجابات والتي تمثل مجموع النقاط ( $if1+ig1$ ) والتي تعبر عن الفهم الآني (CI) و مجموع النقاط ( $2ig+If2$ ) التي تعبر عن الفهم العام (CG) هي 21

-النقطة القصوى للإجابات على البنود من نوع (If) و (19) هي 21 نقطة، و بالنسبة ل (CI) و (CG) فهي 32 كأقصى حد

-إنتاج العبارات (Production d'énoncés Prod) :

يهدف هذا المستوى إلى دراسة الكفاءات النحوية عند الأطفال ويتكون من 3 بنود تدريبية و 25 بند مقدمة في دفتر من اللوحات التي تتكون من صورتين، والمطلوب من الطفل تكلمة جملة ناقصة تتعلق بمضمون

الصورة الثانية إنطلاقاً من الجملة التي يتلفظ بها الفاحص والتي تتعلق بمضمون الصورة الأولى مع تفادي استعمال الإيقاع، فالجملتين متكاملتين ونفس الشيء بالنسبة للصور أيضاً ، و عند تقديم البنود الثلاثة التدريبية فإن الفاحص يعيد ذكر الجملة الثانية عندما لا يقدم الأطفال الإجابة الصحيحة في المرة الأولى .

ملاحظة: الإجابة الصحيحة (المكتوبة بالخط المائل) موجودة في السطر الثاني تحت الجملة الأولى لكل بند من بنود الاختبار في ورقة الإجابة التعليمية بعد تقديم بنود التدريب تقدم التعليمية بالشكل التالي:

سأعرض عليك مجموعة من الصور وأنت ستكمل الجملة التي بدأتها."

و تم اقتراح مستويين للتوقف، الأول عند البند رقم 16 الخاص بالأطفال الذين يبلغ سنهم 5 سنوات و 3 أشهر والثاني عند الأطفال الذين يبلغ سنهم 10 سنوات و 3 أشهر حيث تستعمل كل البنود والمتمثلة في 25 بند ويجب تسجيل بدقة انتاجات الأطفال عندما لا تكون الإجابة المنتظرة، ويمكن تحليل هذه الإجابات بطريقتين مع احتمال تكاملهما حيث يمكن أن يتعلق الأمر باضطرابات لغوية على المستوى اللساني (Dyslinguistique) أو البراغماتي (dyspragmatique).

الحالة الأولى: تخص الصعوبات على المستوى اللساني (Dysl) والدراسة ستركز هنا على البنية المورفولوجية والنحوية لإجابات الأطفال التي نجدها غالباً تتعلق بالإنتاجات الكلاسيكية للأطفال الأكثر صفراً أو الذين لديهم تأخر في اللغة.

الحالة الثانية: تخص الصعوبات على المستوى البراغماتي (Dysp) رهنا عندما يتعلق الأمر بعدم أخذ بعين الاعتبار البداية المقترحة أي مضمون الجملة الأولى والسياق الذي ذكرت فيه، فالأطفال إذن ينتجون عبارات غير مترابطة من حيث السياق اللغوي وغالباً ما تكون مبنية على تحليل الصور التنقيط يتم تنقيط الجانب النحوي المورفولوجي (Morsyn) بإعطاء نقطة واحدة لكل إنتاج صحيح ( في حالة تقديم الإجابة المنتظرة).

أما مجموع النقاط فيما يخص الإجابات من نوع (Dysl) و (Dysp) فيتم حسابها بالجمع بين إنتاجات الأطفال الخاطئة حسب كل نوع

و بالأخذ بعين الاعتبار مستويات التوقف فإن النقطة القصوى لمجموع الإجابات الصحيحة هي:

16 - بالنسبة للأطفال الذين يبلغ سنهم 5 سنوات و 3 أشهر.

25 - فوق هذا السن.

تكرار العبارات (Repetition danoncesRE) :

يتكون هذا البعد من مجموع 15 عبارة مخصصة فقط للأطفال الذين يبلغ 5 سنوات و 3 أشهر و عندما يجد الأطفال صعوبة في الإجابة على بنود إنتاج العبارات.

إن التنقيط في هذا المستوى سينصب على دراسة الجانب المورفولوجي النحوي (Morphosyntaxique) وليس على الجانب الفونولوجي رغم أن هاذين المجالين ينطبقان أحيانا وبالتالي فإننا سنحتفظ فقط بالإنتاجات المطابقة بدقة للنموذج (على المستوى المورفولوجي النحوي) من أجل حساب نقطة (Repsym).

-وفي حالة ما كانت الإنتاجات لا تطابق بدقة للنموذج فإنه يجب تسجيل ذلك، حيث بعض هذه الإنتاجات يمكن أن تكون صحيحة على المستوى القواعدي وتحتفظ بمعنى العبارة، و في هذه الحالة إنها تسمح بحساب نقطة (Répétition semantique) (Repsim) التي تدرس الجانب الدلالي أثناء تكرار العبارات.

ان طريقة التصحيح في بند تكرار تكرار العبارات سهل جدا حيث لا تقبل إلا التكرارات النحوية الصحيحة (Repsyn) و المتمثلة في الإنتاجات التي تحترم الصيغة المورفولوجية والنحوية للعبارة، ولا تقبل إلا نوع من الانحراف عن المعيار الأكاديمي الغالب الاستعمال في اللغة الحقيقية.

و هناك نوعين من الأخطاء يمكن أن تظهر عند الأطفال.

1 - يمكن تكرار العبارة بتغيير على المستوى المورفولوجي أو النحوي ولكن بالإحتفاظ بالمعنى والتي نعتبرها بتكرارات معجمية صحيحة رغم عدم اتباع النموذج المقترح، وهذا يمكن أن يكون بإضافة ضمير، التغيير في معالجة أزمنة الأفعال وهذا من النوع من المعالجة يمكن أن تأخذ بعين الإعتبار في التحليل.

2- الأخطاء الأخرى هي كلاسيكية والتي تعبر عن تأخر لغوي كحذف فعل، حذف أدوات الربط أو إضافة مع تغيير في أزمنة الأفعال التي تغير من معنى العبارة أو استبدال للضمائر.



و كما نلاحظ فإننا هناك أخطاء مختلفة في التعقيد و ذلك حسب السن و المختص يمكن تأويلها بصفة مختلفة.

التعليمة :أعد ذكر الجملة التي سأقولها لك

التتقيط :سنتحصل في الأخير على نوعين من النقاط

-عدد النقاط : (Morsyn)و التي تمثل عدد التكرارات الصحيحة على المستوى النحوي المطابقة للنموذج

-عددالنقاط : (Répsém) و التي تمثل عدد التكرارات الصحيحة على المستوى الدلالي مع تعديل على

المستوى النحوي ولكنها صحيحة.(عدى, 2017, 161/151)

صدق وثبات الاختبار :

اعتمد الباحث عبد الحميد خومسي في بناءه الاختبار تقييم اللغة الشفهية (ELO) على دراسة وتقييم مختلف عناصر الكفاءة اللغوية المتمثلة في المعجم الفونولوجيا والجانب المورفونحوي، كما اهتم أيضا بدراسة الجانبين الأساسيين للنشاط اللغوي المتمثل في الإنتاج و الفهم، وتهدف البنود الأولى من الاختبار التي تدرس الاستقبال المعجمي الإنتاج المعجمي، تكرار الكلمات إلى دراسة المعجم على مستوى الشكل و المحتوى، أما البنود الأخيرة والمتمثلة في تقييم فهم العبارات، إنتاج العبارات، تكرار العبارات فهي تهدف إلى دراسة الكفاءة المورفو نحوية على مستوى كل من الاستقبال و الإنتاج .

وفي دراسته للمعجم أعتمد الباحث على الاختبار الفرعي المتمثل في الاستقبال المعجمي بعرض مجموعة من الصور على الطفل ويطلب منه الإشارة إلى الصورة المطلوب تعيينها، أما في تقييمه لجانب الإنتاج المعجمي فلقد اعتمد على نفس المبدأ الذي استعمله الكثير من الباحثين في اختباراتهم والمتمثل في عرض مجموعة من الصور ويطلب من الطفل تسميتها، ويمكن من خلال هذه المهمة (تسمية الأشياء) دراسة القدرة النطقية عند الفرد إلا أنها قريبة أكثر لدراسة المعجم عن اختبار التكرار في دراسة الجانب الصوتي التقييم الفونولوجيا في مظهرها الإنتاجي قام الباحث بوضع قائمة من الكلمات لها معنى تتكون من مجموعتين، و كل مجموعة مخصصة لفئة عمرية معينة، وهذا النشاط الإنتاجي يمكن استعماله في تقييم عملية النطق و التي تسمى أيضا باختبارات التكرار، و هي غنية بما تقدمه من معلومات مع التحقق من الاكتساب الصحيح للفونيمات التي تتكون منها الوحدات المعجمية

و لدراسة اللغة على المستوى المورفولوجي التي تهتم بدراسة الناحية الشكلية التركيبية للصيغ وعلاقتها التصريفية من ناحية و الاشتقاقية من ناحية أخرى والتركيبية الذي يبحث في كلمات الجملة وترتيبها و أثر كل منها على الأخرى تقديمًا و تأخيرًا لتركيب جملة صحيحة قواعديا، فلقد خصص الباحث الاختبارات الفرعية الثلاثة الأخيرة المتمثلة في تقييم فهم العبارات إنتاج و تكرار العبارات لدراسة الكفاءة المورفونحوية على مستوى كل من الاستقبال والإنتاج، و لدراسة اللغة الشفهية على المستوى الاستقبالي (الفهم) استعمل الباحث مجموعة من الصور و يطلب من المفحوص الإشارة على الصور التي يوجد فيها محتوى ما يقوله ضمن عدة صور و تعتمد هذه الرسوم على كلمات أساسية، حيث أن الفهم اللغوي محدود بالمعجم أين يستدعي الأمر إيجاد معنى الرسالة انطلاقًا من معاني الكلمات بصفة معزولة أو معاني البعض منها، وبالتالي فعملية الفهم تستدعي نوع من التحليل المرفو نحوي والمعجمي التي تتطلب توظيف الكفاءة القواعدية وتحليل الوحدات المعجمية في علاقاتها الدلالية، إضافة إلى البناءات المورفولوجية المتعلقة بالجنس العدد الزمان المكان، نوع الجمل مثل إثبات استفهام ولكل هذه الاعتبارات أهمية في تقييم اللغة. أما لدراسة الإنتاج اللغوي عند الطفل فلقد اعتمد الباحث على الاختبار الفرعي المتمثل في إنتاج العبارات حيث تعرض على الطفل مجموعة من الصور و يطلب منه تكلمة الجملة التي بدأها، وهي تسمى باختبارات التكلمة وذلك من أجل تحليل اكتساب اللغة على المستوى المورفولوجي و النحوي دائمًا، بالإضافة إلى اختبار تكرار العبارات المخصص للأطفال 5 سنوات و 3 أشهر وهي تسمح بدراسة مختلف مظاهر إنتاج العبارات على المستوى المورفونحوي حيث لا يمكن للطفل إلا تكرار البنيات اللغوية التي يملكها مسبقا إن الطريقة التحليلية التي اعتمدها الباحث خومسي في تقييمه للغة هي الطريقة التي تحدث عنها هوليداي (Holiday) في وصفه لخصائص اللغة و هي خاصة التوليد و المذكورة من طرف تشومسكي (Chomsky)، و أصبحت هذه الطريقة التحليلية للغة المبدأ الأساسي لتصميم أغلب الاختبارات اللغوية معتمدة على مبدئي الإنتاج والإستقبال و من بين الإختبارات التي اعتمدت هذه الطريقة تذكر على سبيل المثال إختبار شوفري ميلر (Chevrie muller) المتمثل في اختبار تقييم اللغة عن طريق اللعب و إختبار (le(NEEL) 1991-1986 L'evaluation du langage accompagnant le jeu سنة 2000.

و عندما قامت الباحثة بعملية تكييف الاختبار و بالرغم من إجراءاتها لبعض التعديلات على بعض بنوده حافظت على نفس المستويات اللغوية التي تمت دراستها في الصيغة الأصلية و الموجودة أيضا في اللغة العامية الممارسة عند الأطفال في الوسط الجزائري و التي ترجم إليها الاختبار ابتداءً حسب تسلسل البنود

في الاختبار بالمستوى المعجمي، فاللغة العامية تحتوي على معجم و عدد كبير من الكلمات التي ترتبط مع كلمات أخرى لتكوين عبارات أو جمل و تضمنت الصيغة المكيفة في دراستها للمعجم في الاختبار الفرعي الذي يدرس الاستقبال المعجمي مجموعة من الأشياء يطلب من الطفل تعيينها مثل الصورة رقم (10) التي تمثل شمعة و الصورة رقم (13) التي تمثل منشار، و أيضا مجموعة من الصور يطلب من الطفل تسميتها في البنود المخصصة لدراسة الإنتاج المعجمي مثل الصورة رقم (3) التي تمثل طابلة : الصورة رقم (46) التي تمثل ناموسة

كما تحتوي اللغة العامية على مجموعة من الأصوات التي تتابع فيما بينها لتكوين كلمات و الدراسة الجانب الصوتي قمنا في الصيغة المكيفة بوضع مجموعة من الكلمات لها معنى و مستعملة في الوسط اللساني مثل بابور زاوش، ساعة

و لدراسة الجانب المورفونحوي على مستوى الفهم والإنتاج اعتمدت الباحثة على نفس الخطوات أو المهمات المطلوبة من الطفل القيام بها في قياس الكفاءات المورفونحوية المتمثلة في عرض مجموعة من اللوحات فيها أربعة صور متشابهة تقريبا و يطلب من الطفل اختيار الصورة المناسبة انطلاقا من العبارة التي يقولها مطبق الاختبار، و من الأمثلة التي تدرس قدرة الطفل في معالجة زمن الماضي اللوحة رقم (6) في العبارة التالية (الزاوش بنى عشه) اللوحة رقم (9) في العبارة الدب راقد و صيغة الاستفهام في اللوحة رقم (18) في العبارة (الطفلة الصغيرة طاحت؟) .

أما لدراسة الإنتاج المعجمي في اللغة العامية في اختبارات التكملة لتحليل اكتساب اللغة على المستوى المورفولوجي و النحوي دائما والتي تعتمد على تكملة العبارات انطلاقا من العبارة الأولى التي يقدمها الباحث فلقد قامت ببعض التعديلات على مستوى بعض البنود باحترام الغرض من كل بند في دراسته للكفاءات المورفولوجية و النحوية، و من الأمثلة في الصيغة المكيفة في دراسته البناءات المورفولوجية المتعلقة بالعدد و الجنس البند رقم (2) في العبارات التالية (هنا) كارتابل تع الطفلة هنا كارتابل تع ... (الطفل)، و العبارة رقم (4) في العبارات التالية (هنا) كاين طيارة هنا كاين .. زوج طيارات)، و من الأمثلة في الاختبار الفرعي المتمثل في تكرار العبارات التي تتطلب مجموعة من الكفاءات المورفولوجية و النحوية لتكرار النموذج بصفة صحيحة نقدم المثال التالي في البند رقم (7) في العبارة التالية ( نهار السبت نروح لسنيما) و البند رقم (12) في العبارة التالية (الراجل غسل الطوموبيل)

و نظرا لوضوح نظرية مستويات تحليل اللغة فقد اعتمدها أغلب اللسانيون المحدثون في بنائهم للاختبارات اللغوية التي اعتمدت المستويات الأربعة في اختباراتهما الموجهة إلى الفئات العمرية الصغيرة، و في هذا الصدد يقول روندا (Rondal) أن اللغة ظاهرة معقدة لأنها تتكون من عناصر و المتمثلة في الفونيمات الكلمات القواعد المورفونحوية، التبادلات الحوارية و يجب دراسة هذه العناصر لوحدها و في علاقاتها البناءة مع كل النظام اللغوي، كما يجب أيضا تقييم مختلف هذه العناصر في جانبها الإنتاجي (التعبير) و الإنتاج (الفهم).

و في عملية التكييف أبتت الباحثة على نفس المبدأ التحليلي التقييمي الموجود في الصيغة الأصلية ذلك أن اللغة الجزائرية العامية تتقبل هذه المستويات التحليلية، و هذه الفكرة يساند فيها (Rondal) في كتابه ( Les origines du langage humain Rondal 2000,153 ) , عندما قال أن كل لغات العالم تتميز بنفس القدرات التعبيرية مع مراعاة الاختلاف الثقافي لكل مجتمع لغوي ، كما أن فكرة التطابق التحليلي من لغة إلى أخرى مدعمة أيضا في أعمال بنكر و بلوم (Pinker et Bloom) سنة 1990 اللذان ذهبا إلى أبعد الحدود في تفسيرهما أن المكونات اللغوية هي نفسها في جميع لغات العالم و هذا اعتمادا على ما يسمى بالقواعد العالمية ( la grammaire universelle ) و على ذلك توصلت إلى تأكيد الفرضية الأولى في قابلية تكييف الاختبار والتي مفادها يحافظ اختبار خومسي لتقييم اللغة العربية الشفهية والمكيف على البيئة الجديدة على نفس المكونات الفونولوجية، المعجمية والمورفو نحوية الموجودة في الصيغة الأصلية.

### ثبات الاختبار:

يعتبر الثبات من بين الشروط الأساسية التي يجب أن تتوفر في الاختبار الجيد، ولحساب الثبات اعتمدت على طريقة التجزئة النصفية Split Half وتتمثل هذه الطريقة في تجزئة الاختبار إلى نصفين متكافئين ثم يتم الحصول على درجة كل نصف ليحسب فيما بعد معامل الارتباط لبيرسون بين النصفين، وفي هذه الحالة نحصل على معامل ثبات نصف الاختبار ولحساب معامل ثبات كل الاختبار الذي نحن بصدد تكييفه استعملنا المعادلة التصحيحية المتمثلة في معادلة سبيرمان بروان

### صدق الاختبار:

يعتبر الصدق أحد الشروط الأساسية التي يجب أن تتوفر في الاختبار الجيد والدراسة صدق الصيغة الجديدة لاختبار خومسي لتقييم اللغة الشفهية في البيئة الجزائرية اعتمدت الباحثة على نوعين من الصدق، الصدق الوصفي المتمثل في طريقة صدق المحكمين والصدق الإحصائي الذي يعتمد على الاتساق الداخلي وطريقة الصدق الذاتي. يقوم هذا النوع من الصدق على فكرة مدى مناسبة الاختبار لما يقيس ولما يطبق عليهم، ويظهر ذلك في وضوح البنود ومدى علاقتها بالقدرة أو السمة أو البعد الذي يقيسه الاختبار وغالبا ما يقرر ذلك مجموعة من المتخصصين في المجال. و كان استعمال هذا النوع من الصدق غرض واحد وهو مراقبة لمحتويات الأداة وجمع آراء المختصين قبل التطبيق النهائي للاختبار، لذا تم عرضه على مجموعة من الباحثين مختصين لهم الكفاءة والخبرة للحكم على صدق الاختبار على سلم تقييمي يتراوح من 0 إلى 10

### طريقة الصدق الداخلي:

لاستعمال هذه الطريقة قامت الباحثة بتحول النقاط الخام التي تم استخراجها من نتائج تطبيق الاختبار المكيف على أفراد العينة وتحويلها إلى نقاط معيارية سمحت لها فيما بعد بحساب معامل الارتباط بين أبعاد الاختبار لمعرفة درجة الاتساق بينها والحكم على صدق الاختبار والنتائج

### طريقة الصدق الذاتي :

تعتمد هذه الطريقة على أن الدرجات التجريبية للاختبار بعد تخلصها من أخطاء القياس (عند حساب الثبات تصبح درجات حقيقية، وبما أنها صارت درجات حقيقية يمكن اعتبارها محكا ينسب إليه صدق الاختبار وذلك بحساب الجذر التربيعي لمعامل الثبات بوصفه معاملا الصدق و انطلاقا مما سبق يمكن استخراج معامل صدق اختبار خومسي لتقييم اللغة الشفهية (الصيغة الجديدة) بتطبيق القانون التالي: معامل الصدق - معامل الثبات  $\sqrt{0.810.9}$  و منه معامل الصدق مرتفع.

إن كل النتائج التي توصلت إليها الباحثة في دراستها لصدق الاختبار تؤكد على إثبات وتحقق الفرضية الثالثة التي تنص على أنه يستجيب اختبار خومسي لتقييم اللغة العربية الشفهية بعد تكييفه على البيئة الجزائرية لمعايير تصميم الاختبارات والمتعلقة بدراسة الصدق. (عدى, 2017, 191/182)

## 2- الدراسة الأساسية :

تختلف مناهج البحث باختلاف التام للمواضيع المدروسة و للوصول الى الحقيقة و للكشف عنها لابد من إتباع منهج علمي. و يقصد بالمنهج الطريقة التي يتبعها الباحث في دراسة موضوع ما .

يعرف منهج البحث العلمي بأنه : " الأسلوب الذي يستخدمه الباحث في دراسة ظاهرة معينة و الذي من خلاله يتم تنظيم الأفكار المتنوعة بطريقة تمكنه من علاج مشكلة البحث . "(علي المحمودي ، 2019 ، ص 35)

و بما أن موضوع البحث هو الذي يحدد المنهج المناسب لها اعتمدنا في دراستنا هذه على المنهج الوصفي الذي تفرضه طبيعة الموضوع من حيث أنه يقوم بوصف ما هو موجود و تفسيره . و يعرف المنهج الوصفي بأنه : " طريقة لوصف الموضوع المراد دراسته من خلال منهجية علمية صحيحة و تصوير النتائج التي يتم التوصل إليها على أشكال رقمية معبرة يمكن تفسيرها ."(علي المحمودي ، . 2019 ، ص 46)

## حدود الدراسة:

## الحدود الزمنية للدراسة:

تم إجراء الدراسة الاستطلاعية في الفترة الممتدة ما بين 15 جانفي 2023 إلى غاية 19 ابريل 2023.

## الحدود المكانية للدراسة:

العيادة الخاصة الأرطوفونية و النفسية " براجح إكرام " بوهران - السانية - أولاد عدة . حسيبة . بن بوعلي-، في الطابق الأرضي

تتكون العيادة من : قاعة انتظار و مكتب استقبال ، مرحاض و قاعات للاستقبال و العلاج ، قاعتين للمختصين الارطوفونيين ، قاعة للأخصائي النفسي و قاعة للأخصائية النفسية . التربوية .

## عينة الدراسة:

تتكون العينة من 7 حالات (4ذكور، 3إناث) تتراوح أعمارهم بين 3 إلى 5 سنوات.

## الحالة 1:

✓ معلومات تعريفية أولية بالحالة :

اسم الطفل	ك.م أ
الجنس	( x ) ذكر ( ) أنثى
تاريخ الميلاد	23.12.2018
الجنسية	جزائرية
مكان الميلاد	وهران

## 1- معلومات عن الحالة :

ملخص لمشكلة الحالة ( نوعها و أعراضها )	- لا وجود للغة. - مشاكل سلوكية.
هل تم قبول الحالة ؟	( x ) نعم ( ) لا
تاريخ استقبال الحالة	15.09.2022

## 1- معلومات تعريفية أولية عن الوالدين والإخوة :

المعلومة	الأب	الأم
الاسم	ك.م	ك.س
عمر الوالدين عند الميلاد	38	32
المستوى التعليمي	جامعي	متوسطة
المهنة	صيدلي	موظفة

مع من يقيم الطفل	( ) الأب ( ) الأم ( x ) كلاهما
صلة القرابة بين الوالدين	يوجد.
عدد الأخوة	2
عدد الذكور	2
عدد الإناث	0
هل الأبوين منفصلين ؟	( ) نعم ( x ) لا

## 1- التاريخ الصحي لأم الحالة والحالة :

عمر الأم عند الحمل	27	مدة الحمل	9 أشهر.
ترتيب الحمل	1	نوعية الحمل	( x ) طبيعي ( ) غير طبيعي

### مرحلة الحمل:

نطرح عل الأولياء الأسئلة التالية:

- هل كان الحمل مرغوب فيه؟ نعم
- هل كان الحمل مضطرب؟ لا
- هل تناولت الأم أدوية أثناء الحمل؟ لا
- هل كانت الأغذية متنوعة أثناء الحمل؟ نعم
- هل أصيبت الأم ببعض الأمراض أثناء الحمل؟ لا

## 2- هل عانت الأم أي من المضاعفات التالية في مرحلة الحمل ؟

المضاعفات	في أي شهر في الحمل	المضاعفات	في أي شهر في الحمل
الدخول للمستشفى قبل الولادة	/	ضغط دم	/
قيء و غثيان	/	فقر دم	/
درجة حرارة مرتفعة ونزيف	/	مشكلات نفسية اجتماعية	/
حوادث	/	تعاطي أدوية	/
أمراض معدية	/	تعاطي مثبتات حمل	/
تسمم بالدم	/	الحصبة الألمانية	/
التعرض للأشعة	/	الغدة الدرقية	/
كولسترول مرتفع	/	سوء التغذية	/

### مرحلة الولادة :

- هل كانت الولادة تلقائية ام مسببة؟ تلقائية
- كم دامت مدتها؟ 10 دقائق
- هل كانت عسيرة؟ لا
- هل أستعمل الملاقط؟ لا



- هل أجريت القيصرية؟ لا
  - كم كان وزن المولود عند الولادة؟ 3 كغ
- مرحلة ما بعد الولادة:

- هل عانى المولود من نقص من الاكسيجين؟ لا
- هل صرخ مباشرة بعد الولادة؟ نعم
- هل احتاج إلى إنعاش؟ كم دامت مدته؟ لا
- هل وضع المولود في الحاضنة؟ لا
- هل عانى من يرقان أو من تشنجات؟ لا

#### الفحص السمعي:

- ❖ هل الحالة تسمع الأصوات بشكل طبيعي؟ نعم
- ❖ هل يوجد انتباه للأصوات الخارجية؟ نعم
- ❖ هل يوجد تعرض للالتهابات أو مشاكل في الأذن؟ لا

#### الفحص العصبي:

- ❖ هل يوجد تعرض للسقوط على مستوى الرأس؟ نعم
- ❖ هل توجد معاناة من مرض عصبي؟ لا

#### الفحص الصوتي:

- ❖ هل استعمال الصوت سليم؟ لا
- ❖ هل يوجد تعرض للالتهابات أو أمراض على مستوى الحنجرة أو الحبال الصوتية؟ نعم
- ❖ شدة الصوت؟ (قوي / ضعيف)؟ ضعيف
- ❖ الارتفاع؟ (حاد / غليظ)؟ حاد
- ❖ النغمة؟ (عادي / مشوهة / منعدمة)؟ مشوهة

#### الفحص البصري:

- ❖ هل حاسة البصر سليمة؟ نعم
- ❖ هل الحالة تعاني ضعف في التركيز على مستوى البصر؟ نعم

#### الفحص النفسي:

- ❖ هل توجد معاناة أو ضغوطات ومشاكل نفسية؟ لا
- ❖ هل تمت زيارة أخصائي نفسي من قبل؟ نعم

#### • فحص وتقييم أعضاء النطق والتصويت

الأعضاء	الحالة
الشفاه	عادي
الأسنان	عادي
اللسان	عادي
اللهاة	عادي
الخددين	عادي

عادي	الفك
عادي	سقف الحلق
عادي	تجويف الأنف
عادي	تجويف الفم
عادي	الحنجرة
عادي	البلعوم
عادي	الحبال الصوتية

• هل قام(ة) بإجراء عمليات جراحية في أحد الأعضاء السابقة؟ لا

• فحص وتقييم الأبرا كسيا الفمية الوجيهة:

التعليمة	طبيعي	غير طبيعي
فتح وغلق الشفاه		×
ضم الشفاه بشكل دائري		×
تحريك الشفاه يمين ويسار		×
هل يوجد مكبح لسان؟	×	
تحريك اللسان يمين ويسار	×	
افتح لسانك إلى ذقنك	×	
افتح فمك وأمس أسنانك العلوية		×
لمس اللسان للشفاه بشكل دائري		×
هل يوجد تشوه في الأسنان؟	×	
هل تتطابق الأسنان؟	×	
نفخ الخدين		×
قم بالتصفير		×
النفخ في قصاصات الورق	×	
النفخ في البالون		×

×		النفخ في على شمعة لإطفائها 30 سم
×		إصدار صوت طويل (آأوي)
	×	إصدار صوت قصير (آأوي-)
	×	إصدار الصوت مع حركة الذراعين

● فحص وتقييم اللغة الشفهية:

هل يصدر الطفل (ة) (...)?	لا	نعم	أحيانا
أصوات غير مفهومة	×		
مقاطع لغوية			×
أصوات مع محاولة الوصول للأشياء		×	
أصوات مع النظر للأشياء		×	
أصوات مع إشارة للأشياء		×	
أصوات مع إعطاء صورة للشيء		×	
أصوات مع لغة الإشارة		×	

هل يصدر الطفل (ة) سلوكيات للتواصل الغير لفظي ..؟	لا	نعم	أحيانا
الضرب	×		
العدوانية	×		
البصق	×		
الهروب	×		
إيذاء النفس	×		
ضرب الرأس	×		

×			الصراخ
		×	الهباج
	×		الجلوس ورفض التحرك
		×	البكاء
		×	العض
		×	فرط الحركة

أحيانا	نعم	لا	كيف يستخدم الطفل (ة) اللغة للتعبير عن الجملة..
×			يستخدم كلمات مفردة
	×		يستخدم كلمات مفردة مع الإشارة للأشياء
		×	عبارة من كلمتين
		×	جملة من 3 كلمات
		×	جملة من 3 كلمات أو أكثر

نعم	لا	هل يستطيع الطفل (ة) التعريف بنفسه من خلال مكونات CV الخاص به ... ؟
	×	كلمة أنا
	×	أسمه
	×	عمره
	×	عمل الأب
	×	عمل الأم
	×	مدرسته

هل يستطيع الطفل (ة) أن يصف الأشخاص .. ؟	لا	نعم
(كبير / صغير / عجوز / شاب / طفل)	×	
أبيض / أسمر / أشقر	×	
طويل / قصير	×	
سمين / رفيع	×	

كم عدد المفردات اللغوية التي يستخدمها الطفل (ة) تقريباً...؟	لا	نعم
أقل من 10 كلمات		×
من 10 إلى 20 كلمة	×	
من 20 إلى 30 كلمة	×	
من 30 إلى 40 كلمة	×	
من 40 إلى 50 كلمة	×	
أكثر من 50 كلمة	×	
أكثر من 100 كلمة	×	

- هل يتناسب عدد المفردات اللغوية مع عمر الطفل (ة) ؟ لا
- فحص وتقييم الصوت:

هل يعاني الطفل (ة) من عيوب صوتية مثل ... ؟	لا	نعم
بحة صوتية أثناء الكلام	×	
خروج هواء زائد من الثنايا الصوتية	×	
خنف زائد	×	
خنف قليل	×	

هل يتحدث الطفل (...)?	لا	نعم
بصوت مرتفع	×	
بصوت منخفض		×
بصوت مناسب	×	
هل لديه القدرة في التحكم في الصوت	×	

هل يعاني الطفل (ة) من التردد اللفظي..؟	لا	نعم
ترديد بسيط		×
ترديد متوسط	×	
ترديد شديد	×	

- هل يعاني الطفل (ة) من خلل وظيفي على مستوى الصوت؟ نعم
- فحص اللغة المنطوقة (تقييم الفهم الشفهي) :

هل يفهم الطفل (ة) اللغة المنطوقة من خلال...	لا	نعم
لغة الإشارة	×	
الرموز والصور	×	
الأوامر اللفظية		×

ماذا يفهم الطفل (ة) من اللغة المنطوقة ... ؟	لا	نعم
ولا كلمة	×	
الكلمة الأولى فقط		×
الكلمة الأخيرة فقط		×
كلمتين فقط	×	

	×	الجملة كاملة
--	---	--------------

نعم	لا	كم يفهم الطفل (ة) من الأوامر الموجهة إليه...؟
×		أمر واحد بسيط
×		أمران متسلسلان
	×	أمران غير متسلسلان
	×	3 أوامر غير متسلسلة
	×	3 أوامر متسلسلة
	×	أكثر من 3 أوامر غير متسلسلة

نعم	لا	هل ينصت الطفل (ة) عندما يتحدث الآخريين...؟
	×	لا ينصت مطلقا /دائم التثنت
×		ينصت فقط عند حث الآخريين له على الاستماع
×		ينصت بعض الوقت
	×	ينصت دائما بدون حث وتوجيه

نعم	لا	هل ينتبه الطفل (ة) عند..؟
×		مناداته
×		لمسه
×		النظر إليه

هل يتواصل الطفل(ة) بصريا أثناء التحدث إليه؟	لا	نعم
في أول جلسة	×	
في نهاية الجلسة	×	
عند التحدث إليه فقط		×
عندما تدير رأسك عنه	×	
طوال الوقت	×	
لا يتواصل مطلقا	×	

- هل يفهم الطفل الهدف من تسمية واستخدام الأشياء؟ لا

عدد المفردات اللغوية التي يستقبلها الطفل(ة)	لا	نعم
أقل من 10 كلمات	×	
من 10 إلى 20 كلمة		×
من 20 إلى 30 كلمة	×	
من 30 إلى 40 كلمة	×	
من 40 إلى 50 كلمة	×	
أكثر من 50 كلمة	×	
أكثر من 100 كلمة	×	

- هل يتناسب عدد المفردات الاستقبالية مع عمر الطفل(ة) نعم أم لا؟ لا
- استخدام الطفل(ة) للقواعد اللغوية بطريقة صحيحة:

هل يستخدم الطفل(ة) الأسماء..؟	لا	نعم
المفرد	×	
المثنى	×	
الجمع	×	



	×	التذكير
	×	التأنيث

● هل تتوافق الأسماء مع الأفعال في نفس الجملة؟ لا

هل يستخدم الضمائر ..؟	لا	نعم
أنا	×	
أنت	×	
انتم	×	
نحن	×	
هو	×	
هي	×	
هم	×	
لي	×	
لها	×	
لك	×	
لنا	×	
لهم	×	

هل يستخدم حروف الجر	لا	نعم
من	×	
في	×	
على	×	
إلى	×	

هل يستخدم زمن الأفعال ..؟	لا	نعم
الماضي	×	
المضارع	×	
الأمر	×	

• هل يربط الطفل (ة) بين الفعل وزمنه بطريقة صحيحة؟ لا

فحص سيرورة العمليات المعرفية (تقييم):

النشاط	يعرف	لا يعرف
ضم الخرز		×
تركيب بازل		×
تطابق الألوان		×
تطابق الأشكال	×	
الاستمرار في مهمة لمدة زمنية..		×

أوامر بسيطة:

تنفيذ أوامر بسيطة ..؟	يعرف	لا يعرف
هات		×
خذ		×
افتح		×
أغلق		×

التخطيط؟

القدرة على التخطيط مثلا : تركيب لعبة التسلسل للحصول على الشكل النهائي؟ لا التفكير وحل المشكلات؟ القدرة على التفكير والعمل على إيجاد الحل المناسب للشيء

رأي وملاحظة الأخصائي الأرتو فوني بعد تقييم الحالة؟  
تعاني الحالة من مشاكل على مستوى الانتباه و التركيز و الإدراك كما نلاحظ وجود نقص حاد في الجانب التعبيري و الاستقبالي للغة بنسبة لسنه.

تشخيص الحالة؟

تأخر لغة بسيط

❖ تطبيق الاختبار القبلي و البعدي:

(Lexique en réception) : الاستقبال المعجمي :

وريلي التصويرة الي نقولك عليها.

+	-
+	-
+	-
+	+
+	+
+	-
+	+
+	-
+	+
+	-
+	+
+	+
+	-
+	-
+	-
+	-
+	+
+	-
+	-
+	-

1.كسكيطة - الشابو - شاشية- التاج
2.طيارة- لوطو- كاميون- كار
3. قطة- كنغر - قنينة- سنجاب
4.بنانة- تفاحة- بعويد-حب الملوك
5.البقرة- باندا - خروف-
6.شينيور(الة ثقابة)- بانسو- تورنوفيس- لمبوط
7.فنجال - غرفية- قرعة- كاس
8.كرسي- سرير- طابوري- فوتاي
9.صندالة- ليقون - صباط- بوت
10.زمارة- ساكسوفون- ترومبيطا- قيطارة
11.بوسات- لي- لوندو - مهد
12.تريكو- قمجة- جيبة - تريكو قصير
13.مارطو- رابو- ترنفيس- راطو
14.مغسلة - بينوار - حمام- لافابو
15.قرنيح- كرم- كابويا- بصل
16.بالين- مورينا- سردين- دلفين
17.سلوم- دروج- سلوم- طابوري
18.أبراي فوتو- نواظر- مجهر- جوميل
19.طروننتينات- بيسكلات- مزالج -مضارب
20. طيارة- ليكوبتار- منطاد - تيليفيريك

جدول (2)

المجموع 1: 10-

المجموع 2: 100

## الانتاج المعجمي: (Lexique en Production)

شاهدا ؟

+	-
+	+
+	-
+	+
+	+
+	+
+	-
+	-
+	-
+	-
+	+
-	-
+	-
+	-
+	-
-	-
-	-
+	+
+	-
+	-

1.قنينة
2.قط
1. طابطة - مايدة
4.مقص
5.شابو
6.لكريم
7.برابلوي
8.لمبة
9.فراشة
10.شمعة
11.طيارة
12.دلو
13.دونتيفريس - لصقة - بومادة
14.بطريق
15.جوميل
16.صنارة-رمي
17.رتيلة
18.طابوري
19.أكواريوم
20.تورنفيس

## جدول (3)

شاره يدير؟

+	-	1. راه راقد
+	-	2. راه بيكي
+	-	3. راه يشرب
+	-	4. راه ياكل
+	-	5. راه يدوش
+	-	6. راه يقرا
+	-	7. راه يسوق
+	-	8. راه/راها تمشط
+	-	9. راه ينقر بل كوردة
+	-	10. راه نايض مرقاد

جدول (4)

المجموع 1 : 0
المجموع 2 : 100

3. تكرار الكلمات (Répétition de mots):

عاود مورايا شاغادي نقول خاصك تسمع مليح لاخاطرش نقوله غير خطر

	+		+
	+		+
	+		+
	+		+
	+	أتو	-
	+	ألبون	-
	+	ززنة	-
	+		+
	+	أكرومايون	-
	+		+
	+	قنقن	-
	+		+
	+		+
	+	حزان	-
	+	كموندير	-
	+		+

1. بابور
2. شابو
3. روبو
4. مخرج
5. قاتو
6. ألبوم
7. خزنة
8. زاوش
9. أكواريوم
10. ساعة
11. محقن
12. قرلو
13. فيستا
14. خزان
15. كلونديري
16. أجوندا

جدول (5)

المجموع 1: 10
المجموع 2: 100

الفهم (1): (C<sub>1</sub>) (Compréhension)

غادي نخدموا مع بعض، سمع مليح شاغادي نقول و ورلي التصوية اللي فيها...

		01.الولد راقد
		02.القطعة تلعب
+	+	1.الولد راقد.
+	+	2.البنت خازنة.
+	+	3. لولاد رايعين لليكول.
+	+	4. زواوش يطيرو.
+	+	5. اللوطو فوق السرسر.
+	+	6. الأم تمشط لإشراق.
+	+	7. الكاميو تدمر فاللوطو.
+	+	8. راني نشوف فيك تاكل فلاكريم .
+	+	9. يشوف زاوش يطير .
+	-	10.القطعة مورا الشجرة .
+	+	11. الكاميو مهرسة .
+	-	12.الكلب تحت الكرسي .
+	-	13.شوية ولاد دايرين شابو.
+	-	14.البيسكلات عند الحيط.
+	-	15.البورسا تاع الحلوى لي عطاوهالي خاوية.
+	+	16.البنت قصيرة على الولد.
+	+	17.اللوطو بين الديار .
+	+	18.ناكل في حب الملوك لي تقلع فيه ماما.
+	+	19. الولد يجري .
+	+	20. الغرفية ماشي مهرسة .



جدول (6)

المجموع 1: 50
المجموع 2: 100

إنتاج العبارات : (Production d'énoncés)

غادي نوريك تصاور و انت غادي تكمل الهدرة اللي بديتها.

1. هنا كاين زلوش واحد
هنا كاين.....زوج زواوش
2. هنا الولد يجري
هنا الولد.....مايجريش(حابس)
3. هنا ام
هنا...اب

1. لولد واقف	قاعد	قاعد
هنا لولد...قاعد		
2. هنا كارتابل تع البننت	/	تاع الواد
هنا كارتابل.....تاع لولد		
3. هنا رشيدة تمد الماكلة للبوبية	/	للقط
هنا رشيدة تمد الماكلة.....للقط		
4. هنا كاين طيارة واحدة	/	زوج طيارات
هنا كاين....زوج طيارات		
5. هنا كاين كوافور	/	كوافار
هنا كاين.... كوافوز		
6. هنا اللوطو ماشي مهرة	مهرة	مهرة
هنا اللوطو....مهرة		

أبي	/	7. هنا الشابو تع لمره هنا الشابو تاع ....الراجل
مرا تببع	/	8. هنا راجل يبيع هنا.... مرا تببع
لراجل	/	9. هنا مصطفى يقول صباح الخير للمرا هنا مصطفى يقول صباح الخير ....للراجل
كلية	/	10. هنا كلب هنا.....كلبة
خباز	/	11. هنا خباز هنا....خبازة
معلم	/	12. هنا ليلي تلعب دور المعلمة هنا محمد يلعب دور.....معلم
جديد	/	13. هنا لولد يقول القمجة تعه جديدة هنا البننت تقول التريكو تعها....جديد
الورد	/	14. هنا بنت نحات الورد هنا البنات نحاو الورد
ثلاث يصات	ثلاثة بيضة	15. هنا دجاجة ولدت بيضة هنا الدجاجة ولدت ثلاثة بيضات (بيض)
زوج عينين	/	16. هنا التتين عنده عين واحدة هنا التتين عنده زوج عينين 5 سنوات و 3 أشهر

جدول (7)

المجموع 1: 10

المجموع 2: 90

## 6. تكرار العبارات : (Répétition d'Enoncés)

عاود من ورايا شاغادي نقول

+	-
+	-
+	+
+	+
+	+
+	-
+	-
+	-
+	-
+	-
+	+
+	-
+	-
+	-
-	-

1. لكونفتير فوق الطابلة.
2. الولاد راهم داخل القطار.
3. راه ياكل خبزه.
4. راه يشوف الطيارة اللي تقوت.
5. كارتابلي محلول.
6. لولد هرس الكاس.
7. راه يسمع الزاوش يغني.
8. نهار السبت نروحو لسينما.
9. لولاد ركبو الكار.
10. امين غادي يركب طاكسي.
11. لولاد يشربوا حليبهم.
12. الراجل غسل اللوطو .
13. الكلاب كلات لحم تاعها.
14. التصويرة اللي شفتها شابة.
15. عندي صاحبي بوه فاكتر.

جدول (8)

المجموع 1: 10

المجموع 2: 75

## الحالة 2:

✓ معلومات تعريفية أولية بالحالة :

اسم الطفل	ع.إ
الجنس	(x) ذكر ( ) أنثى
تاريخ الميلاد	04.09.2018
الجنسية	جزائرية
مكان الميلاد	وهران

2- معلومات عن الحالة :

ملخص لمشكلة الحالة ( نوعها و أعراضها )	- اضطراب على الفهم. - اضطراب على مستوى الكتابة. - مشاكل على مستوى اللغة.
هل تم قبول الحالة ؟	( x ) نعم ( ) لا
تاريخ استقبال الحالة	2022-09-23

2- معلومات تعريفية أولية عن الوالدين والإخوة :

المعلومة	الأب	الأم
الاسم	ع.ح	م.ص
عمر الوالدين	49	40
المستوى التعليمي	ثانوي	جامعية
المهنة	مقاول	/

مع من يقيم الطفل	( ) الأب ( ) الأم ( x ) كلاهما
صلة القرابة بين الوالدين	يوجد.
عدد الأخوة	4
عدد الذكور	1
عدد الإناث	3
هل الأبوين منفصلين ؟	( ) نعم ( x ) لا

### 3- التاريخ الصحي لأم الحالة والحالة :

عمر الأم عند الحمل	25	مدة الحمل	9 أشهر.
ترتيب الحمل	5	نوعية الحمل	( x ) طبيعي ( ) غير طبيعي

#### مرحلة الحمل:

نطرح على الأولياء الأسئلة التالية:

- هل كان الحمل مرغوب فيه؟ لا من طرف الأم
- هل كان الحمل مضطرب؟ لا
- هل تناولت الأم أدوية أثناء الحمل؟ لا
- هل كانت الأغذية متنوعة أثناء الحمل؟ نعم
- هل أصيبت الأم ببعض الأمراض أثناء الحمل؟ لا

#### 4- هل عانت الأم أي من المضاعفات التالية في مرحلة الحمل ؟

المضاعفات	في أي شهر في الحمل	المضاعفات	في أي شهر في الحمل
الدخول للمستشفى قبل الولادة	/	ضغط دم	/
قيء وغثيان	نعم بصفة طبيعية	فقر دم	/
درجة حرارة مرتفعة ونزيف	/	مشكلات نفسية اجتماعية	/
حوادث	/	تعاطي أدوية	/
أمراض معدية	/	تعاطي مثبتات حمل	/
تسمم بالدم	/	الحصبة الألمانية	/
التعرض للأشعة	/	الغدة الدرقية	/
كولسترول مرتفع	/	سوء التغذية	/

#### مرحلة الولادة :

- هل كانت الولادة تلقائية أم مسببة؟ مسببة
- هل كانت عسيرة؟ نعم
- هل أستعمل الملاقط؟ لا
- هل أجريت القيصرية؟ نعم

• كم كان وزن المولود عند الولادة؟ 3.2 كلغ  
مرحلة ما بعد الولادة:

- هل عانى المولود من نقص الأكسجين؟ لا
- هل صرخ مباشرة بعد الولادة؟ نعم
- هل احتاج إلى إنعاش؟ كم دامت مدته؟ لا
- هل وضع المولود في الحاضنة؟ لا
- هل عانى من يرقان أو من تشنجات؟ لا

#### الفحص السمعي:

- ❖ هل الحالة تسمع الأصوات بشكل طبيعي؟ نعم
- ❖ هل يوجد انتباه للأصوات الخارجية؟ نعم
- ❖ هل يوجد تعرض للالتهابات أو مشاكل في الأذن؟ لا

#### الفحص العصبي:

- ❖ هل يوجد تعرض للسقوط على مستوى الرأس؟ لا
- ❖ هل توجد معاناة من مرض عصبي؟ لا

#### الفحص الصوتي:

- ❖ هل استعمال الصوت سليم؟ نعم
- ❖ هل يوجد تعرض للالتهابات أو أمراض على مستوى الحنجرة أو الحبال الصوتية؟ لا
- ❖ شدة الصوت؟ (قوي / ضعيف)؟ عادي
- ❖ الارتفاع؟ (حاد / غليظ)؟ عادي
- ❖ النغمة؟ (عادي / مشوهة / منعدمة)؟ عادي

#### الفحص البصري:

- ❖ هل حاسة البصر سليمة؟ نعم لكن يعتني من حول
- ❖ هل الحالة تعاني ضعف في التركيز على مستوى البصر؟ نعم

#### الفحص النفسي:

- ❖ هل توجد معاناة أو ضغوطات ومشاكل نفسية؟ لا
- ❖ هل تمت زيارة أخصائي نفسي من قبل؟ لا

#### • فحص وتقييم أعضاء النطق والتصويت

الأعضاء	الحالة
الشفاه	عادي
الأسنان	فراغات بين الأسنان
اللسان	عادي
اللهاة	عادي
الخدین	عادي
الفك	عادي

عادي	سقف الحلق
عادي	تجويف الأنف
عادي	تجويف الفم
عادي	الحنجرة
عادي	البلعوم
عادي	الحبال الصوتية

- هل قام(ة) بإجراء عمليات جراحية في أحد الأعضاء السابقة؟ لا
- فحص وتقييم الأبرا كسيا الفمية الوجهية:

التعليمة	طبيعي	غير طبيعي
فتح وغلق الشفاه	×	
ضم الشفاه بشكل دائري	×	
تحريك الشفاه يمين ويسار		×
هل يوجد مكبح لسان؟	×	
تحريك اللسان يمين ويسار		×
افتح لسانك إلى ذقنك		×
افتح فمك وأمس أسنانك العلوية		×
لمس اللسان للشفاه بشكل دائري		×
هل يوجد تشوه في الأسنان؟		×
هل تتطابق الأسنان؟	×	
نفخ الخدين		×
قم بالتصفير		×
النفخ في قصاصات الورق	×	
النفخ في البالون		×
النفخ في على شمعة لإطفائها 30 سم		×

	×	إصدار صوت طويل (أأوي)
	×	إصدار صوت قصير (أوي-)
	×	إصدار الصوت مع حركة الذراعين

● فحص وتقييم اللغة الشفهية:

هل يصدر الطفل (ة) (...)?	لا	نعم	أحيانا
أصوات غير مفهومة	×		
مقاطع لغوية			×
أصوات مع محاولة الوصول للأشياء		×	
أصوات مع النظر للأشياء		×	
أصوات مع إشارة للأشياء		×	
أصوات مع إعطاء صورة للشيء		×	
أصوات مع لغة الإشارة		×	

هل يصدر الطفل (ة) سلوكيات للتواصل الغير لفظي ..؟	لا	نعم	أحيانا
الضرب	×		
العدوانية	×		
البصق	×		
الهروب	×		
إيذاء النفس	×		
ضرب الرأس	×		
الصراخ	×		



		×	الهباج
×			الجلوس ورفض التحرك
	×		البكاء
		×	العض
		×	فرط الحركة

أحيانا	نعم	لا	كيف يستخدم الطفل (ة) اللغة للتعبير عن الجملة..
×			يستخدم كلمات مفردة
	×		يستخدم كلمات مفردة مع الإشارة للأشياء
		×	عبارة من كلمتين
		×	جملة من 3 كلمات
		×	جملة من 3 كلمات أو أكثر

نعم	لا	هل يستطيع لطفل (ة) التعريف بنفسه من خل المكونات cv الخاص به ... ؟
	×	كلمة أنا
×		أسمه
	×	عمره
	×	عمل الأب
	×	عمل الأم
	×	مدرسته

نعم	لا	هل يستطيع الطفل (ة) أن
-----	----	------------------------

يصف الأشخاص .. ؟		
	×	(كبير / صغير / عجوز شاب / طفل)
	×	أبيض / أسمر / أشقر
	×	طويل / قصير
	×	سمين / رفيع

نعم	لا	كم عدد المفردات اللغوية التي يستخدمها الطفل (ة) تقريباً...؟
	×	أقل من 10 كلمات
×		من 10 إلى 20 كلمة
×		من 20 إلى 30 كلمة
×		من 30 إلى 40 كلمة
	×	من 40 إلى 50 كلمة
	×	أكثر من 50 كلمة
	×	أكثر من 100 كلمة

- هل يتناسب عدد المفردات اللغوية مع عمر الطفل (ة) ؟ لا
- فحص وتقييم الصوت:

نعم	لا	هل يعاني الطفل (ة) من عيوب صوتية مثل ... ؟
	×	بحة صوتية أثناء الكلام
	×	خروج هواء زائد من الثنائيا الصوتية
	×	خنف زائد
	×	خنف قليل

هل يتحدث الطفل (...)?	لا	نعم
بصوت مرتفع		×
بصوت منخفض	×	
بصوت مناسب	×	
هل لديه القدرة في التحكم في الصوت	×	

هل يعاني الطفل (ة) من التردد اللفظي..؟	لا	نعم
ترديد بسيط	×	
ترديد متوسط		×
ترديد شديد	×	

- هل يعاني الطفل (ة) من خلل وظيفي على مستوى الصوت؟ لا
- فحص اللغة المنطوقة (تقييم الفهم الشفهي: )

هل يفهم الطفل (ة) اللغة المنطوقة من خلال...	لا	نعم
لغة الإشارة	×	
الرموز والصور	×	
الأوامر اللفظية	×	

ماذا يفهم الطفل (ة) من اللغة المنطوقة ... ؟	لا	نعم
و لا كلمة	×	
الكلمة الأولى فقط		×
الكلمة الأخيرة فقط		×
كلمتين فقط		×

	×	الجملة كاملة
--	---	--------------

نعم	لا	كم يفهم الطفل (ة) من الأوامر الموجهة إليه...؟
×		أمر واحد بسيط
×		أمران متسلسلان
	×	أمران غير متسلسلان
	×	3 أوامر غير متسلسلة
	×	3 أوامر متسلسلة
	×	أكثر من 3 أوامر غير متسلسلة

نعم	لا	هل ينصت الطفل (ة) عندما يتحدث الآخريين...؟
	×	لا ينصت مطلقا /دائم التشتت
	×	ينصت فقط عند حث الآخريين له على الاستماع
×		ينصت بعض الوقت
	×	ينصت دائما بدون حث وتوجيه

نعم	لا	هل ينتبه الطفل (ة) عند..؟
×		مناداته
×		لمسه
×		النظر إليه

نعم	لا	هل يتواصل الطفل(ة)
-----	----	--------------------

بصرياً أثناء التحدث إليه ؟		
×		في أول جلسة
×		في نهاية الجلسة
	×	عند التحدث إليه فقط
	×	عندما تدير رأسك عنه
	×	طوال الوقت
	×	لا يتواصل مطلقاً

- هل يفهم الطفل الهدف من تسمية واستخدام الأشياء؟ لا

عدد المفردات اللغوية التي يستقبلها الطفل (ة)	لا	نعم
أقل من 10 كلمات	×	
من 10 إلى 20 كلمة	×	
من 20 إلى 30 كلمة		×
من 30 إلى 40 كلمة	×	×
من 40 إلى 50 كلمة	×	
أكثر من 50 كلمة	×	
أكثر من 100 كلمة	×	

- هل يتناسب عدد المفردات الاستقبالية مع عمر الطفل (ة) نعم أم لا؟ لا
- استخدام الطفل (ة) للقواعد اللغوية بطريقة صحيحة:

هل يستخدم الطفل (ة) الأسماء ..؟	لا	نعم
المفرد	×	
المثنى	×	
الجمع	×	
التذكير	×	

	×	التأنيث
--	---	---------

● هل تتوافق الأسماء مع الأفعال في نفس الجملة؟ لا

هل يستخدم الضمائر ..؟	لا	نعم
أنا	×	
أنت	×	
انتم	×	
نحن	×	
هو	×	
هي	×	
هم	×	
لي	×	
لها	×	
لك	×	
لنا	×	
لهم	×	

هل يستخدم حروف الجر	لا	نعم
من	×	
في	×	
على	×	
إلى	×	

هل يستخدم زمن الأفعال ..؟	لا	نعم
الماضي	×	

المضارع	×	
الأمر	×	

• هل يربط الطفل (ة) بين الفعل وزمنه بطريقة صحيحة؟ لا

**فحص سيرورة العمليات المعرفية (تقييم):**

النشاط	يعرف	لا يعرف
ضم الخرز	×	
تركيب بازل		×
تطابق الألوان		×
تطابق الأشكال	×	
الاستمرار في مهمة لمدة زمنية..		×

**أوامر بسيطة:**

تنفيذ أوامر بسيطة..؟	يعرف	لا يعرف
هات	×	
خذ	×	
افتح	×	
أغلق	×	

**التخطيط؟**

القدرة على التخطيط مثلا : تركيب لعبة التسلسل للحصول على الشكل النهائي؟ لا  
التفكير و حل المشكلات؟

القدرة على التفكير والعمل على إيجاد الحل المناسب للشيء. لا

**رأي وملاحظة الأخصائي الأطفوني بعد تقييم الحالة؟**

يعاني الحالة من مشاكل على مستوى الانتباه والتركيز والإدراك السمعي كما يعاني من نقص ملحوظ في الجانب التعبيري و الاستقبالي للغة بنسبة لعمره.

**تشخيص الحالة؟**

تأخر لغة بسيط

❖ تطبيق الاختبار القبلي و البعدي :

الاستقبال المعجمي: ( Lexique en réception )

وريلي التصويرة الي نقولك عليها.

+	-
+	+
+	-
+	+
+	-
+	-
+	-
+	+
+	-
+	-
+	-
+	-
+	-
-	-
-	-
+	+
+	-
+	-
+	-
+	-
+	-
+	+

1.كسكيطة - الشابو- شاشية- التاج
2.طيارة- لوطو- كاميون- كار
4. قطة- كنغر - قنينة- سنجاب
4.بنانة- تفاحة- بعود-حب الملوك
5.البقرة- باندا - خروف-
6.شينيور(الة ثقابة)- بانسو- تورنوفيس- لمبوط
7.فنجال - غرفية- قرعة- كاس
8.كرسي- سرير - طابوري- فوتاي
9.صندالة- أيقون - صباط- بوت
10.زمارة- ساكسوفون- ترومبيطا- قيطارة
11.بوسات- لي- لوندو - مهد
12.تريكو- قمجة- جيبة - تريكو قصير
13.مارطو- رابو- ترنفيس- راطو
14.مغسلة - بينوار - حمام- لافابو
15.قرنيح- كرم- كابويا- بصل
16.بالين- مورينا- سردين- دلفين
17.سلوم- دروج- سلوم- طابوري
18.أبراي فوتو- نواظر- مجهر- جوميل
19.طروننتينات- بيسكلات- مزالج- مضارب
20. طيارة- ليكوبتار- منطاد - تيليفيريك

جدول (2)

المجموع 1: 10-

المجموع 2: 90



## الانتاج المعجمي: (Lexique en Production)

شاهدا ؟

+	-
+	+
+	-
+	-
+	+
+	-
+	-
+	-
+	-
+	+
+	+
-	-
+	+
-	-
-	-
-	-
+	-
+	-
-	-
+	+

1.قنينة
2.قط
2. طابطة - مايدة
4.مقص
5.شابو
6.لكريم
7.برابلوي
8.لمبة
9.فراشة
10.شمعة
11.طيارة
12.دلو
13.دونتيفريس - لصقة - بومادة
14.بطريق
15.جوميل
16.صنارة-رمى
17.رتيلة
18.طابوري
19.أكواريوم
20.تورنفييس

جدول (3)

شاهه يدير ؟

+	+	10. راه راقد
+	+	11. راه بيكي
+	+	12. راه يشرب
+	+	13. راه ياكل
+	-	14. راه يدوش
+	-	15. راه يقرا
+	-	16. راه يسوق
+	-	17. راه/راها تمشط
+	-	18. راه ينقر بل كوردة
+	-	10. راه نايض مرقاد

جدول (4)

المجموع 1 : -10

المجموع 2 : 90

3. تكرار الكلمات (Répétition de mots):

عاود مورايا شاغادي نقول خاصك تسمع مليح لا خاطرش نقوله غير خطر

	+		+
	+		+
	+		+
	+		+
	+	أنو	-
	+	أبو	-
خازنة	-	خن	-
	+	زوجة	-
أكواليوم	-	كوينا	-
	+	سعة	-
ققن	-	/	-
	+	/	-
	+	بيستا	-
	+	زا	-
كارونديت	-	كاكي	-
	+	عجينة	-

1. بابور
2. شابو
3. روبو
4. مخرج
5. قاتو
6. ألبوم
7. خزنة
8. زاوش
9. أكواريوم
10. ساعة
11. محقن
12. قرلو
13. فيستا
14. خزان
15. كلونديري
16. أجوندا

جدول (5)

المجموع 1: 10-
المجموع 2: 25

الفهم (1): (C<sub>1</sub>) (Compréhension)

غادي نخدموا مع بعض، سمع مليح شاغادي نقول و ورلي التصويرة اللي فيها...

01.الولد راقد
02.القطعة تلعب

+	+
+	+
+	-
+	-
+	+
+	-
+	+
-	+
+	-
+	-
+	+
+	+
+	-
+	-
+	+
+	+
-	+
+	-
+	+
+	-

1.الولد راقد.
2.البننت خازنة.
3. لولاد رايحين لليكول.
4. زواوش يطيرو.
5. اللوطو فوق السرسر.
6. الأم تمشط لإشراق.
7. الكاميو تدمر فاللوطو.
8. راني نشوف فيك تاكل فلاكريم .
9. يشوف زاوش يطير.
10.القطعة مورا الشجرة .
11. الكاميو مهرة .
12.الكلب تحت الكرسي .
13.شوية ولاد دايرين شابو.
14.البيسكلات عند الحيط.
15.البورسا تاع الحلوى لي عطاوهاالي خاوية.
16.البننت قصيرة على الولد.
17.اللوطو بين الديار.
18.ناكل في حب الملوك لي تقلع فيه ماما.
19. الولد يجري .
20. الغرفية ماشي مهرة .

جدول (6)

المجموع: 10
المجموع: 100

إنتاج العبارات : (Production d'énoncés)

غادي نوريك تصاور و انت غادي تكمل الهدرة اللي بديتها.

1. هنا كاين زاوش واحد
هنا كاين.....زوج زاوش
2. هنا الولد يجري
هنا الولد.....مايجريش(حابس)
3. هنا ام
هنا...اب

1. لولد واقف	راه يجمع كرسي	راه مجمع
هنا لولد...قاعد		
2. هنا كارتابل تع البنت	بس ساك	تاع الولد
هنا كارتابل.....تاع لولد		
3. هنا رشيدة تمد الماكلة للبوية	تاكل كلب	تاكل بوبية
هنا رشيدة تمد الماكلة..... للقط		
4. هنا كاين طيارة واحدة	تلاتة عبرة خمسة	زوج طيارات
هنا كاين....زوج طيارات		
5. هنا كاين كوافور	تقص شعر	شيرا راها تمقص
هنا كاين.... كوافوز		
6. هنا اللوطو ماشي مهرة	لوطو هرة	هاديك
هنا اللوطو....مهرة		

الرجل عمي	ولد يشد شانيو	7. هنا الشابو تع لمرة هنا الشابو تاع ....الرجل
راه يبين	واحد ثلاثة خمسة	8. هنا رجل يبيع هنا.... مرا تبيع
لعمي	رجل يدير لها سلام	9. هنا مصطفى يقول صباح الخير للمرا هنا مصطفى يقول صباح الخير ...للرجل
كلب	هادا دير كاسيطة	10. هنا كلب هنا.....كلبة
خبز	واحد ثلاثة خمسة	11. هنا خباز هنا....خبازة
معلم يقري	ولد راه يقرا	12. هنا ليلي تلعب دور المعلمة هنا محمد يلعب دور.....معلم
جديد	شراو بيسة	13. هنا لولد يقول القمجة تعه جديدة هنا البننت تقول التريكو تعها....جديد
عندهم ورد	وردا يفتو	14. هنا بنت نحات الورد هنا البنات نحاو الورد
دجاجة	دجاج بيض	15. هنا دجاجة ولدت بيضة هنا الدجاجة ولدت ثلاثة بيضات (بيض)
عنده عين	عده عني	16. هنا التتين عنده عين واحدة هنا التتين عنده زوج عينين 5 سنوات و 3 أشهر

جدول (7)

المجموع 1: 0

المجموع 2: 50

6. تكرار العبارات : (Répétition d'Enoncés)

عاود من ورايا شاغادي نقول

+	-
-	-
+	+
+	-
+	+
+	-
+	-
-	/
+	-
+	-
+	+
+	-
+	-
+	-
-	-

1. لكونفتير فوق الطابلة.
2. لولاد راهم داخل القطار.
3. راه ياكل خبزه.
4. راه يشوف الطيارة اللي تقوت.
5. كارتابلي محلول.
6. لولد هرس الغرفية.
7. راه يسمع الزاوش يغني.
8. نهار السبت نروحو لسينيمما.
9. لولاد ركبو الكار.
10. امين غادي يركب طاكسي.
11. لولاد يشربوا حليبهم.
12. الراجل غسل اللوطو .
13. الكلاب كلات لحم تاعها.
14. التصويرة اللي شفتها شابة.
15. عندي صاحبي بوه فاكطور .

جدول (8)

المجموع 1: 10-

المجموع 2: 50

الحالة 3:

✓ معلومات تعريفية أولية بالحالة :

اسم الطفل	ب.ب
الجنس	(x) ذكر ( ) أنثى
تاريخ الميلاد	23.12.2017
الجنسية	جزائرية
مكان الميلاد	وهران

3- معلومات عن الحالة :

ملخص لمشكلة الحالة ( نوعها و أعراضها )	- اضطراب على مستوى اللغة. - الخجل المفرط . -مشكل في استعمال الصوت - مشاكل في الانتباه و التركيز.
هل تم قبول الحالة ؟	( x ) نعم ( ) لا
تاريخ استقبال الحالة	22.08.2022

3- معلومات تعريفية أولية عن الوالدين والإخوة :

المعلومة	الأب	الأم
الاسم	ب.هـ	م.أ
عمر الوالدين	49	45
المستوى التعليمي	ثانوي	متوسط
المهنة	/	موظفة

مع من يقيم الطفل	( ) الأب ( ) الأم (x) كلاهما
صلة القرابة بين الوالدين	لا يوجد.
عدد الأخوة	2
عدد الذكور	0
عدد الإناث	2
هل الأبوين منفصلين ؟	( ) نعم (x) لا



### 5- التاريخ الصحي لأم الحالة والحالة :

عمر الأم عند الحمل	40	مدة الحمل	9 أشهر.
ترتيب الحمل	3	نوعية الحمل	( x ) طبيعي ( ) غير طبيعي

#### مرحلة الحمل:

نطرح عل الأولياء الأسئلة التالية:

• هل كان الحمل مرغوب فيه؟ نعم

• هل كان الحمل مضطرب؟ لا

• هل تناولت الأم أدوية أثناء الحمل؟ نعم

• هل كانت الأغذية متنوعة أثناء الحمل؟ نعم

• هل أصيبت الأم ببعض الأمراض أثناء الحمل؟ نعم

6- هل عانت الأم أي من المضاعفات التالية في مرحلة الحمل ؟

المضاعفات	في أي شهر في الحمل	المضاعفات	في أي شهر في الحمل
الدخول للمستشفى قبل الولادة	/	ضغط دم	نعم
قيء وغثيان	نعم بصفة طبيعية	فقر دم	نعم
درجة حرارة مرتفعة ونزيف	/	مشكلات نفسية اجتماعية	/
حوادث	/	تعاطي أدوية	/
أمراض معدية	/	تعاطي مثبتات حمل	/
تسمم بالدم	/	الحصبة الألمانية	/
التعرض للأشعة	/	الغدة الدرقية	/
كولسترول مرتفع	/	سوء التغذية	/

#### مرحلة الولادة :

• هل كانت الولادة تلقائية أم مسببة؟ مسببة

• هل كانت عسيرة؟ نعم

• هل أستعمل الملاقط؟ لا

• هل أجريت القيصرية؟ نعم

• كم كان وزن المولود عند الولادة؟ 3.85 كلغ  
مرحلة ما بعد الولادة:

- هل عانى المولود من نقص في الأكسجين؟ لا
- هل صرخ مباشرة بعد الولادة؟ نعم
- هل احتاج إلى إنعاش؟ كم دامت مدته؟ لا
- هل وضع المولود في الحاضنة؟ لا
- هل عانى من يرقان أو من تشنجات؟ لا

#### الفحص السمعي:

- ❖ هل الحالة تسمع الأصوات بشكل طبيعي؟ نعم
- ❖ هل يوجد انتباه للأصوات الخارجية؟ نعم
- ❖ هل يوجد تعرض للالتهابات أو مشاكل في الأذن؟ لا

#### الفحص العصبي:

- ❖ هل يوجد تعرض للسقوط على مستوى الرأس؟ لا
- ❖ هل توجد معاناة من مرض عصبي؟ لا

#### الفحص الصوتي:

- ❖ هل استعمال الصوت سليم؟ لا
- ❖ هل يوجد تعرض للالتهابات أو أمراض على مستوى الحنجرة أو الحبال الصوتية؟ لا
- ❖ شدة الصوت؟ (قوي / ضعيف)؟ عادي
- ❖ الارتفاع؟ (حاد / غليظ)؟ عادي
- ❖ النغمة؟ (عادي / مشوهة / منعدمة)؟ عادي

#### الفحص البصري:

- ❖ هل حاسة البصر سليمة؟ نعم
- ❖ هل الحالة تعاني ضعف في التركيز على مستوى البصر؟ نعم

#### الفحص النفسي:

- ❖ هل توجد معاناة أو ضغوطات ومشاكل نفسية؟ لا
- ❖ هل تمت زيارة أخصائي نفسي من قبل؟ لا لكن أجرى جلسات في نفس العيادة

• فحص وتقييم أعضاء النطق والتصويت

الأعضاء	الحالة
الشفاه	عادي
الأسنان	عادي
اللسان	عادي
اللهاة	عادي
الخدین	عادي
الفك	عادي

عادي	سقف الحلق
عادي	تجويف الأنف
عادي	تجويف الفم
عادي	الحنجرة
عادي	البلعوم
عادي	الحبال الصوتية

- هل قام(ة) بإجراء عمليات جراحية في أحد الأعضاء السابقة؟ لا
- فحص وتقييم الأبرا كسيا الفمية الوجيهة:

لا	نعم	التعليمة
	×	فتح وغلق الشفاه
	×	ضم الشفاه بشكل دائري
×		تحريك الشفاه يمين ويسار
×		هل يوجد مكبح لسان؟
	×	تحريك اللسان يمين ويسار
×		افتح لسانك إلى ذقنك
×		افتح فمك وأمس أسنانك العلوية
×		لمس اللسان للشفاه بشكل دائري
×		هل يوجد تشوه في الأسنان؟
	×	هل تتطابق الأسنان؟
×		نفخ الخدين
×		قم بالتصفير
	×	النفخ في قصاصات الورق
	×	النفخ في البالون
×		النفخ على شمعة لإطفائها 30 سم

	×	إصدار صوت طويل (آأوي)
	×	إصدار صوت قصير (آوي-)
×		إصدار الصوت مع حركة الذراعين

● فحص وتقييم اللغة الشفهية:

هل يصدر الطفل (ة) (...)?	لا	نعم	أحيانا
أصوات غير مفهومة		×	
مقاطع لغوية			×
أصوات مع محاولة الوصول للأشياء		×	
أصوات مع النظر للأشياء		×	
أصوات مع الإشارة للأشياء		×	
أصوات مع إعطاء صورة للشيء		×	
أصوات مع لغة الإشارة	×		

هل يصدر الطفل (ة) سلوكيات للتواصل الغير لفظي ..؟	لا	نعم	أحيانا
الضرب	×		
العدوانية	×		
البصق	×		
الهروب	×		
إيذاء النفس	×		
ضرب الرأس	×		
الصراخ	×		

		×	الهباج
		×	الجلوس ورفض التحرك
	×		البكاء
		×	العض
	×		فرط الحركة

أحيانا	نعم	لا	كيف يستخدم الطفل (ة) اللغة للتعبير عن الجملة..
×			يستخدم كلمات مفردة
	×		يستخدم كلمات مفردة مع الإشارة للأشياء
		×	عبارة من كلمتين
		×	جملة من 3 كلمات
		×	جملة من 3 كلمات أو أكثر

نعم	لا	هل يستطيع الطفل (ة) التعريف بنفسه من خلال مكونات CV الخاص به ... ؟
	×	كلمة أنا
	×	أسمه
	×	عمره
	×	عمل الأب
	×	عمل الأم
	×	مدرسته

نعم	لا	هل يستطيع الطفل (ة) أن يصف الأشخاص .. ؟

	×	(كبير / صغير / عجوز شاب / طفل)
	×	أبيض / أسمر / أشقر
	×	طويل / قصير
	×	سمين / رفيع

نعم	لا	كم عدد المفردات اللغوية التي يستخدمها الطفل(ة) تقريباً...؟
	×	أقل من 10 كلمات
×		من 10 إلى 20 كلمة
	×	من 20 إلى 30 كلمة
	×	من 30 إلى 40 كلمة
	×	من 40 إلى 50 كلمة
	×	أكثر من 50 كلمة
	×	أكثر من 100 كلمة

- هل يتناسب عددا لمفردات اللغوية مع عمر الطفل(ة)؟ لا
- فحص وتقييم الصوت:

نعم	لا	هل يعاني الطفل(ة) من عيوب صوتية مثل ... ؟
	×	بحة صوتية أثناء الكلام
	×	خروج هواء زائد من الثنايا الصوتية
	×	خنف زائد
	×	خنف قليل

نعم	لا	هل يتحدث الطفل(ة) (...)?
-----	----	--------------------------

	×	بصوت مرتفع
×		بصوت منخفض
	×	بصوت مناسب
×		هل لديه القدرة في التحكم في الصوت

	لا	هل يعاني الطفل (ة) من التردد اللفظي..؟
	×	ترديد بسيط
×		ترديد متوسط
	×	ترديد شديد

- هل يعاني الطفل (ة) من خلل وظيفي على مستوى الصوت؟ نعم قليلا
- فحص اللغة المنطوقة (تقييم الفهم الشفهي):

	لا	هل يفهم الطفل (ة) اللغة المنطوقة من خلال...
	×	لغة الإشارة
	×	الرموز والصور
×		الأوامر اللفظية

	لا	ماذا يفهم الطفل (ة) من اللغة المنطوقة ... ؟
	×	ولا كلمة
×		الكلمة الأولى فقط
×		الكلمة الأخيرة فقط
	×	كلمتين فقط
	×	الجملة كاملة

نعم	لا	كم يفهم الطفل (ة) من الأوامر الموجهة إليه...؟
×		أمر واحد بسيط
×		أمران متسلسلان
	×	أمران غير متسلسلان
	×	3 أوامر غير متسلسلة
	×	3 أوامر متسلسلة
	×	أكثر من 3 أوامر غير متسلسلة

نعم	لا	هل ينصت الطفل (ة) عندما يتحدث الآخريين...؟
	×	لا ينصت مطلقا /دائم التشتت
×		ينصت فقط عند حث الآخريين له على الاستماع
×		ينصت بعض الوقت
	×	ينصت دائما بدون حث وتوجيه

نعم	لا	هل ينتبه الطفل (ة) عند..؟
×		مناداته
×		لمسه
×		النظر إليه

نعم	لا	هل يتواصل الطفل (ة) بصريا أثناء التحدث إليه..؟
	×	في أول جلسة



	×	في نهاية الجلسة
×		عند التحدث إليه فقط
	×	عندما تدير رأسك عنه
	×	طوال الوقت
	×	لا يتواصل مطلقاً

- هل يفهم الطفل الهدف من تسمية واستخدام الأشياء؟ لا

نعم	لا	عدد المفردات اللغوية التي يستقبلها الطفل (ة) أقل من 10 كلمات
	×	من 10 إلى 20 كلمة
×		من 20 إلى 30 كلمة
	×	من 30 إلى 40 كلمة
	×	من 40 إلى 50 كلمة
	×	أكثر من 50 كلمة
	×	أكثر من 100 كلمة

- هل يتناسب عدد المفردات الاستقبالية مع عمر الطفل (ة) نعم أم لا؟ لا
- استخدام الطفل (ة) للقواعد اللغوية بطريقة صحيحة:

نعم	لا	هل يستخدم الطفل (ة) الأسماء ..؟
	×	المفرد
	×	المثنى
	×	الجمع
	×	التذكير
	×	التأنيث

- هل تتوافق الأسماء مع الأفعال في نفس الجملة؟ لا

هل يستخدم الضمائر ..؟	لا	نعم
أنا	×	
أنت	×	
انتم	×	
نحن	×	
هو	×	
هي	×	
هم	×	
لي	×	
لها	×	
لك	×	
لنا	×	
لهم	×	

هل يستخدم حروف الجر	لا	نعم
من	×	
في	×	
على	×	
إلى	×	

هل يستخدم زمن الأفعال ..؟	لا	نعم
الماضي	×	
المضارع	×	
الأمر	×	

• هل يربط الطفل (ة) بين الفعل وزمنه بطريقة صحيحة؟ لا

**فحص سيرورة العمليات المعرفية (تقييم):**

النشاط	يعرف	لا يعرف
ضم الخرز	×	
تركيب بازل		×
تطابق الألوان		×
تطابق الأشكال		×
الاستمرار في مهمة لمدة زمنية..		×

**أوامر بسيطة:**

تنفيذ أوامر بسيطة..؟	يعرف	لا يعرف
هات		×
خذ	×	
افتح		×
أغلق		×

**التخطيط؟**

القدرة على التخطيط مثلا : تركيب لعبة التسلسل للحصول على الشكل النهائي؟ لا

**التفكير وحل المشكلات؟**

القدرة على التفكير والعمل على إيجاد الحل المناسب للشيء.. لا

**رأي وملاحظة الأخصائي الأطفوني بعد تقييم الحالة؟**

تعاني الحالة من مشاكل على مستوى الانتباه و التركيز بدرجة كبيرة والإدراك كما نلاحظ انعدام تقريبا تام في الجانب التعبيري وكذا الاستقبالي للغة بنسبة لسنه.

**تشخيص الحالة؟**

تأخر لغة بسيط

❖ **تطبيق الاختبار القبلي و البعدي:**

(Lexique en réception) : الاستقبال المعجمي

وريلي التصويرة الي نقولك عليها.

+	-
+	+
+	-
+	-
+	-
-	-
+	-
+	-
+	-
-	-
+	-
+	-
-	-
-	-
+	-
+	-
-	-
+	-
+	-
+	-

1.كسكيطة - الشابو - شاشية- التاج
2.طيارة- لوطو- كاميون- كار
5. قطة- كنغر - قنينة- سنجاب
4.بنانة- تقاحة- بعود- حب الملوك
5.البقرة- باندا - خروف-
6.شينيور (الة ثقابة)- بانسو- تورنوفيس- لمبوط
7.فنجال- غرفية- قرعة- كاس
8.كرسي- سرير- طابوري- فوتاي
9.صندالة- ليقون - صباط- بوت
10.زمارة- ساكسوفون- ترومبيطا- قيطارة
11.بوسات- لي- لوندو - مهد
12.تريكو- قمجة- جيبة - تريكو قصير
13.مارطو- رابو- ترنفيس- راطو
14.مغسلة - بينوار - حمام- لافابو
15.قرنيح- كرم- كابويا- بصل
16.بالين- مورينا- سردين- دلفين
17.سلوم- دروج- سلوم- طابوري
18.أبراي فوتو- نواظر- مجهر- جوميل
19.طرونينيات- بيسكلات- مزالج- مضارب
20. طيارة- ليكوبتار- منطاد - تيليفيريك

جدول (2)

المجموع 1: 10-
المجموع 2: 75

الانتاج المعجمي: (Lexique en Production)

شاهدا ؟

+	-
+	-
+	-
+	-
+	-
+	-
+	-
-	-
-	-
+	-
+	-
-	-
-	-
-	-
-	-
-	-
-	-
-	-
+	-
-	-
-	-

1.قنينة
2.قط
3. طابلة - مايدة
4.مقص
5.شابو
6.لكريم
7.برابلوي
8.لمبة
9.فراشة
10.شمعة
11.طيارة
12.دلو
13.دونتيفريس - لصقة - بومادة
14.بطريق
15.جوميل
16.صنارة-رمى
17.رتيلة
18.طابوري
19.أكواريوم
20.تورنفييس

جدول (3)

شاهه يدبر ؟

+	-	19. راه راقد
+	-	20. راه ببيكي

+	-	21. راه يشرب
+	-	22. راه ياكل
-	-	23. راه يدوش
+	-	24. راه يقرا
-	-	25. راه يسوق
-	-	26. راه/راها تمشط
+	-	27. راه ينقز بل كوردة
+	-	10. راه نايض مرقاد

جدول (4)

المجموع 1 : 0

المجموع 2 : 25

3. تكرار الكلمات (Répétition de mots):

عاود مورايا شاغادي نقول خاصك تسمع مليح لاخاطرش نقوله غير خطر

	+	بادور	-
	+	سابو	-
	+	أوبو	-
	+	أرج	-
	+	تاتو	-
	+	أبون	-
/	-	/	-
	+	زاوز	-
أكوانون	-	كوينو	-
	+	سعيون	-
ققن	-	/	-
/	-	/	-
/	-	/	-
	+	ننان	-
كانوندي	-	كنينتي	-
ألوندا	-	أجونا	-

1.بابور
2.شابو
3.روبو
4.مخرج
5.قاتو
6.ألوم
7.خزنة
8.زاوش
9.أكواريوم
10.ساعة
11.محقن
12.قرلو
13.فيستا
14.خزان
15.كلونديري
16.أجوندا

جدول (5)

المجموع: 0
المجموع: 10

الفهم (1): (C<sub>1</sub>) (Compréhension)

شاغادي نخدموا مع بعض، سمع مليح شاغادي نقول و ورلي التصويرة اللي فيها...

01.الولد راقد
02.القطعة تلعب

+	+
+	-
+	-
+	-
+	+
+	-
+	-
-	-
-	-
+	-
+	+
+	+
-	-
+	-
-	-
+	-
+	-
+	+
+	-
+	+
+	+

1.الولد راقد.
2.البنت خازنة.
3. لولاد رايعين لليكول.
4. زواوش يطيرو.
5. اللوطو فوق السرسر.
6. الأم تمشط لإشراق.
7. الكاميو تدمر فاللوطو.
8. راني نشوف فيك تاكل فلاكريم .
9. يشوف زاوش يطير.
10.القطعة مورا الشجرة .
11. الكاميو مهرسة .
12.الكلب تحت الكرسي .
13.شوية ولاد دايرين شابو.
14.البيسكلات عند الحيط.
15.البورسا تاع الحلوى لي عطاوهالي خاوية.
16.البنت قصيرة على الولد.
17.اللوطو بين الديار .
18.ناكل في حب الملوك لي تقلع فيه ماما.
19. الولد يجري .
20. الغرفية ماشي مهرسة .



جدول (6)

المجموع 1: 10-
المجموع 2: 75

إنتاج العبارات : (Production d'énoncés)

غادي نوريك تصاور و انت غادي تكمل الهدرة اللي بديتها.

1. هنا كاين زاوش واحد هنا كاين.....زوج زاوش 2. هنا الولد يجري هنا الولد.....مايجريش(حابس) 3. هنا ام هنا...اب
---

قاعد	/	1. لولد واقف هنا لولد...قاعد
هاذيك وحدة	/	2. هنا كارتابل تع البننت هنا كارتابل .....تاع لولد
للقط	/	3. هنا رشيدة تمد الماكلة للبوية هنا رشيدة تمد الماكلة..... للقط
زوج طيارة	/	4. هنا كاين طيارة واحدة هنا كاين....زوج طيارات
/	/	5. هنا كاين كوافور هنا كاين.... كوافوز
مهرة	/	6. هنا اللوطو ماشي مهرة هنا اللوطو ....مهرة
عمي	/	7. هنا الشابو تع لمره هنا الشابو تاع ....الراجل

/	/	8. هنا راجل يبيع هنا.... مرا تبيع
عمي	/	9. هنا مصطفى يقول صباح الخير للمرا هنا مصطفى يقول صباح الخير ...للراجل
هو	/	10. هنا كلب هنا.....كلبة
أباز	/	11. هنا خباز هنا....خبازة
مين	/	12. هنا ليلي تلعب دور المعلمة هنا محمد يلعب دور.....معلم
مازا	/	13. هنا لولد يقول القمجة تعه جديدة هنا البننت تقول التريكو تعها....جديد
ورد	/	14. هنا بنت نحات الورد هنا البنات نحاو الورد
بيضة ثلاثة	/	15. هنا دجاجة ولدت بيضة هنا الدجاجة ولدت ثلاثة بيضات (بيض)
زوج عين	/	16. هنا التتين عنده عين واحدة هنا التتين عنده زوج عينين 5 سنوات و 3 أشهر

جدول (7)

المجموع 1: 0

المجموع 2: 25

6. تكرار العبارات : (Répétition d'Enoncés)

عاود من ورايا شاغادي نقول

+	-
+	-
+	-
-	-
+	-
+	-
+	-
-	-
+	-
+	-
+	-
+	-
-	-
+	-
-	-

1. لكونفتير فوق الطابلة.
2. الولاد راهم داخل القطار.
3. راه ياكل خبزه.
4. راه يشوف الطيارة اللي تقوت.
5. كارتابلي محلول.
6. لولد هرس الكاس.
7. راه يسمع الزاوش يغني.
8. نهار السبت نروحو لسينما.
9. لولاد ركبو الكار.
10. امين غادي يركب طاكسي.
11. لولاد يشربوا حليبهم.
12. الراجل غسل اللوطو .
13. الكلاب كلات لحم تاعها.
14. التصويرة اللي شفتها شابة.
15. عندي صاحبي بوه فاكتر.

جدول (8)

المجموع 1: 0
المجموع 2: 50

الحالة 4:

✓ معلومات تعريفية أولية بالحالة :

اسم الطفل	ب.أ
الجنس	( × ) ذكر ( ) أنثى
تاريخ الميلاد	19.10.2017
الجنسية	جزائرية
مكان الميلاد	وهران

4- معلومات عن الحالة :

ملخص لمشكلة الحالة ( نوعها و أعراضها )	- لا وجود للغة. - مشاكل سلوكية.
هل تم قبول الحالة ؟	( × ) نعم ( ) لا
تاريخ استقبال الحالة	25.08.2022

4- معلومات تعريفية أولية عن الوالدين والإخوة :

المعلومة	الأب	الأم
الاسم	ب.ح	ن.ف
عمر الوالدين عند الميلاد	35	29
المستوى التعليمي	جامعي	متوسطة
المهنة	صيدلي	موظفة

مع من يقيم الطفل	( ) الأب ( ) الأم ( × ) كلاهما
صلة القرابة بين الوالدين	يوجد.
عدد الأخوة	3
عدد الذكور	2
عدد الإناث	1
هل الأبوين منفصلين ؟	( ) نعم ( × ) لا

7- التاريخ الصحي لأم الحالة والحالة :

عمر الأم عند الحمل	29	مدة الحمل	9 أشهر.
ترتيب الحمل	3	نوعية الحمل	( x ) طبيعي ( ) غير طبيعي

مرحلة الحمل:

نطرح عل الأولياء الأسئلة التالية:

- هل كان الحمل مرغوب فيه؟ نعم
- هل كان الحمل مضطرب؟ لا
- هل تناولت الأم أدوية أثناء الحمل؟ لا
- هل كانت الأغذية متنوعة أثناء الحمل؟ نعم
- هل أصيبت الأم ببعض الأمراض أثناء الحمل؟ لا

8- هل عانت الأم أي من المضاعفات التالية في مرحلة الحمل ؟

المضاعفات	في أي شهر في الحمل	المضاعفات	في أي شهر في الحمل
الدخول للمستشفى قبل الولادة	/	ضغط دم	/
قيء وغثيان	/	فقر دم	/
درجة حرارة مرتفعة ونزيف	/	مشكلات نفسية اجتماعية	/
حوادث	/	تعاطي أدوية	/
أمراض معدية	/	تعاطي مثبتات حمل	/
تسمم بالدم	/	الحصبة الألمانية	/
التعرض للأشعة	/	الغدة الدرقية	/
كولسترول مرتفع	/	سوء التغذية	/

مرحلة الولادة :

- هل كانت الولادة تلقائية ام مسببة؟ تلقائية
- هل كانت عسيرة؟ لا
- هل أستعمل الملاقط؟ لا
- هل أجريت القيصرية؟ لا

• كم كان وزن المولود عند الولادة؟ 3.2 كلغ  
مرحلة ما بعد الولادة:

- هل عانى المولود من نقص من الاكسجين؟ لا
- هل صرخ مباشرة بعد الولادة؟ نعم
- هل احتاج إلى إنعاش؟ كم دامت مدته؟ لا
- هل وضع المولود في الحاضنة؟ لا
- هل عانى من يرقان أو من تشنجات؟ لا

#### الفحص السمعي:

- ❖ هل الحالة تسمع الأصوات بشكل طبيعي؟ نعم
- ❖ هل يوجد انتباه للأصوات الخارجية؟ نعم
- ❖ هل يوجد تعرض للالتهابات أو مشاكل في الأذن؟ لا

#### الفحص العصبي:

- ❖ هل يوجد تعرض للسقوط على مستوى الرأس؟ نعم
- ❖ هل توجد معاناة من مرض عصبي؟ لا

#### الفحص الصوتي:

- ❖ هل استعمال الصوت سليم؟ لا
- ❖ هل يوجد تعرض للالتهابات أو أمراض على مستوى الحنجرة أو الحبال الصوتية؟ لا
- ❖ شدة الصوت؟ (قوي / ضعيف)؟ عادي
- ❖ الارتفاع؟ (حاد / غليظ)؟ عادي
- ❖ النغمة؟ (عادي / مشوهة / منعدمة)؟ عادي

#### الفحص البصري:

- ❖ هل حاسة البصر سليمة؟ نعم
- ❖ هل الحالة تعاني ضعف في التركيز على مستوى البصر؟ نعم

#### الفحص النفسي:

- ❖ هل توجد معاناة أو ضغوطات ومشاكل نفسية؟ لا
- ❖ هل تمت زيارة أخصائي نفسي من قبل؟ نعم

• فحص وتقييم أعضاء النطق والتصويت

الأعضاء	الحالة
الشفاه	عادي
الأسنان	عادي
اللسان	عادي
اللهاة	عادي
الخدین	عادي
الفك	عادي

سقف الحلق	عادي
تجويف الأنف	عادي
تجويف الفم	عادي
الحنجرة	عادي
البلعوم	عادي
الحبال الصوتية	عادي

- هل قام(ة) بإجراء عمليات جراحية في أحد الأعضاء السابقة؟ لا
- فحص وتقييم الأبرا كسيا الفمية الوجيهة:

التعليمة	نعم	لا
فتح وغلق الشفاه	x	
ضم الشفاه بشكل دائري		x
تحريك الشفاه يمين ويسار		x
هل يوجد مكبح لسان؟		x
تحريك اللسان يمين ويسار	x	
افتح لسانك إلى ذقنك		x
افتح فمك وأمس أسنانك العلوية		x
لمس اللسان للشفاه بشكل دائري		x
هل يوجد تشوه في الأسنان؟	x	
هل تتطابق الأسنان؟	x	
نفخ الخدين		x
قم بالتصفير		x
النفخ في قصاصات الورق	x	
النفخ في البالون		x
النفخ في على شمعة لإطفائها 30		x

سم		
إصدار صوت طويل (آآوي)		×
إصدار صوت قصير (آوي-)	×	
إصدار الصوت مع حركة الذراعين	×	

● فحص وتقييم اللغة الشفهية:

هل يصدر الطفل (ة) (...)?	لا	نعم	أحيانا
أصوات غير مفهومة	×		
مقاطع لغوية			×
أصوات مع محاولة الوصول للأشياء		×	
أصوات مع النظر للأشياء		×	
أصوات مع إشارة للأشياء		×	
أصوات مع إعطاء صورة للشيء		×	
أصوات مع لغة الإشارة		×	

هل يصدر الطفل (ة) سلوكيات للتواصل الغير لفظي ..؟	لا	نعم	أحيانا
الضرب	×		
العدوانية			×
البصق	×		
الهروب	×		
إيذاء النفس	×		
ضرب الرأس	×		



×			الصراخ
		×	الهيّاج
	×		الجلوس ورفض التحرك
×			البكاء
		×	العض
		×	فرط الحركة

أحيانا	نعم	لا	كيف يستخدم الطفل (ة) اللغة للتعبير عن الجملة..
×			يستخدم كلمات مفردة
	×		يستخدم كلمات مفردة مع الإشارة للأشياء
		×	عبارة من كلمتين
		×	جملة من 3 كلمات
		×	جملة من 3 كلمات أو أكثر

نعم	لا	هل يستطيع الطفل (ة) التعريف بنفسه من خلال مكونات cv الخاص به ... ؟
	×	كلمة أنا
	×	أسمه
	×	عمره
	×	عمل الأب
	×	عمل الأم
	×	مدرسته

هل يستطيع الطفل(ة) أن يصف الأشخاص .. ؟	لا	نعم
(كبير / صغير / عجوز / شاب / طفل)	×	
أبيض / أسمر / أشقر	×	
طويل / قصير	×	
سمين / رفيف	×	

كم عدد المفردات اللغوية التي يستخدمها الطفل(ة) تقريباً...؟	لا	نعم
أقل من 10 كلمات		×
من 10 إلى 20 كلمة	×	
من 20 إلى 30 كلمة	×	
من 30 إلى 40 كلمة	×	
من 40 إلى 50 كلمة	×	
أكثر من 50 كلمة	×	
أكثر من 100 كلمة	×	

- هل يتناسب عدد المفردات اللغوية مع عمر الطفل(ة) ؟ لا
- فحص وتقييم الصوت:

هل يعاني الطفل(ة) من عيوب صوتية مثل ... ؟	لا	نعم
بحة صوتية أثناء الكلام	×	
خروج هواء زائد من الثنايا الصوتية	×	
خنف زائد	×	

خنف قليل		×
----------	--	---

هل يتحدث الطفل (...)?	لا	نعم
بصوت مرتفع	×	
بصوت منخفض		×
بصوت مناسب	×	
هل لديه القدرة في التحكم في الصوت	×	

هل يعاني الطفل (ة) من التردد اللفظي..؟	لا	نعم
ترديد بسيط	×	
ترديد متوسط		×
ترديد شديد	×	

- هل يعاني الطفل (ة) من خلل وظيفي على مستوى الصوت؟ نعم
- فحص اللغة المنطوقة (تقييم الفهم الشفهي) :

هل يفهم الطفل (ة) اللغة المنطوقة من خلال...	لا	نعم
لغة الإشارة	×	
الرموز والصور	×	
الأوامر اللفظية		×

ماذا يفهم الطفل (ة) من اللغة المنطوقة ... ؟	لا	نعم
ولا كلمة	×	
الكلمة الأولى فقط		×

×		الكلمة الأخيرة فقط
	×	كلمتين فقط
	×	الجملة كاملة

نعم	لا	كم يفهم الطفل (ة) من الأوامر الموجهة إليه...؟
×		أمر واحد بسيط
×		أمران متسلسلان
	×	أمران غير متسلسلان
	×	3 أوامر غير متسلسلة
	×	3 أوامر متسلسلة
	×	أكثر من 3 أوامر غير متسلسلة

نعم	لا	هل ينصت الطفل (ة) عندما يتحدث الآخريين...؟
×		لا ينصت مطلقا /دائم التشتت
×		ينصت فقط عند حدث الآخريين له على الاستماع
×		ينصت بعض الوقت
×		ينصت دائما بدون حدث وتوجيه

نعم	لا	هل ينتبه الطفل (ة) عند..؟
×		مناداته
×		لمسه

النظر إليه		×
------------	--	---

هل يتواصل الطفل(ة) بصريا أثناء التحدث إليه؟	لا	نعم
في أول جلسة		×
في نهاية الجلسة	×	
عند التحدث إليه فقط		×
عندما تدير رأسك عنه	×	
طوال الوقت	×	
لا يتواصل مطلقا	×	

- هل يفهم الطفل الهدف من تسمية واستخدام الأشياء؟ لا

عدد المفردات اللغوية التي يستقبلها الطفل(ة)	لا	نعم
أقل من 10 كلمات	×	
من 10 إلى 20 كلمة		×
من 20 إلى 30 كلمة	×	
من 30 إلى 40 كلمة	×	
من 40 إلى 50 كلمة	×	
أكثر من 50 كلمة	×	
أكثر من 100 كلمة	×	

- هل يتناسب عدد المفردات الاستقبالية مع عمر الطفل(ة) نعم أم لا؟ لا
- استخدام الطفل(ة) للقواعد اللغوية بطريقة صحيحة:

هل يستخدم الطفل(ة) الأسماء..؟	لا	نعم

	×	المفرد
	×	المثنى
	×	الجمع
	×	التذكير
	×	التأنيث

• هل تتوافق الأسماء مع الأفعال في نفس الجملة؟ لا

هل يستخدم الضمائر ..؟	لا	نعم
أنا	×	
أنت	×	
انتم	×	
نحن	×	
هو	×	
هي	×	
هم	×	
لي	×	
لها	×	
لك	×	
لنا	×	
لهم	×	

هل يستخدم حروف الجر	لا	نعم
من	×	
في	×	
على	×	
إلى	×	

هل يستخدم زمن الأفعال ..؟	لا	نعم
الماضي	×	
المضارع	×	
الأمر	×	

• هل يربط الطفل (ة) بين الفعل وزمنه بطريقة صحيحة؟ لا

**فحص سيرورة العمليات المعرفية (تقييم):**

النشاط	يعرف	لا يعرف
ضم الخرز		×
تركيب بازل		×
تطابق الألوان		×
تطابق الأشكال		×
الاستمرار في مهمة لمدة زمنية..		×

**أوامر بسيطة:**

تنفيذ أوامر بسيطة..؟	يعرف	لا يعرف
هات		×
خذ		×
افتح		×
أغلق		×

**التخطيط؟**

القدرة على التخطيط مثلا : تركيب لعبة التسلسل للحصول على الشكل النهائي؟ لا

**التفكير وحل المشكلات؟**

القدرة على التفكير والعمل على إيجاد الحل المناسب للشيء

رأي وملاحظة الأخصائي الأرتو فوني بعد تقييم الحالة؟  
تعاني الحالة من مشاكل على مستوى الانتباه و التركيز و الإدراك سواء البصري أو السمعي  
كما نلاحظ وجود نقص حاد في الجانب التعبيري و الاستقبالي للغة بنسبة لسنه.

تشخيص الحالة؟

تأخر لغة بسيط

❖ تطبيق الاختبار القبلي و البعدي:



الاستقبال المعجمي: ( Lexique en réception )

وريلي التصويرة الي نقولك عليها.

+	+
+	+
+	+
+	+
+	+
+	-
+	-
+	-
+	+
+	-
+	-
+	+
+	-
+	-
+	-
+	-
+	-
+	+
+	-
+	+

1.كسكيطة - الشابو - شاشية- التاج
2.طيارة- لوطو- كاميون- كار
6. قطة- كنغر - قنينة- سنجاب
4.بنانة- تفاحة- بعويد-حب الملوك
5.البقرة- باندا - خروف-
6.شينيور(الة ثقابة)- بانسو- تورنوفيس- لمبوط
7.فنجال - غرفية- قرعة- كاس
8.كرسي- سرير - طابوري- فوتاي
9.صندالة- ليقون - صباط- بوت
10.زمارة- ساكسوفون- ترومبيطا- قيطارة
11.بوسات- لي- لوندو - مهد
12.تريكو- قمجة- جيبة - تريكو قصير
13.مارطو- رابو- ترنفيس- راطو
14.مغسلة - بينوار - حمام- لافابو
15.قرنيح- كرم- كابويا- بصل
16.بالين- مورينا- سردين- دلفين
17.سلوم- دروج- سلوم- طابوري
18.أبراي فوتو- نواظر- مجهر- جوميل
19.طروننتينات- بيسكلات- مزالج -مضارب
20. طيارة- ليكوبتار- منطاد - تيليفيريك

جدول (2)

المجموع 1: 10
المجموع 2: 100

الانتاج المعجمي: (Lexique en Production)

شاهدا ؟

+	+
+	+
+	+
+	-
+	+
+	-
+	-
+	-
+	-
+	+
+	+
-	-
-	-
-	-
-	-
-	-
-	-
-	-
+	-
-	-
+	-

1.قنينة
2.قط
4. طابطة - مايدة
4.مقص
5.شابو
6.لكريم
7.برابلوي
8.لمبة
9.فراشة
10.شمعة
11.طيارة
12.دلو
13.دونتيفريس - لصقة - بومادة
14.بطريق
15.جوميل
16.صنارة-رمى
17.رتيلة
18.طابوري
19.أكواريوم
20.تورنفييس

جدول (3)

شاهه يدبر ؟

+	+	28. راه راقد
---	---	--------------

+	-	29. راه يبكي
+	+	30. راه يشرب
+	+	31. راه ياكل
+	-	32. راه يدوش
+	-	33. راه يقرأ
+	-	34. راه يسوق
+	+	35. راه/راها تمشط
-	-	36. راه ينقر بل كوردة
-	-	10. راه نايض مرقاد

جدول (4)

المجموع 1 : -10
المجموع 2: 75

3. تكرار الكلمات (Répétition de mots):

عاود مورايا شاغادي نقول خاصك تسمع مليح لاخاطرش نقوله غير خطر

	+		+
	+		+
	+	/	-
	+		+
	+	تاتو	-
	+	ألبو	-
	+		+
	+		+
أكوالي	-	أكويرو	-
	+		+
	+	/	-
قلو	-	قلو	-
بيستا	-	/	-
ميزان	-	/	-
	+	كاودوي	-
ألوندا	+	أجونا	-

1.بابور
2.شابو
3.روبو
4.مخرج
5.قاتو
6.ألبوم
7.خزنة
8.زاوش
9.أكواريوم
10.ساعة
11.محقن
12.قرلو
13.فيستا
14.خزان
15.كلونديري
16.أجوندا

جدول (5)

المجموع 1: -10

المجموع 2: 50

الفهم (1): (C<sub>1</sub>) (Compréhension)

غادي نخدموا مع بعض،سمع مليح شاغادي نقول و ورلي التصويرة اللي فيها...

		01.الولد راقد
		02.القطة تلعب
+	+	1.الولد راقد.
+	+	2.البنت خازنة.
+	-	3. لولاد رايعين لليكول.
+	-	4. زواوش يطيرو.
+	+	5. اللوطو فوق السرسر.
+	-	6. الأم تمشط لإشراق.
+	-	7. الكاميو تدمر فاللوطو.
-	-	8. راني نشوف فيك تاكل فلاكريم .
+	+	9. يشوف زاوش يطير .
+	-	10.القطة مورا الشجرة .
+	-	11. الكاميو مهرة .
-	-	12.الكلب تحت الكرسي .
+	-	13.شوية ولاد دايرين شابو.
+	-	14.البيسكلات عند الحيط.
-	-	15.البورسا تاع الحلوى لي عطاوهالي خاوية.
-	-	16.البنت قصيرة على الولد.
+	+	17.اللوطو بين الديار .
+	+	18.ناكل في حب الملوك لي تقلع فيه ماما.
+	+	19. الولد يجري .
+	+	20. الغرفية ماشي مهرة .

جدول (6)

المجموع 1: 10-
المجموع 2: 75

إنتاج العبارات : (Production d'énoncés)

غادي نوريك تصاور و انت غادي تكمل الهدرة اللي بديتها.

1. هنا كاين زاوش واحد هنا كاين.....زوج زاوش 2. هنا الولد يجري هنا الولد.....مايجريش(حابس) 3. هنا ام هنا...اب
---

1. لولد واقف هنا لولد...قاعد	قاعد	قاعد
2. هنا كارتابل تع البننت هنا كارتابل .....تاع لولد	تاع الولد	تاع الواد
3. هنا رشيدة تمد الماكلة للبوبية هنا رشيدة تمد الماكلة..... للقط	/	للقط
4. هنا كاين طيارة واحدة هنا كاين....زوج طيارات	/	زوج طيارات
5. هنا كاين كوافور هنا كاين.... كوافوز	/	/
6. هنا اللوطو ماشي مهرة هنا اللوطو....مهرة	مهرة	مهرة
7. هنا الشابو تع لمره هنا الشابو تاع....الراجل	/	أبي

/	/	8. هنا راجل يبيع هنا.... مرا تبيع
/	/	9. هنا مصطفى يقول صباح الخير للمرا هنا مصطفى يقول صباح الخير ....للراجل
/	/	10. هنا كلب هنا.....كلبة
/	/	11. هنا خباز هنا....خبازة
/	/	12. هنا ليلي تلعب دور المعلمة هنا محمد يلعب دور.....معلم
/	/	13. هنا لولد يقول القمجة تعه جديدة هنا البنات تقول التريكو تعها....جديد
الورد	/	14. هنا بنت نحات الورد هنا البنات نحاو الورد
ثلاث بيضات	/	15. هنا دجاجة ولدت بيضة هنا الدجاجة ولدت ثلاثة بيضات (بيض)
زوج عينين	/	16. هنا التتين عنده عين واحدة هنا التتين عنده زوج عينين 5 سنوات و 3 أشهر

جدول (7)

المجموع: 10

المجموع: 50

## 6. تكرار العبارات : (Répétition d'Enoncés)

عاود من ورايا شاغادي نقول

+	-
+	-
+	-
+	+
+	-
+	-
+	-
-	-
+	+
+	-
+	-
+	+
+	-
-	+
-	-

1. لكونفتير فوق الطابلة.
2. الولاد راهم داخل القطار.
3. راه ياكل خبزه.
4. راه يشوف الطيارة اللي تقوت.
5. كارتابلي محلول.
6. لولد هرس الكاس.
7. راه يسمع الزاوش يغني.
8. نهار السبت نروحو لسينما.
9. لولاد ركبو الكار.
10. امين غادي يركب طاكسي.
11. لولاد يشربوا حليبهم.
12. الراجل غسل اللوطو .
13. الكلاب كلات لحم تاعها.
14. التصويرة اللي شفتها شابة.
15. عندي صاحبي بوه فاكتر.

جدول (8)

المجموع 1: 10

المجموع 2: 50



الحالة 5:

✓ معلومات تعريفية أولية بالحالة :

اسم الطفل	ش.أس
الجنس	( ) ذكر (x) أنثى
تاريخ الميلاد	23.05.2019
الجنسية	جزائرية
مكان الميلاد	وهران

5- معلومات عن الحالة :

ملخص لمشكلة الحالة ( نوعها و أعراضها )	- اضطراب على مستوى اللغة. - الخجل المفرط . - خرس اختياري.
هل تم قبول الحالة ؟	( x ) نعم ( ) لا
تاريخ استقبال الحالة	27.01.2023

5- معلومات تعريفية أولية عن الوالدين والإخوة :

المعلومة	الأب	الأم
الاسم	ش.م	ب.ك
عمر الوالدين	36	31
المستوى التعليمي	جامعي	جامعية
المهنة	موظف	موظفة

مع من يقيم الطفل	( ) الأب ( ) الأم (x) كلاهما
صلة القرابة بين الوالدين	لا يوجد.
عدد الأخوة	0
عدد الذكور	0
عدد الإناث	0
هل الأبوين منفصلين ؟	( ) نعم (x) لا

9- التاريخ الصحي لأم الحالة والحالة :

عمر الأم عند الحمل	28	مدة الحمل	9 أشهر.
ترتيب الحمل	1	نوعية الحمل	( x ) طبيعي ( ) غير طبيعي

مرحلة الحمل:

نطرح عل الأولياء الأسئلة التالية:

• هل كان الحمل مرغوب فيه؟ نعم

• هل كان الحمل مضطرب؟ لا

• هل تناولت الأم أدوية أثناء الحمل؟ لا

• هل كانت الأغذية متنوعة أثناء الحمل؟ نعم

• هل أصيبت الأم ببعض الأمراض أثناء الحمل؟ لا

10- هل عانت الأم أي من المضاعفات التالية في مرحلة الحمل؟

المضاعفات	في أي شهر في الحمل	المضاعفات	في أي شهر في الحمل
الدخول للمستشفى قبل الولادة	/	ضغط دم	/
قيء وغثيان	نعم بصفة طبيعية	فقر دم	/
درجة حرارة مرتفعة ونزيف	/	مشكلات نفسية اجتماعية	/
حوادث	/	تعاطي أدوية	/
أمراض معدية	/	تعاطي مثبتات حمل	/
تسمم بالدم	/	الحصبة الألمانية	/
التعرض للأشعة	/	الغدة الدرقية	/
كولسترول مرتفع	/	سوء التغذية	/

مرحلة الولادة :

• هل كانت الولادة تلقائية أم مسببة؟ مسببة

• هل كانت عسيرة؟ نعم

• هل أستعمل الملاقط؟ لا

• هل أجريت القيصرية؟ نعم

• كم كان وزن المولود عند الولادة؟ 3.3 كـلـغ  
مرحلة ما بعد الولادة:

- هل عانى المولود من نقص في الأكسجين؟ لا
- هل صرخ مباشرة بعد الولادة؟ نعم
- هل احتاج إلى إنعاش؟ كم دامت مدته؟ لا
- هل وضع المولود في الحاضنة؟ لا
- هل عانى من يرقان أو من تشنجات؟ لا

#### الفحص السمعي:

- ❖ هل الحالة تسمع الأصوات بشكل طبيعي؟ نعم
- ❖ هل يوجد انتباه للأصوات الخارجية؟ نعم
- ❖ هل يوجد تعرض للالتهابات أو مشاكل في الأذن؟ لا

#### الفحص العصبي:

- ❖ هل يوجد تعرض للسقوط على مستوى الرأس؟ نعم في عمر 8 أشهر
- ❖ هل توجد معاناة من مرض عصبي؟ لا

#### الفحص الصوتي:

- ❖ هل استعمال الصوت سليم؟ لا
- ❖ هل يوجد تعرض للالتهابات أو أمراض على مستوى الحنجرة أو الحبال الصوتية؟ لا
- ❖ شدة الصوت؟ (قوي / ضعيف)؟ عادي
- ❖ الارتفاع؟ (حاد / غليظ)؟ عادي
- ❖ النغمة؟ (عادي / مشوهة / منعدمة)؟ عادي

#### الفحص البصري:

- ❖ هل حاسة البصر سليمة؟ نعم
- ❖ هل الحالة تعاني ضعف في التركيز على مستوى البصر؟ نعم

#### الفحص النفسي:

- ❖ هل توجد معاناة أو ضغوطات ومشاكل نفسية؟ لا
- ❖ هل تمت زيارة أخصائي نفسي من قبل؟ لا لكن أجرت جلسات في نفس العيادة

• فحص وتقييم أعضاء النطق والتصويت

الأعضاء	الحالة
الشفاه	عادي
الأسنان	عادي
اللسان	عادي
اللهاة	عادي
الخدین	عادي
الفك	عادي

عادي	سقف الحلق
عادي	تجويف الأنف
عادي	تجويف الفم
عادي	الحنجرة
عادي	البلعوم
عادي	الحبال الصوتية

- هل قام(ة) بإجراء عمليات جراحية في أحد الأعضاء السابقة؟ لا
- فحص وتقييم الأبرا كسيا الفمية الوجيهة:

لا	نعم	التعليمة
×		فتح وغلق الشفاه
×		ضم الشفاه بشكل دائري
×		تحريك الشفاه يمين ويسار
×		هل يوجد مكبح لسان؟
×		تحريك اللسان يمين ويسار
×		افتح لسانك إلى ذقنك
×		افتح فمك وأمس أسنانك العلوية
×		لمس اللسان للشفاه بشكل دائري
×		هل يوجد تشوه في الأسنان؟
	×	هل تتطابق الأسنان؟
×		نفخ الخدين
×		قم بالتصفير
	×	النفخ في قصاصات الورق
	×	النفخ في البالون

	×	النفخ على شمعة لإطفائها 30 سم
	×	إصدار صوت طويل (آآوي)
	×	إصدار صوت قصير (آوي-)
×		إصدار الصوت مع حركة الذراعين

● فحص وتقييم اللغة الشفهية:

هل يصدر الطفل (...؟)	لا	نعم	أحيانا
أصوات غير مفهومة		×	
مقاطع لغوية			×
أصوات مع محاولة الوصول للأشياء		×	
أصوات مع النظر للأشياء		×	
أصوات مع الإشارة للأشياء		×	
أصوات مع إعطاء صورة للشيء		×	
أصوات مع لغة الإشارة	×		

هل يصدر الطفل (...؟)	لا	نعم	أحيانا
سلوكيات للتواصل الغير لفظي ..؟			
الضرب	×		
العدوانية			×
البصق	×		
الهروب	×		
إيذاء النفس	×		
ضرب الرأس	×		

		×	الصراخ
×			الهباج
		×	الجلوس ورفض التحرك
	×		البكاء
		×	العض
		×	فرط الحركة

أحيانا	نعم	لا	كيف يستخدم الطفل (ة) اللغة للتعبير عن الجملة..
×			يستخدم كلمات مفردة
×			يستخدم كلمات مفردة مع الإشارة للأشياء
		×	عبارة من كلمتين
		×	جملة من 3 كلمات
		×	جملة من 3 كلمات أو أكثر

نعم	لا	هل يستطيع الطفل (ة) التعريف بنفسه من خلال مكونات CV الخاص به ... ؟
	×	كلمة أنا
	×	أسمه
	×	عمره
	×	عمل الأب
	×	عمل الأم
	×	مدرسته

هل يستطيع الطفل(ة) أن يصف الأشخاص .. ؟	لا	نعم
(كبير / صغير / عجوز / شاب / طفل)	×	
أبيض / أسمر / أشقر	×	
طويل / قصير	×	
سمين / رفيع	×	

كم عدد المفردات اللغوية التي يستخدمها الطفل(ة) تقريباً...؟	لا	نعم
أقل من 10 كلمات		×
من 10 إلى 20 كلمة	×	
من 20 إلى 30 كلمة	×	
من 30 إلى 40 كلمة	×	
من 40 إلى 50 كلمة	×	
أكثر من 50 كلمة	×	
أكثر من 100 كلمة	×	

- هل يتناسب عددا لمفردات اللغوية مع عمر الطفل(ة) ؟ لا
- فحص وتقييم الصوت:

هل يعاني الطفل(ة) من عيوب صوتية مثل ... ؟	لا	نعم
بحة صوتية أثناء الكلام	×	
خروج هواء زائد من الثنايا الصوتية	×	
خنف زائد	×	
خنف قليل	×	

هل يتحدث الطفل (...)?	لا	نعم
بصوت مرتفع	×	
بصوت منخفض		×
بصوت مناسب	×	
هل لديه القدرة في التحكم في الصوت		×

هل يعاني الطفل (ة) من التردد اللفظي..؟	لا	نعم
ترديد بسيط	×	
ترديد متوسط	×	
ترديد شديد	×	

- هل يعاني الطفل (ة) من خلل وظيفي على مستوى الصوت؟ لا
- فحص اللغة المنطوقة (تقييم الفهم الشفهي: )

هل يفهم الطفل (ة) اللغة المنطوقة من خلال...	لا	نعم
لغة الإشارة	×	
الرموز والصور	×	
الأوامر اللفظية		×

ماذا يفهم الطفل (ة) من اللغة المنطوقة ... ؟	لا	نعم
ولا كلمة	×	
الكلمة الأولى فقط		×
الكلمة الأخيرة فقط		×
كلمتين فقط		×



	×	الجملة كاملة
--	---	--------------

نعم	لا	كم يفهم الطفل (ة) من الأوامر الموجهة إليه...؟
×		أمر واحد بسيط
	×	أمران متسلسلان
	×	أمران غير متسلسلان
	×	3 أوامر غير متسلسلة
	×	3 أوامر متسلسلة
	×	أكثر من 3 أوامر غير متسلسلة

نعم	لا	هل ينصت الطفل (ة) عندما يتحدث الآخريين...؟
	×	لا ينصت مطلقا /دائم التثنت
×		ينصت فقط عند حث الآخريين له على الاستماع
×		ينصت بعض الوقت
	×	ينصت دائما بدون حث وتوجيه

نعم	لا	هل ينتبه الطفل (ة) عند..؟
×		مناداته
×		لمسه
×		النظر إليه

هل يتواصل الطفل(ة) بصريا أثناء التحدث إليه؟	لا	نعم
في أول جلسة	×	
في نهاية الجلسة	×	
عند التحدث إليه فقط		×
عندما تدير رأسك عنه	×	
طوال الوقت	×	
لا يتواصل مطلقا	×	

- هل يفهم الطفل الهدف من تسمية واستخدام الأشياء؟ لا

عدد المفردات اللغوية التي يستقبلها الطفل(ة)	لا	نعم
أقل من 10 كلمات	×	
من 10 إلى 20 كلمة		×
من 20 إلى 30 كلمة	×	
من 30 إلى 40 كلمة	×	
من 40 إلى 50 كلمة	×	
أكثر من 50 كلمة	×	
أكثر من 100 كلمة	×	

- هل يتناسب عدد المفردات الاستقبالية مع عمر الطفل(ة) نعم أم لا؟ لا
- استخدام الطفل(ة) للقواعد اللغوية بطريقة صحيحة:

هل يستخدم الطفل(ة) الأسماء..؟	لا	نعم
المفرد	×	
المثنى	×	
الجمع	×	

	×	التذكير
	×	التأنيث

● هل تتوافق الأسماء مع الأفعال في نفس الجملة؟ لا

هل يستخدم الضمائر ..؟	لا	نعم
أنا	×	
أنت	×	
انتم	×	
نحن	×	
هو	×	
هي	×	
هم	×	
لي	×	
لها	×	
لك	×	
لنا	×	
لهم	×	

هل يستخدم حروف الجر	لا	نعم
من	×	
في	×	
على	×	
إلى	×	

هل يستخدم زمن الأفعال ..؟	لا	نعم

الماضي	×	
المضارع	×	
الأمر	×	

• هل يربط الطفل (ة) بين الفعل وزمنه بطريقة صحيحة؟ لا

**فحص سيرورة العمليات المعرفية (تقييم):**

النشاط	يعرف	لا يعرف
ضم الخرز	×	
تركيب بازل	×	
تطابق الألوان	×	
تطابق الأشكال	×	
الاستمرار في مهمة لمدة زمنية..		×

**أوامر بسيطة:**

تنفيذ أوامر بسيطة..؟	يعرف	لا يعرف
هات		×
خذ	×	
افتح		×
أغلق		×

**التخطيط؟**

القدرة على التخطيط مثلا : تركيب لعبة التسلسل للحصول على الشكل النهائي؟ لا

**التفكير وحل المشكلات؟**

القدرة على التفكير والعمل على إيجاد الحل المناسب للشيء. لا

**رأي وملاحظة الأخصائي الأرتو فوني بعد تقييم الحالة؟**

تعاني الحالة من مشاكل على مستوى الانتباه و التركيز بدرجة كبيرة كما نلاحظ انعدام تام في الجانب التعبيري للغة .

تشخيص الحالة؟

تأخر لغة بسيط

❖ تطبيق الاختبار القبلي و البعدي:

(Lexique en réception) : الاستقبال المعجمي :

وريلي التصويرة الي نقولك عليها.

+	-
+	+
+	+
+	+
+	+
-	-
+	-
-	+
+	-
+	-
-	-
-	-
+	-
-	-
+	-
-	+
+	-
+	+
-	+
-	-

1.كسكيطة - الشابو - شاشية- التاج
2.طيارة- لوطو- كاميون- كار
7. قطة- كنغر - قنينة- سنجاب
4.بنانة- تفاحة- بعويد-حب الملوك
5.البقرة- باندا - خروف-
6.شينيور(الة ثقابة)- بانسو- تورنوفيس- لمبوط
7.فنجال - غرفية- قرعة- كاس
8.كرسي- سرير - طابوري- فوتاي
9.صندالة- ليقون - صباط- بوت
10.زمارة- ساكسوفون- ترومبيطا- قيطارة
11.بوسات- لي- لوندو - مهد
12.تريكو- قمجة- جيبة - تريكو قصير
13.مارطو- رابو- ترنفيس- راطو
14.مغسلة - بينوار - حمام- لافابو
15.قرنيح- كرم- كابويا- بصل
16.بالين- مورينا- سردين- دلفين
17.سلوم- دروج- سلوم- طابوري
18.أبراي فوتو- نواظر- مجهر- جوميل
19.طروننتينات- بيسكلات- مزالج -مضارب
20. طيارة- ليكوبتار- منطاد - تيليفيريك

جدول (2)

المجموع 1: 25

المجموع 2: 75



+	-	38. راه يبكي
+	-	39. راه يشرب
+	-	40. راه ياكل
-	-	41. راه يدوش
-	-	42. راه يقرا
-	-	43. راه يسوق
-	-	44. راه/راها تمشط
-	-	45. راه ينقر بل كوردة
-	-	10. راه نايض مرقاد

جدول (4)

المجموع 1 : 0

المجموع 2 : 25



3. تكرار الكلمات (Répétition de mots):

عاود مورايا شاغادي نقول خاصك تسمع مليح لاخاطرش نقوله غير خطر

	+	/	-
بابو	-	/	-
	+	/	-
خج	-	/	-
كاكوي	-	/	-
ابون	-	/	-
زان	-	/	-
	+	/	-
أكاريوم	-	/	-
	+	/	-
	+	/	-
	+	/	-
سيستا	-	/	-
حزان	-	/	-
كالكي	-	/	-
أشوكا	-	/	-

1.بابور
2.شابو
3.روبو
4.مخرج
5.قاتو
6.ألبوم
7.خزنة
8.زاوش
9.أكواريوم
10.ساعة
11.محقن
12.قرلو
13.فيستا
14.حزان
15.كلونديري
16.أجوندا

جدول (5)

المجموع: 1 : 0
المجموع: 2 : 10

الفهم (1): (C<sub>1</sub>) (Compréhension)

غادي نخدموا مع بعض،سمع مليح شاغادي نقول و ورلي التصويرة اللي فيها...

		01.الولد راقد
		02.القطعة تلعب
+	+	1.الولد راقد.
-	-	2.البنت خازنة.
-	+	3. لولاد رايعين لليكول.
-	-	4. زواوش يطيرو.
-	+	5. اللوطو فوق السرسر.
+	<b>NF</b>	6. الأم تمشط لإشراق.
-	-	7. الكاميو تدمر فاللوطو.
-	<b>NF</b>	8. راني نشوف فيك تاكل فلاكريم .
-	<b>NF</b>	9. يشوف زاوش يطير .
+	<b>NF</b>	10.القطعة مورا الشجرة .
+	<b>NF</b>	11. الكاميو مهرة .
-	<b>NF</b>	12.الكلب تحت الكرسي .
-	<b>NF</b>	13.شوية ولاد دايرين شابو.
-	<b>NF</b>	14.البيسكلات عند الحيط.
-	<b>NF</b>	15.البورسا تاع الحلوى لي عطاوهالي خاوية.
-	<b>NF</b>	16.البنت قصيرة على الولد.
-	<b>NF</b>	17.اللوطو بين الديار .
-	<b>NF</b>	18.ناكل في حب الملوك لي تقلع فيه ماما.
-	<b>NF</b>	19. الولد يجري .
-	<b>NF</b>	20. الغرفية ماشي مهرة .

جدول (6)

المجموع 1: 10-

المجموع 2: 10-

إنتاج العبارات : (Production d'énoncés)

غادي نوريك تصاور و انت غادي تكمل الهدرة اللي بديتها.

1. هنا كاين زاوش واحد  
 هنا كاين.....زوج زاوش  
 2. هنا الولد يجري  
 هنا الولد.....مايجريش(حابس)  
 3. هنا ام  
 هنا...اب

NF	RF	1. لولد واقف هنا لولد...قاعد
NF	RF	2. هنا كارتابل تع البننت هنا كارتابل .....تاع لولد
NF	RF	3. هنا رشيدة تمد الماكلة للبوبية هنا رشيدة تمد الماكلة..... للقط
NF	RF	4. هنا كاين طيارة واحدة هنا كاين....زوج طيارات
NF	RF	5. هنا كاين كوافور هنا كاين.... كوافوز
NF	RF	6. هنا اللوطو ماشي مهرة هنا اللوطو....مهرة
NF	RF	7. هنا الشابو تع لمرة هنا الشابو تاع....الراجل

NF	RF	8. هنا راجل يبيع هنا.... مرا تبيع
NF	RF	9. هنا مصطفى يقول صباح الخير للمرا هنا مصطفى يقول صباح الخير ....للراجل
NF	RF	10. هنا كلب هنا.....كلبة
NF	RF	11. هنا خباز هنا....خبازة
NF	RF	12. هنا ليلي تلعب دور المعلمة هنا محمد يلعب دور.....معلم
NF	RF	13. هنا لولد يقول القمجة تعه جديدة هنا البننت تقول التريكو تعها....جديد
NF	RF	14. هنا بنت نحات الورد هنا البنات نحاو الورد
NF	RF	15. هنا دجاجة ولدت بيضة هنا الدجاجة ولدت ثلاثة بيضات (بيض)
NF	RF	16. هنا التتين عنده عين واحدة هنا التتين عنده زوج عيين 5 سنوات و 3 أشهر

جدول (7)

المجموع 1: 0

المجموع 2: 0

## 6. تكرار العبارات : (Répétition d'Enoncés)

عاود من ورايا شاغادي نقول

NF	RF
NF	RF
+	RF
RF	RF
RF	RF
+	RF
RF	RF
NF	RF
NF	RF
NF	RF
RF	RF
RF	RF
RF	RF
RF	RF
RF	RF
RF	RF

1. لكونفتير فوق الطابلة.
2. الولاد راهم داخل القطار.
3. راه ياكل خبزه.
4. راه يشوف الطيارة اللي تقوت.
5. كارتابلي محلول.
6. لولد هرس الكاس.
7. راه يسمع الزاوش يغني.
8. نهار السبت نروحو لسينما.
9. لولاد ركبو الكار.
10. امين غادي يركب طاكسي.
11. لولاد يشربوا حليبهم.
12. الراجل غسل اللوطو .
13. الكلاب كلات لحم تاعها.
14. التصويرة اللي شفتها شابة.
15. عندي صاحبي بوه فاكتر.

جدول (8)

المجموع 1: 0

المجموع 2: 25

الحالة 6:

✓ معلومات تعريفية أولية بالحالة :

اسم الطفل	ل.ر
الجنس	( ) ذكر (x) أنثى
تاريخ الميلاد	04.02.2018
الجنسية	جزائرية
مكان الميلاد	وهران

6- معلومات عن الحالة :

ملخص لمشكلة الحالة ( نوعها و أعراضها )	- اضطراب على مستوى اللغة. - خجل.
هل تم قبول الحالة ؟	( x ) نعم ( ) لا
تاريخ استقبال الحالة	17.08.2022

6- معلومات تعريفية أولية عن الوالدين والإخوة :

المعلومة	الأب	الأم
الاسم	ل.ح	ر.ر
عمر الوالدين	43	30
المستوى التعليمي	متوسط	جامعية
المهنة	سباك	/

مع من يقيم الطفل	( ) الأب ( ) الأم (x) كلاهما
صلة القرابة بين الوالدين	يوجد.
عدد الأخوة	2
عدد الذكور	1
عدد الإناث	1
هل الأبوين منفصلين ؟	( ) نعم (x) لا

11- التاريخ الصحي لأم الحالة والحالة :

عمر الأم عند الحمل	24	مدة الحمل	9 أشهر.
ترتيب الحمل	1	نوعية الحمل	( x ) طبيعي ( ) غير طبيعي

مرحلة الحمل:

نطرح عل الأولياء الأسئلة التالية:

• هل كان الحمل مرغوب فيه؟ نعم

• هل كان الحمل مضطرب؟ لا

• هل تناولت الأم أدوية أثناء الحمل؟ نعم

• هل كانت الأغذية متنوعة أثناء الحمل؟ نعم

• هل أصيبت الأم ببعض الأمراض أثناء الحمل؟ نعم

12- هل عانت الأم أي من المضاعفات التالية في مرحلة الحمل ؟

المضاعفات	في أي شهر في الحمل	المضاعفات	في أي شهر في الحمل
الدخول للمستشفى قبل الولادة	/	ضغط دم	/
قيء وغثيان	نعم بصفة طبيعية	فقر دم	نعم
درجة حرارة مرتفعة ونزيف	/	مشكلات نفسية اجتماعية	/
حوادث	/	تعاطي أدوية	/
أمراض معدية	/	تعاطي مثبتات حمل	/
تسمم بالدم	/	الحصبة الألمانية	/
التعرض للأشعة	/	الغدة الدرقية	/
كولسترول مرتفع	/	سوء التغذية	/

مرحلة الولادة :

• هل كانت الولادة تلقائية أم مسببة؟ مسببة

• هل كانت عسيرة؟ نعم

• هل أستعمل الملاقط؟ لا

• هل أجريت القيصرية؟ لا

• كم كان وزن المولود عند الولادة؟ 3.5 كلغ  
مرحلة ما بعد الولادة:

- هل عانى المولود من نقص في الأكسجين؟ لا
- هل صرخ مباشرة بعد الولادة؟ نعم
- هل احتاج إلى إنعاش؟ كم دامت مدته؟ لا
- هل وضع المولود في الحاضنة؟ لا
- هل عانى من يرقان أو من تشنجات؟ لا

#### الفحص السمعي:

- ❖ هل الحالة تسمع الأصوات بشكل طبيعي؟ نعم
- ❖ هل يوجد انتباه للأصوات الخارجية؟ نعم
- ❖ هل يوجد تعرض للالتهابات أو مشاكل في الأذن؟ لا

#### الفحص العصبي:

- ❖ هل يوجد تعرض للسقوط على مستوى الرأس؟ نعم
- ❖ هل توجد معاناة من مرض عصبي؟ لا

#### الفحص الصوتي:

- ❖ هل استعمال الصوت سليم؟ لا
- ❖ هل يوجد تعرض للالتهابات أو أمراض على مستوى الحنجرة أو الحبال الصوتية؟ لا
- ❖ شدة الصوت؟ (قوي / ضعيف)؟ عادي
- ❖ الارتفاع؟ (حاد / غليظ)؟ عادي
- ❖ النغمة؟ (عادي / مشوهة / منعدمة)؟ عادي

#### الفحص البصري:

- ❖ هل حاسة البصر سليمة؟ نعم
- ❖ هل الحالة تعاني ضعف في التركيز على مستوى البصر؟ نعم

#### الفحص النفسي:

- ❖ هل توجد معاناة أو ضغوطات ومشاكل نفسية؟ لا
- ❖ هل تمت زيارة أخصائي نفسي من قبل؟ لا

• فحص وتقييم أعضاء النطق والتصويت

الأعضاء	الحالة
الشفاه	عادي
الأسنان	يوجد فلجات
اللسان	عادي
اللهاة	عادي
الخدین	عادي
الفك	عادي
سقف الحلق	عادي



عادي	تجويف الأنف
عادي	تجويف الفم
عادي	الحنجرة
عادي	البلعوم
عادي	الحبال الصوتية

- هل قام(ة) بإجراء عمليات جراحية في أحد الأعضاء السابقة؟ لا
- فحص وتقييم الأبراكسيا الفمية الوجيهة:

لا	نعم	التعليمة
	×	فتح وغلق الشفاه
	×	ضم الشفاه بشكل دائري
	×	تحريك الشفاه يمين ويسار
×		هل يوجد مكبح لسان؟
×		تحريك اللسان يمين ويسار
×		افتح لسانك إلى ذقنك
×		افتح فمك وأمس أسنانك العلوية
×		لمس اللسان للشفاه بشكل دائري
	×	هل يوجد تشوه في الأسنان؟
	×	هل تتطابق الأسنان؟
×		نفخ الخدين
×		قم بالتصفير
	×	النفخ في قصاصات الورق
	×	النفخ في البالون
×		النفخ على شمعة لإطفائها 30 سم
	×	إصدار صوت طويل(أأوي)

	×	إصدار صوت قصير (آوي-)
	×	إصدار الصوت مع حركة الذراعين

● فحص وتقييم اللغة الشفهية:

هل يصدر الطفل(ة) (...)?	لا	نعم	أحيانا
أصوات غير مفهومة	×		
مقاطع لغوية			×
أصوات مع محاولة الوصول للأشياء		×	
أصوات مع النظر للأشياء		×	
أصوات مع الإشارة للأشياء		×	
أصوات مع إعطاء صورة للشيء		×	
أصوات مع لغة الإشارة		×	

هل يصدر الطفل(ة) سلوكيات للتواصل الغير لفظي ..؟	لا	نعم	أحيانا
الضرب	×		
العدوانية	×		
البصق	×		
الهروب	×		
إيذاء النفس	×		
ضرب الرأس	×		
الصراخ	×		
الهيياج	×		

		×	الجلوس و رفض التحرك
		×	البكاء
		×	العض
		×	فرط الحركة

أحيانا	نعم	لا	كيف يستخدم الطفل (ة) اللغة للتعبير عن الجملة..
×			يستخدم كلمات مفردة
	×		يستخدم كلمات مفردة مع الإشارة للأشياء
	×		عبارة من كلمتين
		×	جملة من 3 كلمات
		×	جملة من 3 كلمات أو أكثر

نعم	لا	هل يستطيع الطفل (ة) التعريف بنفسه من خلال مكونات cv الخاص به ... ؟
	×	كلمة أنا
	×	أسمه
	×	عمره
	×	عمل الأب
	×	عمل الأم
	×	مدرسته

نعم	لا	هل يستطيع الطفل (ة) أن يصف الأشخاص .. ؟
	×	(كبير / صغير / عجوز)

		شاب / طفل)
	×	أبيض / أسمر / أشقر
	×	طويل / قصير
	×	سمين / رفيع

نعم	لا	كم عدد المفردات اللغوية التي يستخدمها الطفل(ة) تقريبا...؟
	×	أقل من 10 كلمات
×		من 10 إلى 20 كلمة
×		من 20 إلى 30 كلمة
	×	من 30 إلى 40 كلمة
	×	من 40 إلى 50 كلمة
	×	أكثر من 50 كلمة
	×	أكثر من 100 كلمة

- هل يتناسب عدد المفردات اللغوية مع عمر الطفل(ة)؟ لا
- فحص وتقييم الصوت:

نعم	لا	هل يعاني الطفل(ة) من عيوب صوتية مثل ...؟
	×	بحة صوتية أثناء الكلام
	×	خروج هواء زائد من الثنايا الصوتية
	×	خنف زائد
	×	خنف قليل

نعم	لا	هل يتحدث الطفل(ة) (...)?
	×	بصوت مرتفع

×		بصوت منخفض
	×	بصوت مناسب
×		التحكم في القدرة لديه هل في الصوت

نعم	لا	هل يعاني الطفل (ة) من التردد اللفظي..؟
	×	ترديد بسيط
	×	ترديد متوسط
	×	ترديد شديد

- هل يعاني الطفل (ة) من خلل وظيفي على مستوى الصوت؟ نعم قليلا
- فحص اللغة المنطوقة (تقييم الفهم الشفهي):

نعم	لا	هل يفهم الطفل (ة) اللغة المنطوقة من خلال...
	×	لغة الإشارة
	×	الرموز والصور
×		الأوامر اللفظية

نعم	لا	ماذا يفهم الطفل (ة) من اللغة المنطوقة ... ؟
	×	ولا كلمة
×		الكلمة الأولى فقط
×		الكلمة الأخيرة فقط
	×	كلمتين فقط
	×	الجملة كاملة

نعم	لا	كم يفهم الطفل (ة) من الأوامر الموجهة إليه...؟
×		أمر واحد بسيط
×		أمران متسلسلان
	×	أمران غير متسلسلان
	×	3 أوامر غير متسلسلة
	×	3 أوامر متسلسلة
	×	أكثر من 3 أوامر غير متسلسلة

نعم	لا	هل ينصت الطفل (ة) عندما يتحدث الآخريين...؟
	×	لا ينصت مطلقا /دائم التشتت
	×	ينصت فقط عند حث الآخريين له على الاستماع
×		ينصت بعض الوقت
×		ينصت دائما بدون حث وتوجيه

نعم	لا	هل ينتبه الطفل (ة) عند..؟
×		مناداته
×		لمسه
×		النظر إليه

نعم	لا	هل يتواصل الطفل (ة) بصريا أثناء التحدث إليه..؟
×		في أول جلسة

×		في نهاية الجلسة
	×	عند التحدث إليه فقط
	×	عندما تدير رأسك عنه
×		طوال الوقت
	×	لا يتواصل مطلقا

- هل يفهم الطفل الهدف من تسمية واستخدام الأشياء؟ لا

نعم	لا	عدد المفردات اللغوية التي يستقبلها الطفل (ة) أقل من 10 كلمات
	×	من 10 إلى 20 كلمة
	×	من 20 إلى 30 كلمة
	×	من 30 إلى 40 كلمة
×		من 40 إلى 50 كلمة
	×	أكثر من 50 كلمة
	×	أكثر من 100 كلمة

- هل يتناسب عدد المفردات الاستقبالية مع عمر الطفل (ة) نعم أم لا؟ لا
- استخدام الطفل (ة) للقواعد اللغوية بطريقة صحيحة:

نعم	لا	هل يستخدم الطفل (ة) الأسماء ..؟
	×	المفرد
	×	المثنى
	×	الجمع
	×	التذكير
	×	التأنيث

- هل تتوافق الأسماء مع الأفعال في نفس الجملة؟ لا

هل يستخدم الضمائر ..؟	لا	نعم
أنا	×	
أنت	×	
انتم	×	
نحن	×	
هو	×	
هي	×	
هم	×	
لي	×	
لها	×	
لك	×	
لنا	×	
لهم	×	

هل يستخدم حروف الجر	لا	نعم
من	×	
في	×	
على	×	
إلى	×	

هل يستخدم زمن الأفعال ..؟	لا	نعم
الماضي	×	
المضارع	×	
الأمر	×	



• هل يربط الطفل (ة) بين الفعل وزمنه بطريقة صحيحة؟ لا

**فحص سيرورة العمليات المعرفية (تقييم):**

النشاط	يعرف	لا يعرف
ضم الخرز	×	
تركيب بازل		×
تطابق الألوان	×	
تطابق الأشكال	×	
الاستمرار في مهمة لمدة زمنية..		×

أوامر بسيطة:

تنفيذ أوامر بسيطة..؟	يعرف	لا يعرف
هات	×	
خذ	×	
افتح	×	
أغلق	×	

**التخطيط؟**

القدرة على التخطيط مثلا : تركيب لعبة التسلسل للحصول على الشكل النهائي؟ لا

**التفكير وحل المشكلات؟**

القدرة على التفكير والعمل على إيجاد الحل المناسب للشيء. لا

**رأي وملاحظة الأخصائي الأطفوني بعد تقييم الحالة؟**

تعاني الحالة من مشاكل على مستوى الانتباه و الإدراك وكذا الذاكرة كما نلاحظ وجود نقص حاد في الجانب التعبيري و الاستقبالي للغة بنسبة لعمرها.

**تشخيص الحالة؟**

تأخر لغة بسيط

❖ تطبيق الاختبار القبلي و البعدي:

(Lexique en réception) : الاستقبال المعجمي :

وريلي التصويرة الي نقولك عليها.

+	+
+	-
+	+
+	+
+	+
+	-
+	+
+	+
+	-
+	-
+	+
+	+
+	-
+	-
+	+
+	-
+	+
+	-
+	+
+	-

1.كسكيطة - الشابو - شاشية- التاج
2.طيارة- لوطو- كاميون- كار
8. قطة- كنغر - قنينة- سنجاب
4.بنانة- تفاحة- بعويد-حب الملوك
5.البقرة- باندا - خروف-
6.شينيور(الة ثقابة)- بانسو- تورنوفيس- لمبوط
7.فنجال - غرفية- قرعة- كاس
8.كرسي- سرير - طابوري- فوتاي
9.صندالة- ليقون - صباط- بوت
10.زمارة- ساكسوفون- ترومبيطا- قيطارة
11.بوسات- لي- لوندو - مهد
12.تريكو- قمجة- جيبة - تريكو قصير
13.مارطو- رابو- ترنفيس- راطو
14.مغسلة - بينوار - حمام- لافابو
15.قرنيح- كرم- كابويا- بصل
16.بالين- مورينا- سردين- دلفين
17.سلوم- دروج- سلوم- طابوري
18.أبراي فوتو- نواظر- مجهر- جوميل
19.طروننتينات- بيسكلات- مزالج -مضارب
20. طيارة- ليكوبتار- منطاد - تيليفيريك

جدول (2)

المجموع 1: 25
المجموع 2: 100

الانتاج المعجمي: (Lexique en Production)

شاهدا ؟

+	-
+	+
+	-
+	+
+	+
-	+
+	-
+	-
+	-
+	-
-	+
-	-
+	-
+	-
+	-
-	-
+	-
+	+
+	-
+	-

1.قنينة
2.قط
6. طابطة - مايدة
4.مقص
5.شابو
6.لكريم
7.برابلوي
8.لمبة
9.فراشة
10.شمعة
11.طيارة
12.دلو
13.دونتيفريس - لصقة - بومادة
14.بطريق
15.جوميل
16.صنارة-رمى
17.رتيلة
18.طابوري
19.أكواريوم
20.تورنفيس

جدول (3)

شاهه يدبر ؟

+	+	46. راه راقد
---	---	--------------

+	+	47. راه يبكي
+	-	48. راه يشرب
+	+	49. راه ياكل
+	-	50. راه يدوش
+	-	51. راه يقرأ
+	-	52. راه يسوق
+	-	53. راه/راها تمشط
+	-	54. راه ينقر بل كوردة
+	-	10. راه نايض مرقاد

جدول (4)

المجموع 1 : -10

المجموع 2: 100

3. تكرار الكلمات (Répétition de mots):

عاود مورايا شاغادي نقول خاصك تسمع مليح لاخاطرش نقوله غير خطر

	+		+
	+		+
	+		+
	+		+
	+	تات	-
	+	أبونغ	-
ناكل	-	ززنة	-
	+		+
	+	أكوكوم	-
	+		+
	+	حنن	-
	+	قللو	-
	+		+
	+	أأأأ	-
	+	كنودبي	-
	+		+

1. بابور
2. شابو
3. روبو
4. مخرج
5. قاتو
6. ألبوم
7. خزنة
8. زاوش
9. أكواريوم
10. ساعة
11. محقن
12. قرلو
13. فيستا
14. خزان
15. كلونديري
16. أجوندا

جدول (5)

المجموع 1: 10
المجموع 2: 50

الفهم (1): (C<sub>1</sub>) (Compréhension)

غادي نخدموا مع بعض، سمع مليح شاغادي نقول و ورلي التصويرة اللي فيها...

		01.الولد راقد
		02.القطعة تلعب
		1.الولد راقد.
+	+	2.البنت خازنة.
+	+	3. لولاد رايجين لليكول.
+	+	4. زواوش يطيرو.
+	+	5. اللوطو فوق السرسر .
+	+	6. الأم تمشط لإسراق .
+	+	7. الكاميو تدمر فاللوطو.
+	+	8. راني نشوف فيك تاكل فلاكريم .
+	-	9. يشوف زاوش يطير .
+	-	10.القطعة مورا الشجرة .
+	+	11. الكاميو مهرة .
+	+	12.الكلب تحت الكرسي .
+	-	13.شوية ولاد دايرين شابو.
+	-	14.البيسكلات عند الحيط.
+	-	15.البورسا تاع الحلوى لي عطاوهالي خاوية.
+	+	16.البنت قصيرة على الولد.
+	-	17.اللوطو بين الديار .
+	+	18.ناكل في حب الملوك لي تقلع فيه ماما.
+	-	19. الولد يجري .
		20. الغرفية ماشي مهرة .

جدول (6)

المجموع 1: 25
المجموع 2: 100

إنتاج العبارات : (Production d'énoncés)

غادي نوريك تصاور و انت غادي تكمل الهدرة اللي بديتها.

1. هنا كاين زاوش واحد
هنا كاين.....زوج زاوش
2. هنا الولد يجري
هنا الولد.....مايجريش(حابس)
3. هنا ام
هنا...اب

1. لولد واقف	واقف	قاعد
هنا لولد...قاعد		
2. هنا كارتابل تع البننت	بننت	تاع الولد
هنا كارتابل .....تاع لولد		
3. هنا رشيدة تمد الماكلة للبووية	تاكل	للقط
هنا رشيدة تمد الماكلة.....للقط		
4. هنا كاين طيارة واحدة	منا	زوج طيارات
هنا كاين....زوج طيارات		
5. هنا كاين كوافور	/	كوافار
هنا كاين.... كوافوز		
6. هنا اللوطو ماشي مهرة	رهست	مهرة
هنا اللوطو ....مهرة		

7. هنا الشابو تع لمره هنا الشابو تاع ....الراجل	عمي	راجل
8. هنا راجل يبيع هنا.... مرا تبيع	/	مرا تبيع
9. هنا مصطفى يقول صباح الخير للمرا هنا مصطفى يقول صباح الخير ....للراجل	عمي	لراجل
10. هنا كلب هنا.....كلبة	كلب	كلبة
11. هنا خباز هنا....خبازة	اباز	خباز
12. هنا ليلي تلعب دور المعلمة هنا محمد يلعب دور.....معلم	للليم	معلم
13. هنا لولد يقول القمجة تعه جديدة هنا البننت تقول التريكو تعها....جديد	تها	جديد
14. هنا بنت نحات الورد هنا البنات نحاو الورد	/	الورد
15. هنا دجاجة ولدت بيضة هنا الدجاجة ولدت ثلاثة بيضات (بيض)	بيضة	ثلاث بيضات
16. هنا التتين عنده عين واحدة هنا التتين عنده زوج عينين 5 سنوات و 3 أشهر	/	زوج عينين

جدول (7)

المجموع 1: 10-

المجموع 2: 90



## 6. تكرار العبارات : (Répétition d'Enoncés)

عاود من ورايا شاغادي نقول

+	+
+	-
+	+
+	-
+	+
+	-
+	-
-	-
+	-
+	-
+	+
+	-
+	-
+	-
-	-

1. لكونفتير فوق الطابلة.
2. الولاد راهم داخل القطار.
3. راه ياكل خبزه.
4. راه يشوف الطيارة اللي تقوت.
5. كارتابلي محلول.
6. لولد هرس الكاس.
7. راه يسمع الزاوش يغني.
8. نهار السبت نروحو لسينما.
9. لولاد ركبو الكار.
10. امين غادي يركب طاكسي.
11. لولاد يشربوا حليبهم.
12. الراجل غسل اللوطو .
13. الكلاب كلات لحم تاعها.
14. التصويرة اللي شفتها شابة.
15. عندي صاحبي بوه فاكتر.

جدول (8)

المجموع 1: 10

المجموع 2: 90

الحالة 7:

✓ معلومات تعريفية أولية بالحالة :

اسم الطفل	ب.و
الجنس	( ) ذكر ( x ) أنثى
تاريخ الميلاد	05.11.2018
الجنسية	جزائرية
مكان الميلاد	وهران

7- معلومات عن الحالة :

ملخص لمشكلة الحالة ( نوعها و أعراضها )	- اضطراب على مستوى اللغة. - الخجل المفرط .
هل تم قبول الحالة ؟	( x ) نعم ( ) لا
تاريخ استقبال الحالة	17.10.2022

7- معلومات تعريفية أولية عن الوالدين والإخوة :

المعلومة	الأب	الأم
الاسم	ب.ر	م.أ
عمر الوالدين	33	30
المستوى التعليمي	جامعي	جامعية
المهنة	مقاول	/

مع من يقيم الطفل	( ) الأب ( ) الأم ( x ) كلاهما
صلة القرابة بين الوالدين	لا يوجد.
عدد الأخوة	4
عدد الذكور	1
عدد الإناث	3
هل الأبوين منفصلين ؟	( ) نعم ( x ) لا

13- التاريخ الصحي لأم الحالة والحالة :

عمر الأم عند الحمل	25	مدة الحمل	9 أشهر.
ترتيب الحمل	3	نوعية الحمل	( x ) طبيعي ( ) غير طبيعي

مرحلة الحمل:

نطرح على الأولياء الأسئلة التالية:

- هل كان الحمل مرغوب فيه؟ لا من طرف الأم
- هل كان الحمل مضطرب؟ لا
- هل تناولت الأم أدوية أثناء الحمل؟ نعم
- هل كانت الأغذية متنوعة أثناء الحمل؟ نعم
- هل أصيبت الأم ببعض الأمراض أثناء الحمل؟ نعم

14- هل عانت الأم أي من المضاعفات التالية في مرحلة الحمل ؟

المضاعفات	في أي شهر في الحمل	المضاعفات	في أي شهر في الحمل
الدخول للمستشفى قبل الولادة	/	ضغط دم	/
قيء وغثيان	نعم بصفة طبيعية	فقر دم	نعم
درجة حرارة مرتفعة ونزيف	/	مشكلات نفسية اجتماعية	/
حوادث	/	تعاطي أدوية	نعم
أمراض معدية	/	تعاطي مثبتات حمل	/
تسمم بالدم	/	الحصبة الألمانية	/
التعرض للأشعة	/	الغدة الدرقية	/
كولسترول مرتفع	/	سوء التغذية	/

مرحلة الولادة :

- هل كانت الولادة تلقائية أم مسببة؟ مسببة
- هل كانت عسيرة؟ نعم
- هل أستعمل الملاقط؟ لا
- هل أجريت القيصرية؟ لا

• كم كان وزن المولود عند الولادة؟ 3.4 كلغ  
مرحلة ما بعد الولادة:

- هل عانى المولود من نقص من الأكسجين؟ لا
- هل صرخ مباشرة بعد الولادة؟ نعم
- هل احتاج إلى إنعاش؟ كم دامت مدته؟ لا
- هل وضع المولود في الحاضنة؟ لا
- هل عانى من يرقان أو من تشنجات؟ لا

#### الفحص السمعي:

- ❖ هل الحالة تسمع الأصوات بشكل طبيعي؟ نعم
- ❖ هل يوجد انتباه للأصوات الخارجية؟ نعم
- ❖ هل يوجد تعرض للالتهابات أو مشاكل في الأذن؟ لا

#### الفحص العصبي:

- ❖ هل يوجد تعرض للسقوط على مستوى الرأس؟ لا
- ❖ هل توجد معاناة من مرض عصبي؟ لا

#### الفحص الصوتي:

- ❖ هل استعمال الصوت سليم؟ لا
- ❖ هل يوجد تعرض للالتهابات أو أمراض على مستوى الحنجرة أو الحبال الصوتية؟ لا
- ❖ شدة الصوت؟ (قوي / ضعيف)؟ عادي
- ❖ الارتفاع؟ (حاد / غليظ)؟ عادي
- ❖ النغمة؟ (عادي / مشوهة / منعدمة)؟ عادي

#### الفحص البصري:

- ❖ هل حاسة البصر سليمة؟ نعم
- ❖ هل الحالة تعاني ضعف في التركيز على مستوى البصر؟ نعم

#### الفحص النفسي:

- ❖ هل توجد معاناة أو ضغوطات ومشاكل نفسية؟ لا
- ❖ هل تمت زيارة أخصائي نفسي من قبل؟ لا

• فحص وتقييم أعضاء النطق والتصويت

الأعضاء	الحالة
الشفاه	عادي
الأسنان	عادي
اللسان	عادي
اللهاة	عادي
الخدین	عادي
الفك	عادي

عادي	سقف الحلق
عادي	تجويف الأنف
عادي	تجويف الفم
عادي	الحنجرة
عادي	البلعوم
عادي	الحبال الصوتية

- هل قام(ة) بإجراء عمليات جراحية في أحد الأعضاء السابقة؟ لا
- فحص وتقييم الأبرا كسيا الفمية الوجيهة:

التعليمة	طبيعي	غير طبيعي
فتح و غلق الشفاه	×	
ضم الشفاه بشكل دائري	×	
تحريك الشفاه يمين ويسار		×
هل يوجد مكبح لسان؟	×	
تحريك اللسان يمين ويسار	×	
افتح لسانك إلى ذقنك	×	
افتح فمك وأمس أسنانك العلوية		×
لمس اللسان للشفاه بشكل دائري		×
هل يوجد تشوه في الأسنان؟	×	
هل تتطابق الأسنان؟	×	
نفخ الخدين		×
قم بالتصفير		×
النفخ في قصاصات الورق	×	
النفخ في البالون	×	
النفخ على شمعة لإطفائها 30 سم		×

	×	إصدار صوت طويل (آأوي)
	×	إصدار صوت قصير (آوي-)
	×	إصدار الصوت مع حركة الذراعين

● فحص وتقييم اللغة الشفهية:

هل يصدر الطفل (ة) (...)?	لا	نعم	أحيانا
أصوات غير مفهومة	×		
مقاطع لغوية			×
أصوات مع محاولة الوصول للأشياء		×	
أصوات مع النظر للأشياء		×	
أصوات مع الإشارة للأشياء		×	
أصوات مع إعطاء صورة للشيء		×	
أصوات مع لغة الإشارة		×	

هل يصدر الطفل (ة) سلوكيات للتواصل الغير لفظي ..؟	لا	نعم	أحيانا
الضرب	×		
العدوانية	×		
البصق	×		
الهروب	×		
إيذاء النفس	×		
ضرب الرأس	×		
الصراخ	×		

		×	الهباج
		×	الجلوس ورفض التحرك
		×	البكاء
		×	العض
		×	فرط الحركة

أحيانا	نعم	لا	كيف يستخدم الطفل (ة) اللغة للتعبير عن الجملة..
×			يستخدم كلمات مفردة
	×		يستخدم كلمات مفردة مع لإشارة للأشياء
		×	عبارة من كلمتين
		×	جملة من 3 كلمات
		×	جملة من 3 كلمات أو أكثر

نعم	لا	هل يستطيع الطفل (ة) التعريف بنفسه من خلال مكونات CV الخاص به ... ؟
	×	كلمة أنا
	×	أسمه
	×	عمره
	×	عمل الأب
	×	عمل الأم
	×	مدرسته

نعم	لا	هل يستطيع الطفل (ة) أن يصف الأشخاص .. ؟

	×	(كبير / صغير / عجوز شاب / طفل)
	×	أبيض / أسمر / أشقر
	×	طويل / قصير
	×	سمين / رفيع

نعم	لا	كم عدد المفردات اللغوية التي يستخدمها الطفل(ة) تقريباً...؟
	×	أقل من 10 كلمات
×		من 10 إلى 20 كلمة
×		من 20 إلى 30 كلمة
	×	من 30 إلى 40 كلمة
	×	من 40 إلى 50 كلمة
	×	أكثر من 50 كلمة
	×	أكثر من 100 كلمة

- هل يتناسب عدد المفردات اللغوية مع عمر الطفل(ة)؟ لا
- فحص وتقييم الصوت:

نعم	لا	هل يعاني الطفل(ة) من عيوب صوتية مثل ... ؟
	×	بحة صوتية أثناء الكلام
	×	خروج هواء زائد من الثنايا الصوتية
	×	خنف زائد
	×	خنف قليل

نعم	لا	هل يتحدث الطفل(ة) (...)?
-----	----	--------------------------



	×	بصوت مرتفع
×		بصوت منخفض
	×	بصوت مناسب
	×	هل لديه القدرة في التحكم في الصوت

هل يعاني الطفل (ة) من التردد اللفظي..؟	لا	نعم
ترديد بسيط	×	
ترديد متوسط	×	
ترديد شديد	×	

- هل يعاني الطفل (ة) من خلل وظيفي على مستوى الصوت؟ لا
- فحص اللغة المنطوقة (تقييم الفهم الشفهي):

هل يفهم الطفل (ة) اللغة المنطوقة من خلال...	لا	نعم
لغة الإشارة	×	
الرموز والصور	×	
الأوامر اللفظية		×

ماذا يفهم الطفل (ة) من اللغة المنطوقة ... ؟	لا	نعم
ولا كلمة	×	
الكلمة الأولى فقط		×
الكلمة الأخيرة فقط		×
كلمتين فقط	×	
الجملة كاملة	×	

نعم	لا	كم يفهم الطفل (ة) من الأوامر الموجهة إليه...؟
×		أمر واحد بسيط
×		أمران متسلسلان
	×	أمران غير متسلسلان
	×	3 أوامر غير متسلسلة
	×	3 أوامر متسلسلة
	×	أكثر من 3 أوامر غير متسلسلة

نعم	لا	هل ينصت الطفل (ة) عندما يتحدث الآخريين...؟
	×	لا ينصت مطلقا /دائم التشتت
	×	ينصت فقط عند حث الآخريين له على الاستماع
×		ينصت بعض الوقت
×		ينصت دائما بدون حث وتوجيه

نعم	لا	هل ينتبه الطفل (ة) عند..؟
×		مناداته
×		لمسه
×		النظر إليه

نعم	لا	هل يتواصل الطفل (ة) بصريا أثناء التحدث إليه..؟
×		في أول جلسة

×		في نهاية الجلسة
	×	عند التحدث إليه فقط
	×	عندما تدير رأسك عنه
	×	طوال الوقت
	×	لا يتواصل مطلقا

- هل يفهم الطفل الهدف من تسمية واستخدام الأشياء؟ لا

نعم	لا	عدد المفردات اللغوية التي يستقبلها الطفل (ة) أقل من 10 كلمات
	×	من 10 إلى 20 كلمة
	×	من 20 إلى 30 كلمة
×		من 30 إلى 40 كلمة
	×	من 40 إلى 50 كلمة
	×	أكثر من 50 كلمة
	×	أكثر من 100 كلمة

- هل يتناسب عدد المفردات الاستقبالية مع عمر الطفل (ة) نعم أم لا؟ لا
- استخدام الطفل (ة) للقواعد اللغوية بطريقة صحيحة:

نعم	لا	هل يستخدم الطفل (ة) الأسماء ..؟
	×	المفرد
	×	المثنى
	×	الجمع
	×	التذكير
	×	التأنيث

- هل تتوافق الأسماء مع الأفعال في نفس الجملة؟ لا

هل يستخدم الضمائر ..؟	لا	نعم
أنا	×	
أنت	×	
انتم	×	
نحن	×	
هو	×	
هي	×	
هم	×	
لي	×	
لها	×	
لك	×	
لنا	×	
لهم	×	

هل يستخدم حروف الجر	لا	نعم
من	×	
في	×	
على	×	
إلى	×	

هل يستخدم زمن الأفعال ..؟	لا	نعم
الماضي	×	
المضارع	×	

الأمر	×	
-------	---	--

• هل يربط الطفل (ة) بين الفعل وزمنه بطريقة صحيحة؟ لا

### فحص سيرورة العمليات المعرفية (تقييم):

النشاط	يعرف	لا يعرف
ضم الخرز	×	
تركيب بازل		×
تطابق الألوان	×	
تطابق الأشكال	×	
الاستمرار في مهمة لمدة زمنية..		×

### أوامر بسيطة:

تنفيذ أوامر بسيطة..؟	يعرف	لا يعرف
هات	×	
خذ	×	
افتح	×	
أغلق	×	

### التخطيط؟

القدرة على التخطيط مثلا : تركيب لعبة التسلسل للحصول على الشكل النهائي؟ لا

### التفكير وحل المشكلات؟

القدرة على التفكير والعمل على إيجاد الحل المناسب للشيء. لا

### رأي وملاحظة الأخصائي الأطفوني بعد تقييم الحالة؟

تعاني الحالة من مشاكل على مستوى الانتباه و الإدراك السمعي كما نلاحظ وجود نقص حاد في الجانب التعبيري و الاستقبالي للغة بنسبة لعمرها.

### تشخيص الحالة؟

تأخر لغة بسيط

❖ تطبيق الاختبار القبلي و البعدي :

(Lexique en réception) : الاستقبال المعجمي :

وريلي التصويرة الي نقولك عليها.

+	+
+	+
+	+
+	+
+	-
-	-
-	+
+	+
+	-
-	-
+	-
+	+
+	+
-	-
+	-
+	+
+	-
+	+
+	-
+	+
+	-

1.كسكيطة - الشابو - شاشية- التاج
2.طيارة- لوطو- كاميون- كار
9. قطة- كنغر - قنينة- سنجاب
4.بنانة- تفاحة- بعويد-حب الملوك
5.البقرة- باندا - خروف-
6.شينيور(الة ثقابة)- بانسو- تورنوفيس- لمبوط
7.فنجال - غرفية- قرعة- كاس
8.كرسي- سرير - طابوري- فوتاي
9.صندالة- ليقون - صباط- بوت
10.زمارة- ساكسوفون- ترومبيطا- قيطارة
11.بوسات- لي- لوندو - مهد
12.تريكو- قمجة- جيبة - تريكو قصير
13.مارطو- رابو- ترنفيس- راطو
14.مغسلة - بينوار - حمام- لافابو
15.قرنيح- كرم- كابويا- بصل
16.بالين- مورينا- سردين- دلفين
17.سلوم- دروج- سلوم- طابوري
18.أبراي فوتو- نواظر- مجهر- جوميل
19.طروننتينات- بيسكلات- مزالج -مضارب
20. طيارة- ليكوبتار- منطاد - تيليفيريك

جدول (2)

المجموع 1: 10
المجموع 2: 90

الانتاج المعجمي: (Lexique en Production)

شاهدا ؟

+	-
+	+
+	+
+	-
+	+
+	+
+	-
+	-
+	-
+	-
+	+
-	-
+	-
+	-
-	-
+	-
+	-
+	-

1.قنينة
2.قط
7. طابطة - مايدة
4.مقص
5.شابو
6.لكريم
7.برابلوي
8.لمبة
9.فراشة
10.شمعة
11.طيارة
12.دلو
13.دونتيفريس - لصقة - بومادة
14.بطريق
15.جوميل
16.صنارة-رمى
17.رتيلة
18.طابوري
19.أكواريوم
20.تورنفييس

جدول (3)

شاهه يدبر ؟

+	+	55. راه راقد
---	---	--------------

+	+	56. راه يبكي
+	-	57. راه يشرب
+	-	58. راه ياكل
+	-	59. راه يدوش
+	-	60. راه يقرأ
+	-	61. راه يسوق
+	-	62. راه/راها تمشط
-	-	63. راه ينقر بل كوردة
+	-	10. راه نايض مرقاد

جدول (4)

المجموع 1 : -10

المجموع 2: 100



3. تكرار الكلمات (Répétition de mots):

عاود مورايا شاغادي نقول خاصك تسمع مليح لاخاطرش نقوله غير خطر

	+		+
	+	لابو	-
	+	اوبو	-
	+		+
	+	/	-
	+	أبون	-
	+	زنة	-
	+	وش	-
	+	أكاك	-
	+	/	-
	+	/	-
	+	/	-
	+	/	-
	+	/	-
	+	كنودي	-
	+	/	-

1.بابور
2.شابو
3.روبو
4.مخرج
5.قاتو
6.ألبوم
7.خزنة
8.زاوش
9.أكواريوم
10.ساعة
11.محقن
12.قرلو
13.فيستا
14.خزان
15.كلونديري
16.أجوندا

جدول (5)

المجموع 1: -10

المجموع 2: 100

الفهم (1): (C<sub>1</sub>) (Compréhension)

غادي نخدموا مع بعض،سمع مليح شاغادي نقول و ورلي التصويرة اللي فيها...

+	+
+	+
+	-
+	+
+	-
+	-
+	-
+	+
+	-
-	-
-	-
+	+
+	-
+	-
+	-
+	-
+	+
+	-
+	+
+	-

01.الولد راقد	
02.القطعة تلعب	
1.الولد راقد.	
2.البنت خازنة.	
3. لولاد رايعين لليكول.	
4. زواوش يطيرو.	
5. اللوطو فوق السرسر .	
6. الأم تمشط لإشراق .	
7. الكاميو تدمر فاللوطو .	
8. راني نشوف فيك تاكل فلاكريم .	
9. يشوف زاوش يطير .	
10.القطعة مورا الشجرة .	
11. الكاميو مهرسة .	
12.الكلب تحت الكرسي .	
13.شوية ولاد دايرين شابو.	
14.البيسكلات عند الحيط.	
15.البورسا تاع الحلوى لي عطاوهالي خاوية.	
16.البنت قصيرة على الولد.	
17.اللوطو بين الديار.	
18.ناكل في حب الملوك لي تقلع فيه ماما.	
19. الولد يجري .	
20. الغرفية ماشي مهرسة .	

جدول (6)

المجموع 1: 10-

المجموع 2: 100

إنتاج العبارات : (Production d'énoncés)

غادي نوريك تصاور و انت غادي تكمل الهدرة اللي بديتها.

1. هنا كاين زلوش واحد

هنا كاين.....زوج زواوش

2. هنا الولد يجري

هنا الولد.....مايجريش(حابس)

3. هنا ام

هنا...اب

قاعد	دمع	1. لولد واقف هنا لولد...قاعد
تاع الولد	NF	2. هنا كارتابل تع البننت هنا كارتابل .....تاع لولد
للقط	تت	3. هنا رشيدة تمد الماكلة للبوبية هنا رشيدة تمد الماكلة..... للقط
زوج طيارات	NF	4. هنا كاين طيارة واحدة هنا كاين....زوج طيارات
NF	NF	5. هنا كاين كوافور هنا كاين.... كوافوز
مهرة	NF	6. هنا اللوطو ماشي مهرة هنا اللوطو....مهرة

7. هنا الشابو تع لمرّة هنا الشابو تاع ....الراجل	بابا	راجل
8. هنا راجل يبيع هنا.... مرا تبيع	NF	مرا تبيع
9. هنا مصطفى يقول صباح الخير للمرا هنا مصطفى يقول صباح الخير ....للراجل	NF	لراجل
10. هنا كلب هنا.....كلبة	NF	كلبة
11. هنا خباز هنا....خبازة	NF	NF
12. هنا ليلي تلعب دور المعلمة هنا محمد يلعب دور.....معلم	NF	معلم
13. هنا لولد يقول القمجة تعه جديدة هنا البننت تقول التريكو تعها....جديد	NF	جديد
14. هنا بنت نحات الورد هنا البنات نحاو الورد	NF	الورد
15. هنا دجاجة ولدت بيضة هنا الدجاجة ولدت ثلاثة بيضات (بيض)	بيض	بيض ثلاثة
16. هنا التتين عنده عين واحدة هنا التتين عنده زوج عينين 5 سنوات و 3 أشهر	NF	زوج عينين

جدول (7)

المجموع 1: 10

المجموع 2: 90

## 6. تكرار العبارات : (Répétition d'Enoncés)

عاود من ورايا شاغادي نقول

+	-
+	-
+	-
+	-
+	-
+	-
+	-
-	-
+	-
+	-
+	-
+	-
+	-
+	-
-	-

1. لكونفتير فوق الطابلة.
2. الولاد راهم داخل القطار.
3. راه ياكل خبزه.
4. راه يشوف الطيارة اللي تقوت.
5. كارتابلي محلول.
6. لولد هرس الكاس.
7. راه يسمع الزاوش يغني.
8. نهار السبت نروحو لسينما.
9. لولاد ركبو الكار.
10. امين غادي يركب طاكسي.
11. لولاد يشربوا حليبهم.
12. الراجل غسل اللوطو .
13. الكلاب كلات لحم تاعها.
14. التصويرة اللي شفتها شابة.
15. عندي صاحبي بوه فاكتر.

جدول (8)

المجموع 1: 0

المجموع 2: 75

# الفصل الرابع

# وصف وتحليل النتائج

## تحليل النتائج وفق الفرضية:

## تحليل نتائج الاختبار القبلي و البعدي للحالة (1) ق.ع:

الاستقبال المعجمي	الانتاج المعجمي	تكرار الكلمات	الفهم C <sub>1</sub>	انتاج العبارات	تكرار العبارات	
-10	0	10	50	10	10	التطبيق الأولي
100	100	100	100	90	75	التطبيق البعدي

## جدول (9)

## التحليل الكيفي:

في اختبار **LexR** ، يسجل ق.ع 7 ، مما يضعه في النسبة المئوية -10 من **MSM**. بالنظر إلى خصائص مجتمع المعايير ، فإن هذه النتيجة منخفضة. وتجدر الإشارة إلى أن هذه النتيجة بالكاد تتوافق مع النسبة المئوية 10 من **PSM**. غالباً ما تكون أخطاء ق.ع بشكل عشوائي ، تم ارتفعت إلى 20 مما يضعه في النسبة المئوية 100 من **MSM** أي نلاحظ تحسن في هذا المستوى.

يحتوي اختبار **LexP** على ملف تعريف مماثل: درجته الإجمالية هي 6 ، مرة أخرى عند النسبة المئوية 0 من **MSM** وعند النسبة المئوية 0 من **PSM**. تم ارتفعت إلى 27 مما يضعه في النسبة المئوية 100 من **MSM**

**RépM** كانت نتائج ق.ع تساوي 9 ، مما يضعه عند النسبة المئوية 10 من **MSM** وفي النسبة المئوية 25 من **PSM**. توجد معظم علامات تأخير اللغة ، وتجدر الإشارة إلى أنه يكرر بشكل صحيح كلمات مكونة من مقطعين، تم ارتفعت إلى 16 تكرار صحيح مما يضعه عند النسبة المئوية 100 من **MSM**.

بالنسبة لاختبار الفهم **C1** ، يسجل ق.ع 15 في الفهم الفوري (**CI**) ، وهو ما يتوافق مع النسبة المئوية 50 ل **CI** من **MSM**. تجدر الإشارة إلى أن ق.ع يظهر عليه بعض الصعوبة في الفهم الكلي ، تم لوحظ تحسن في جانب الفهم بحيث سجل 20 في الفهم الفوري (**CI**) وهو ما يتوافق مع النسبة المئوية 100 من **MSM**.



اختبار **ProdE** أكثر تضرراً، درجة MorSyn التي تم الحصول عليها هي 2 ، المقابلة للنسبة المئوية 10 من MSM وأيضاً من النسبة المئوية 25 من PSM. يلاحظ أنه درجة RepE أيضاً قليلة (النسبة المئوية 10) تم لاحظ تحسن جيد على مستوى MorSyn بحصوله على 13 درجات المقابلة للنسبة المئوية 90 من MSM وأيضاً ارتفاع جيد في بند تكرار الجمل RepE بنسبة 75 من MSM .

في الختام ، إنه طفل يعاني من اضطرابات لغوية و مشاكل في الانتباه والتركيز تشكل قيوداً قوياً على تطوره اللغوي.

### تحليل نتائج الإختبار القبلي و البعدي للحالة (2) ع.إ:

تكرار العبارات	انتاج العبارات	الفهم C <sub>1</sub>	تكرار الكلمات	الانتاج المعجمي	الاستقبال المعجمي	
-10	0	10	-10	-10	-10	التطبيق الأولي
50	50	75	50	90	+90	التطبيق البعدي

جدول (10)

### التحليل الكيفي:

في اختبار **LexR** ، سجل ع.إ 5 ، مما يضعه في النسبة المئوية -10 من MSM. بالنظر إلى خصائص مجتمع المعايير ، فإن هذه النتيجة منخفضة. وتجدر الإشارة إلى أن هذه النتيجة بالكاد تتوافق مع النسبة المئوية -10 من PSM. غالباً ما تكون أخطاء ع.إ بشكل عشوائي ، تم ارتفعت إلى 17 مما يضعه في النسبة المئوية +90 من MSM أي نلاحظ تحسن في هذا المستوى.

يحتوي اختبار **LexP** على ملف تعريف مماثل: درجته الإجمالية هي 10 ، مرة أخرى عند النسبة المئوية -10 من MSM وعند النسبة المئوية 10 من PSM. تم ارتفعت إلى 25 مما يضعه في النسبة المئوية 90 من MSM

كانت نتائج ع.إ تساوي 4 ، مما يضعه عند النسبة المئوية -10 من MSM وفي النسبة المئوية -10 من PSM. توجد معظم علامات تأخير الكلام ، وتجدر الإشارة إلى أنه لا يكرر بشكل صحيح كلمات مكونة من مقطعين، تم ارتفعت الى 12 تكرار صحيح مما يضعه عند النسبة المئوية 50 من MSM.

بالنسبة لاختبار الفهم C1 ، يسجل ع.إ 11 في الفهم الفوري (CI) ، وهو ما يتوافق مع النسبة المئوية 10 ل CI من MSM. تجدر الإشارة إلى أن ع.إ متشتت كثيرا وبعض المرات يعين عفويا ، تم لوحظ تحسن في جانب الفهم بحيث سجل 18 في الفهم الفوري (CI) وهو ما يتوافق مع النسبة المئوية 75 من MSM.

اختبار ProDE أكثر تضررا، درجة MorSyn التي تم الحصول عليها هي 0 ، المقابلة للنسبة المئوية 0 من MSM وأيضا من النسبة المئوية 0 من PSM. يلاحظ أنه درجة RepE أيضا قليلة (النسبة المئوية -10) تم لوحظ تحسن لأبأس به على مستوى MorSyn بحصوله على 7 درجات المقابلة للنسبة المئوية 50 من MSM وأيضا ارتفاع لأبأس به في بند تكرار الجمل RepE بنسبة 50 من MSM .

في الختام ، إنه طفل يعاني من اضطرابات لغوية و مشاكل في الانتباه والتركيز تشكل قيودا قويا على تطوره اللغوي.

### تحليل نتائج الإختبار القبلي و البعدي للحالة (3) ب.ب:

تكرار العبارات	انتاج العبارات	الفهم C <sub>1</sub>	تكرار الكلمات	الانتاج المعجمي	الاستقبال المعجمي	
0	0	0	0	-10	-10	التطبيق الأولي
50	25	75	10	25	90	التطبيق البعدي

جدول (11)

### التحليل الكيفي:

في اختبار LexR ، يسجل بن علي 1 ، مما يضعه في النسبة المئوية -10 من MSM. بالنظر إلى خصائص مجتمع المعايير ، فإن هذه النتيجة منخفضة. وتجدر الإشارة إلى أن هذه النتيجة بالكاد تتوافق مع النسبة المئوية -10 من PSM. غالبا ما تشير أخطاء ب.ب بشكل عشوائي ، مما قد يشير إلى أن درجته لا تزال مبالغا فيها تم ارتفعت إلى 15 مما يضعه في النسبة المئوية 90 من MSM أي لوحظ تحسن في هذا المستوى.

يحتوي اختبار LexP على ملف تعريف مماثل: درجته الإجمالية هي 14 ، مرة أخرى عند النسبة المئوية -10 من MSM وأقل من النسبة المئوية -10 من PSM. تم ارتفعت إلى 17 مما يضعه في النسبة المئوية 25 من MSM

**RepM** لم يكرر ب.ب بشكل صحيح أي عنصر ، مما يضعه تحت النسبة المئوية 0 من **MSM** وفي النسبة المئوية 0 من **PSM**. توجد معظم علامات تأخير الكلام ، وتجدر الإشارة إلى أنه يكرر بشكل صحيح كلمات مكونة من مقطعين فقط. تم ارتفعت نتائجه ارتفاعا طفيفا فتحصل على 9 تكرارات صحيحة مما يضعه عند النسبة المئوية 10 من **MSM**.

بالنسبة لاختبار الفهم **C1** ، يسجل ب.ب 6 في الفهم الفوري (**CI**) ، وهو ما يتوافق مع النسبة المئوية 0 ل **CI** و 0 ل **CG** من **MSM**. تجدر الإشارة إلى أن ب.ب مندفع للغاية ويميل إلى الإشارة إلى صورة قبل نهاية البيان ، تم لوحظ تحسن في جانب الفهم بحت سجل 16 في الفهم الفوري (**CI**) وهو ما يتوافق مع النسبة المئوية 75 ل **CI**.

اختبار **ProdE** أكثر تضررا، درجة **MorSyn** التي تم الحصول عليها هي 0 ، المقابلة للنسبة المئوية 0 من **MSM** وأيضا من النسبة المئوية 0 من **PSM**. يلاحظ أنه درجة **RepE** أيضا منعدمة (النسبة المئوية 0) تم نلاحظ تحسن طفيف على مستوى **MorSyn** بحصوله على 5 درجات المقابلة للنسبة المئوية 25 من **MSM** وأيضا ارتفاع لآبأس به في بند تكرار الجمل **RepE** بنسبة 50 من **MSM** .

في الختام ، إنه طفل يعاني من اضطرابات لغوية و مشاكل معرفية تشكل قيودا قويا على تطوره اللغوي.

#### تحليل نتائج الإختبار القبلي و البعدي للحالة (4) ب.ع:

تكرار العبارات	انتاج العبارات	الفهم <b>C1</b>	تكرار الكلمات	الانتاج المعجمي	الاستقبال المعجمي	
10	10	-10	-10	-10	10	التطبيق الأولي
50	50	75	25	75	100	التطبيق البعدي

جدول (12)

#### التحليل الكيفي:

في اختبار **LexR** ، يسجل ب.ع 9 ، مما يضعه في النسبة المئوية 10 من **MSM**. بالنظر إلى خصائص مجتمع المعايير ، فإن هذه النتيجة منخفضة. وتجدر الإشارة إلى أن هذه النتيجة تتوافق مع النسبة المئوية 25 من **PSM**. غالبا ما تشير أخطاء ب.ع بشكل عشوائي ، مما قد يشير إلى أن درجته لا

تزال مبالغاً فيها تم ارتفعت إلى 19 مما يضعه في النسبة المئوية 100 من MSM أي نلاحظ تحسن في هذا المستوى.

يحتوي اختبار LexP على ملف تعريف مماثل: درجته الإجمالية هي 10 ، مرة أخرى عند النسبة المئوية 10- من MSM وتساوي النسبة المئوية 10 من PSM، تم ارتفعت إلى 21 مما يضعه في النسبة المئوية 75 من MSM

**RépM** كرر ب.ع بشكل 6 عناصر ، مما يضعه تحت النسبة المئوية 10- من MSM وفي النسبة المئوية 10 من PSM. توجد معظم علامات تأخير الكلام ، وتجدر الإشارة إلى أنه يكرر بشكل صحيح كلمات مكونة من مقطعين فقط. تم ارتفعت نتائجه فتحصل على 12 تكرارات صحيحة مما يضعه عند النسبة المئوية 25 من MSM.

بالنسبة لاختبار الفهم **C<sub>1</sub>** ، يسجل ب.ع 7 في الفهم الفوري (**CI**) ، وهو ما يتوافق مع النسبة المئوية 10- ل **CI** من MSM. تجدر الإشارة إلى أن ب.ع مندفع للغاية ويميل إلى الإشارة إلى صورة قبل نهاية البيان ، تم لوحظ تحسن في جانب الفهم بحت سجل 16 في الفهم الفوري (**CI**) وهو ما يتوافق مع النسبة المئوية 75 ل **CI**.

اختبار **ProdE** أكثر تضرراً، درجة MorSyn التي تم الحصول عليها هي 3 ، المقابلة للنسبة المئوية 10 من MSM وأيضا من النسبة المئوية 25 من PSM. يلاحظ أنه درجة RepE أيضا تساوي 4 (النسبة المئوية 10) تم نلاحظ تحسن طفيف على مستوى MorSyn بحصوله على 8 درجات المقابلة للنسبة المئوية 50 من MSM وأيضا ارتفاع لأبأس به في بند تكرار الجمل RepE بنسبة 50 من MSM . في الختام إنه طفل يعاني من اضطرابات لغوية و مشاكل معرفية تشكل قيودا قويا على تطوره اللغوي.

### تحليل نتائج الإختبار القبلي و البعدي للحالة (5) ش.أ:

تكرار العبارات	انتاج العبارات	الفهم <b>C<sub>1</sub></b>	تكرار الكلمات	الانتاج المعجمي	الاستقبال المعجمي	
0	0	-10	0	0	25	التطبيق الأولي
10	0	-10	10	25	75	التطبيق البعدي

جدول (13)

## التحليل الكيفي:

في اختبار **LexR** ، تسجل ش.أ 8 ، مما يضعها في النسبة المئوية 25 من **PSM**. بالنظر إلى خصائص مجتمع المعايير ، فإن هذه النتيجة منخفضة.. غالبا ما تشير أخطاء ش.أ بشكل عشوائي ، مما قد يشير إلى أن درجته لا تزال مبالغا فيها تم ارتفعت إلى 21 مما يضعها في النسبة المئوية 75 من **PSM** أي نلاحظ تحسن في هذا المستوى.

يحتوي اختبار **LexP** على ملف تعريف مماثل: درجته الإجمالية هي 0، مما يضعها عند النسبة المئوية 0 من **PSM**، تم ارتفعت إلى 11 مما يضعه في النسبة المئوية 25 من **PSM**

**RépM** لم تكرر ش.أ أي عناصر ، مما يضعها تحت النسبة المئوية 0 من **PSM**. توجد معظم علامات تأخير اللغة ، وتجدر الإشارة إلى أنها لا تكرر بأي شكل من الأشكال . تم ارتفعت نتائجها فتحصلت على 6 تكرارات صحيحة مما يضعه عند النسبة المئوية 10 من **PSM**.

بالنسبة لاختبار الفهم **C<sub>1</sub>** ، يسجل ش.أ 3 في الفهم الفوري (**CI**) ، وهو ما يتوافق مع النسبة المئوية 10- ل **CI** من **PSM**. تجدر الإشارة إلى أن ش.أ مندفعة للغاية تميل إلى الإشارة إلى صورة قبل نهاية البيان ، تم لوحظ تباث في جانب الفهم بحيث سجلت 4 في الفهم الفوري (**CI**) وهو ما يتوافق مع النسبة المئوية 10- ل **CI** من **PSM**.

اختبار **ProdE** أكثر تضررا، درجة **MorSyn** التي تم الحصول عليها هي 0 ، المقابلة للنسبة المئوية 0 من **PSM**. يلاحظ أنه درجة **RepE** أيضا تساوي 0 (النسبة المئوية 0) تم نلاحظ انعدام مستوى **MorSyn** بحصولها على 0 درجات المقابلة للنسبة المئوية 0 من **PSM** وأيضا ارتفاع لابس به في بند تكرار الجمل **RepE** بنسبة 10 من **PSM** .

في الختام إنها طفلة تعاني من اضطرابات لغوية وبعض المشاكل المعرفية مما يشكل قيادا قويا على تطورها اللغوي.

## تحليل نتائج الاختبار القبلي و البعدي للحالة (6) ل.ر:

تكرار العبارات	انتاج العبارات	الفهم C <sub>1</sub>	تكرار الكلمات	الانتاج المعجمي	الاستقبال المعجمي	
10	0	25	10	-10	25	التطبيق الأولي
90	90	100	50	100	100	التطبيق البعدي

جدول (14)

## التحليل الكيفي:

في اختبار **LexR** ، تسجل ل.ر 11 ، مما يضعها في النسبة المئوية 25 من **MSM**. بالنظر إلى خصائص مجتمع المعايير ، فإن هذه النتيجة منخفضة. وتجدر الإشارة إلى أن هذه النتيجة بالكاد تتوافق مع النسبة المئوية 50 من **PSM**. غالبا ما تكون أخطاء ل.ر بشكل عشوائي ، تم ارتفعت إلى 20 مما يضعها في النسبة المئوية 100 من **MSM** أي نلاحظ تحسن في هذا المستوى.

يحتوي اختبار **LexP** على ملف تعريف مماثل: درجته الإجمالية هي 9 ، مرة أخرى عند النسبة المئوية 10- من **MSM** وعند النسبة المئوية 10- من **PSM**. تم ارتفعت إلى 26 مما يضعها في النسبة المئوية 100 من **MSM** .

**RépM** كانت نتائج ل.ر تساوي 8 ، مما يضعها عند النسبة المئوية 10 من **MSM** وفي النسبة المئوية 25 من **PSM**. توجد معظم علامات تأخر اللغة ، وتجدر الإشارة إلى أنها تكرر بشكل صحيح كلمات مكونة من مقطعين، تم ارتفعت إلى 15 تكرر صحيح مما يضعها عند النسبة المئوية 50 من **MSM**.

بالنسبة لاختبار الفهم **C1** ، يسجل ل.ر 12 في الفهم الفوري (**CI**) ، وهو ما يتوافق مع النسبة المئوية 25 ل **CI** من **MSM**. تجدر الإشارة إلى أن ل.ر كثيرا ماتعين عفويا ، تم لوحظ تحسن في جانب الفهم بحيث سجلت 20 في الفهم الفوري (**CI**) وهو ما يتوافق مع النسبة المئوية 100 من **MSM**.

اختبار **ProdE** أكثر تضررا، درجة **MorSyn** التي تم الحصول عليها هي 0 ، المقابلة للنسبة المئوية 0 من **MSM** وأيضا من النسبة المئوية 0 من **PSM**. يلاحظ أنه درجة **RepE** أيضا قليلة (النسبة المئوية 10) تم نلاحظ تحسن جيد على مستوى **MorSyn** بحصوله على 13 درجات المقابلة للنسبة المئوية 90 من **MSM** وأيضا ارتفاع جيد في بند تكرار الجمل **RepE** بنسبة 90 من **MSM** .

في الختام إنها طفلة تعاني من اضطرابات لغوية و مشاكل في الانتباه والتركيز تشكل قيدا قويا على تطويرها اللغوي.

### تحليل نتائج الإختبار القبلي و البعدي للحالة (7) ب.و:

الاستقبال المعجمي	الانتاج المعجمي	تكرار الكلمات	الفهم C <sub>1</sub>	انتاج العبارات	تكرار العبارات	
10	-10	-10	-10	10	0	التطبيق الأولي
90	100	50	+90	90	75	التطبيق البعدي

جدول (15)

### التحليل الكيفي:

في اختبار **LexR** ، سجل ب.و 10 ، مما يضعها في النسبة المئوية 10 من **MSM**. بالنظر إلى خصائص مجتمع المعايير ، فإن هذه النتيجة منخفضة. وتجدر الإشارة إلى أن هذه النتيجة بالكاد تتوافق مع النسبة المئوية 50 من **PSM**. غالبا ما تكون أخطاء ب.و بشكل عشوائي ، تم ارتفعت إلى 16 مما يضعها في النسبة المئوية 90 من **MSM** أي نلاحظ تحسن في هذا المستوى.

يحتوي اختبار **LexP** على ملف تعريف مماثل: درجتها الإجمالية هي 7 ، مرة أخرى عند النسبة المئوية 10 من **MSM** وعند النسبة المئوية 10 من **PSM**. تم ارتفعت إلى 28 مما يضعها في النسبة المئوية 100 من **MSM** .

**RépM** كانت نتائج ب.و تساوي 2 ، مما يضعها عند النسبة المئوية 10 من **MSM** وفي النسبة المئوية 10 من **PSM**. توجد معظم علامات تأخر اللغة ، وتجدر الإشارة إلى أنها تكرر بشكل صحيح كلمات مكونة من مقطعين، تم ارتفعت الى 13 تكرار صحيح مما يضعها عند النسبة المئوية 50 من **MSM**.

بالنسبة لاختبار الفهم C<sub>1</sub> ، سجل ب.و 7 في الفهم الفوري (**CI**) ، وهو ما يتوافق مع النسبة المئوية 10- ل **CI** من **MSM** وعند النسبة المئوية 10 من **PSM**. تجدر الإشارة إلى أن ب.و كثيرا ماتعين عفويا ، تم لوحظ تحسن في جانب الفهم بحيث سجلت 18 في الفهم الفوري (**CI**) وهو ما يتوافق مع النسبة المئوية +90 من **MSM**.

اختبار **ProdE** أكثر تضرراً، درجة MorSyn التي تم الحصول عليها هي 2 ، المقابلة للنسبة المئوية 10 من MSM وأيضاً من النسبة المئوية 25 من PSM. يلاحظ أنه درجة RepE أيضاً منعدمة (النسبة المئوية 0) تم لاحظ تحسن جيد على مستوى MorSyn بحصوله على 13 درجات المقابلة للنسبة المئوية 90 من MSM وأيضاً ارتفاع جيد في بند تكرار الجمل RepE بنسبة 75 من MSM .

في الختام إنها طفلة تعاني من اضطرابات لغوية و مشاكل في الانتباه والتركيز تشكل قيوداً قوياً على تطورها اللغوي.



## تحليل ومناقشة النتائج:

من خلال النتائج المتحصل عليها نقبل فرض البحث ونرفض الفرض الصفري ونبرهن أن للكفالة الارطفونية دور في إعادة تأهيل الأطفال المتأخرين لغويا وهذا ما لا حظناه من خلال الجداول الموضح أعلاه الخاصة بالاستقبال المعجمي أن الحالات لا تعاني من تأخر كبير على مستوى الاستقبال المعجمي إذ تحصلت معظمها على نسب مقبولة نوعا ما كما كانت معظم الأخطاء ناجمة عن قلت التركيز حيث واجهو صعوبة فقط في التعرف على بعض الصور نظرا لتشابهها كما نلاحظ من خلال الجداول الخاصة بالإنتاج المعجمي أن الحالات لديها تأخر على مستوى الإنتاج المعجمي خاصة في إنتاج الأفعال مع بعض المسميات الطفلية أما في ما يخص بند تكرار الكلمات تبين لنا من خلال نتائج أن جل الحالات لديها مشكل في تكرار الكلمات حيث نجحوا في تكرار الكلمتين الأوليتين أما ما تبقى فقد قاموا بعملية الإبدال الفونولوجي حيث غيروا الصوامت إلى صوائت وشوهوا معظم الكلمات, أما في ما يخص بند الفهم فقد انقسمت الحالات إلى قسمين قسم أظهر نتائج متوسطة إلى حسنة وقسم كانت نتائجه ضعيفة ورفض في بعض الأحيان الإجابة كما نلاحظ جانب من الإندفاعية لدى حالتين فقد قاموا بالإجابة قبل الانتهاء من التعليم مما تسبب في وقوعهم في الكثير من الأخطاء وبالنسبة لبند إنتاج العبارات فقد عانت جل الحالات من نفس المشكل وهو التردد(المصادات) الذي كان من ضعيف الى متوسط ومنها من لا يزال غير قادر على اجتياز هذا البند حتى بعد الجلسات وأخيرا في بند تكرار العبارات فنفس مشاكل بند تكرار الكلمات قد نقلت إليه بحيث بقي ترديد لكلمة واحد عوض جملة وبصفة مشوهة ورفضت الحالات في بعض الأحيان التكرار وكما أيضا يجب أن نشير إلى أن السبب الرئيس لعدم تطور بعض الحالات هو عدم احترام الجلسات والمواعيد و عدم وعي الوالدين بضرورة ذلك وكذلك عدم الإلتزام بالتوجيهات للمقدمة إليهم, وقد جاءت نتائج هذه الدراسة موافقة لنتائج الدراسة التي قامت مهديد والتي أثبتت أن للكفالة الارطفونية دور فعال في تنمية اللغة الشفهية وأن العامل الأسري يساهم بدوره في نجاح عملية إعادة التأهيل.

## الاستنتاج العام:

لقد كانت نقطة الانطلاقة من إشكالية تتمحور حول دور الكفالة الأرففونيه في تنمية اللغة الشفهية عند اللذين يعانون من تأخر اللغة البسيط وقد تمثلت الفرضية في كون أن البروتوكول المستعمل في الكفالة الأرففونيه يساعد في تنمية اللغة عند أطفال تأخر اللغة البسيط قد كشفت لنا الدراسة التطبيقية التي أجريناها على بعض الحالات صحة فرضيتنا. حيث توصلنا إلى مايلي:

- لا يستطيع الطفل المتأخر لغويا استخدام الأزمنة بشكل صحيح في الجمل و التعبير بكلمات غير واضحة.
- إبدال فونولوجي.
- خلط بين المفردات.
- عدم القدرة على تسمية الأشياء بمسمياتها الحقيقية.
- تطور جل الجوانب اللغوية خاصة بند التعيين والتسمية بعد عملية التدخل الأرففوني.
- تطور ملحوظ لدى معظم الحالات في بند الفهم .
- عدم تطور الجانب الخاص بإنتاج العبارات لدى 3 حالات ( ذكرين وأنثى) نظرا لعدم الالتزام بالحصص و توجيهات المختصين.

## الخاتمة:

لقد كان اهتمام دراستنا بالطفل المتأخر لغويا من النوع البسيط الفئة أكثر إقبالا عند المختص الارطفوني كونه لا يعاني من أي مشاكل عضوية أو حسية وإنما مشكل في مستويات اللغة أي أن الجانب اللغوي مضطرب ولم يكتسب بشكل عادي لذلك اهتمت دراستنا بدور التكفل الارطفوني بالنسبة لهذه الحالات ومدى نجاعته, ولقد قمنا في هذه الدراسة بتطبيق اختبار خمسي ELO على الحالات, ولمعالجة نتائج و معطيات الدراسة قمنا بالمقارنة بين نتائج القياس القبلي و القياس البعدي للاختبار وباختصار استطاعت هذه الدراسة أن تكشف مدى فعالية التكفل الارطفوني بظهور نتائج إيجابية في تنمية الجانب اللغوي لدى الطفل المتأخر لغويا.

## توصيات واقتراحات:

ورغم أننا لا نرى في شخصنا أهلاً لإملاء التوصيات إلا أننا حاولنا أن لا نختم دراستنا دون أن نتشارك خلاصة هذا العمل:

- تحسيس المجتمع بضرورة التكفل المبكر بهذه الفئة وتوعية الأولياء اللذين هم بمثابة التشخيص الأولي لمثل هذه الاضطرابات.
- توعية الأولياء بأفضل أساليب التنشئة الاجتماعية الصحيحة و تصحيح المفاهيم عن طريق التربية الاجتماعية و النفسية للطفل لأن التنشئة السليمة تؤدي إلى نمو اللغة عند الأطفال.
- الكشف المبكر والذي يساعد في التدخل المبكر ومنه التوصل لنتائج مرضية.
- إعطاء فرصة لأطفال للحوار و المناقشة و التعبير عن أفكارهم و مشاعرهم .
- يجب على الأسرة أن تهتم بالنمو اللغوي للطفل.

ونحن نأمل أن يؤدي هذا البحث الغرض الذي وضع من أجله وأن يكون فيه من الفائدة المعرفية ما يعود بالنفع على الآخرين ونتمنى أن نكون قد وفقنا في تبليغ الأمانة العلمية وفي توصيل هذه الرسالة الأكاديمية وأن تكون لها أهمية في مجال الارطفونيا.

## مراجع باللغة العربية :

- 1) أجد محمد العربي ،تأخر اللغة الشفهية عند الطفل مقارنة لسانية عيادية في ضوء مفاهيم النظرية الخيلية الحديثة ،رسالة دكتورا،كلية العلوم الإجتماعية،جامعة الجزائر2، 2017
- 2) الجوالده فؤاد عبد، الإعاقة السمعية، الطبعة 2، دار الفكر للنشر، عمان 2012.
- 3) الخطيب جمال، مقدمة في الإعاقة العقلية، الطبعة 2، دار الفكر للنشر، عمان 1968.
- 4) آديب عبد الله محمد النوايسه، ايمان طه القطاونه، النمو اللغوي والمعرفي للطفل، مكتبة المجتمع العربي، ط1، عمان، 2015.
- 5) العازمي عدنان ناصر، الإعاقة العقلية، الطبعة 1، دار الفكر للنشر، عمان 2007
- 6) بدره عيساني، الاضطرابات اللغوية (الصوتية-الصرفية-التركيبية-الدالية)، الجزائر، 2017.
- 7) جماعة من المؤلفين بجامعة تيزي وزو، مجلة لغة الأم - دار هومة للنشر، الجزائر، 2009
- 8) د.خدوسي كريمة زوجة سماعي، أطروحة دكتوراه "بناء واقتراح بروتوكول إعادة تربية الطفل الديسفازي في الوسط الإكلينيكي الجزائري تناول لساني وبرغماتي"، الجزائر، 2011 .
- 9) سعيد كمال عبد الحميد العزالي، اضطرابات النطق والكلام التشخيص والعلاج، دار المسيرة، ط1، الأردن، 2011 .
- 10) سميرة ركزة، امين جنان، مدخل الى الارطوفونيا ، جسور للنشر، ط1، الجزائر، 2018.
- 11) د.طيارشهيناز زوجة طوايبيبة، اضطرابات اللغة الشفهية عند الطفل تقييمها وأساليب علاجها أرطوفونيا، دار الغرب للنشر والتوزيع.
- 12) د.عطية سليمان أحمد، اللسانيات العصبية اللغة في الدماغ(رمزية-عصبية-عرفانية)، الاكاديمية الحديثة للكتاب الجامعي، القاهرة، مصر، 2019 .
- 13) كريمة خدوسي، اضطراب نمو اللغة الديسفازيا" ، دار أسامة للنشر ، ط1، الأردن، 2019 .
- 14) لطفي بوقرية محاضرات في اللسانيات التطبيقية، جامعة بشار، 2004 علي القاسمي، العقل واكتساب اللغة بين النظرية والتطبيق، مجلة نصف سنوية محكمة الممارسات اللغوية، ع02، الجزائر، 2011.
- 15) د.نبيل عبد الهادي، د.حسين الدراويش، د.محمد صواحة، تطور اللغة عند الأطفال، دار الفن للتصميم، ط1، الأردن، 2007 .
- 16) هلا السعيد، ب ط ، اضطرابات التواصل اللغوي التشخيص والعلاج، مكتبة أنجلو المصرية ، مصر، 2014 .

مذكرة:

عدى,دليلة,(2017/2016).تكييف اختبار خمسي لتقييم اللغة الشفهية (ELO) على اللغة العربية  
الممارسة في البيئة الجزائرية.جامعة الجزائر 2

مراجع باللغة الفرنسية:

- 1) Borel Maissonny, lawnay, Lawnay, 1975, Apprentissage de la lecture
- 2) François , Le huche , (1984) , La voix , Masson Volume 3 Ed ; France.
- 3) Jean–Marc Kremer, 1996, Les 500 conseils de l'orthophoniste, troubles du langage/Jean–Marc Kremer, ed. Josette Lyon, Paris–France
- 4) Pialoux , (1975) , Précis , d' orthophonie , Masson , France.
- 5) Rondal.J.F, 1998, «Votre enfant apprend a parler», éd. Margada, 3ème édition, Paris–France
- 6) ZallalNacira 1997, latermanogie orthophonique dans l'enseignement Alger Universitaire Algerienne

الملاحق

1-1 على مستوى الإستقبال المعجمي: (Lexique en Reception)

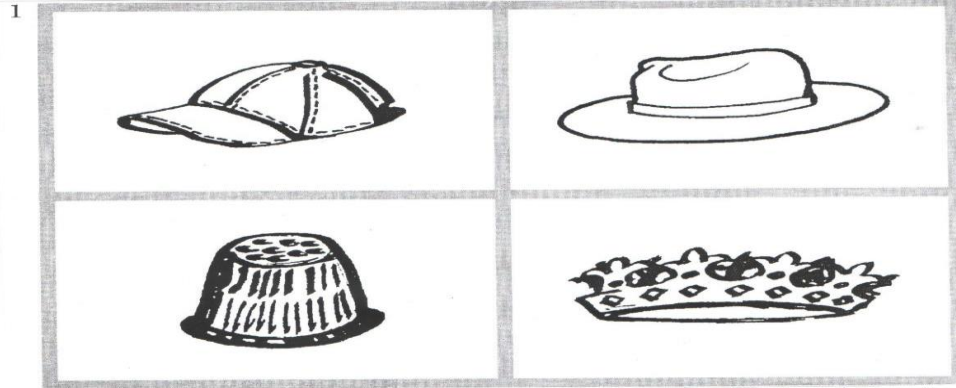

الصورة رقم (1) المعنية بالإستبدال

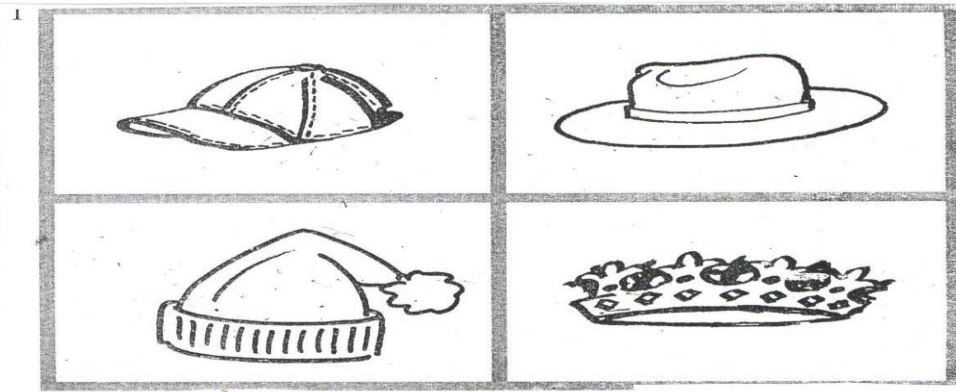

الصورة رقم (1) المستبدلة

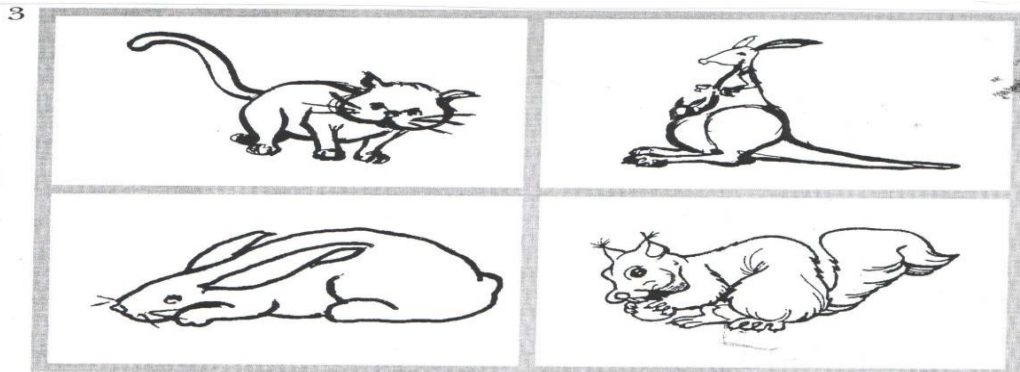

الصورة رقم (3) المعنية بالإستبدال

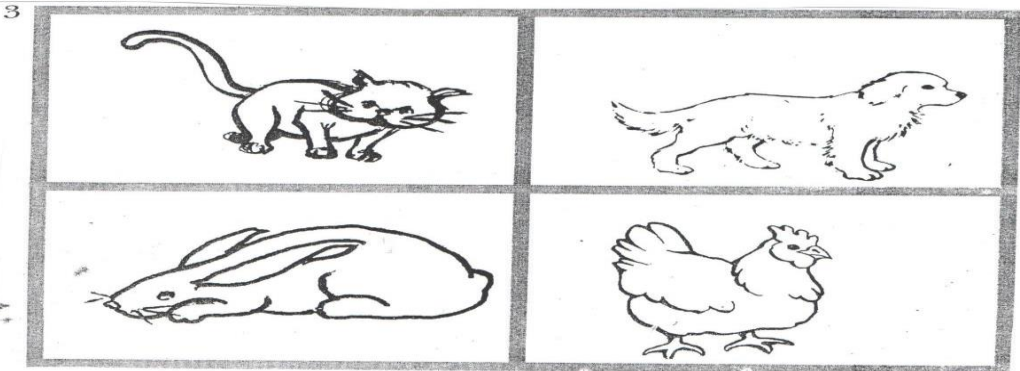

الصورة رقم (3) المستبدلة



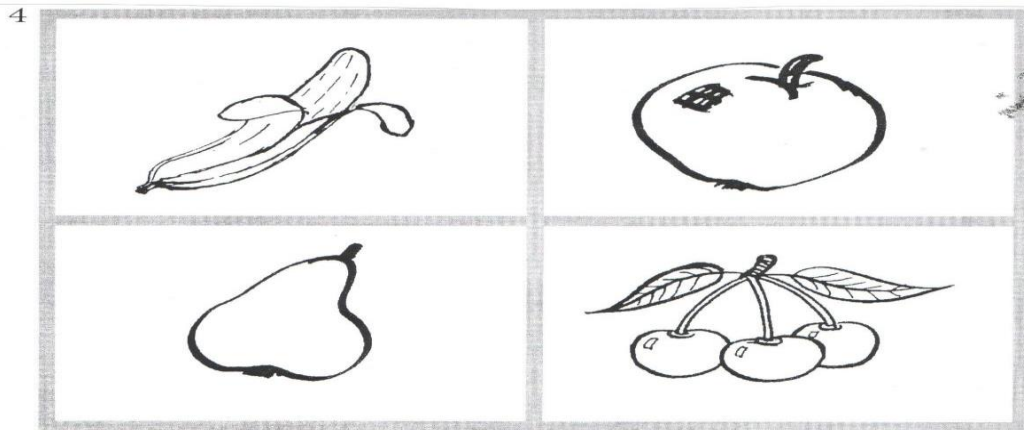

الصورة رقم (4) المعنوية بالإستبدال

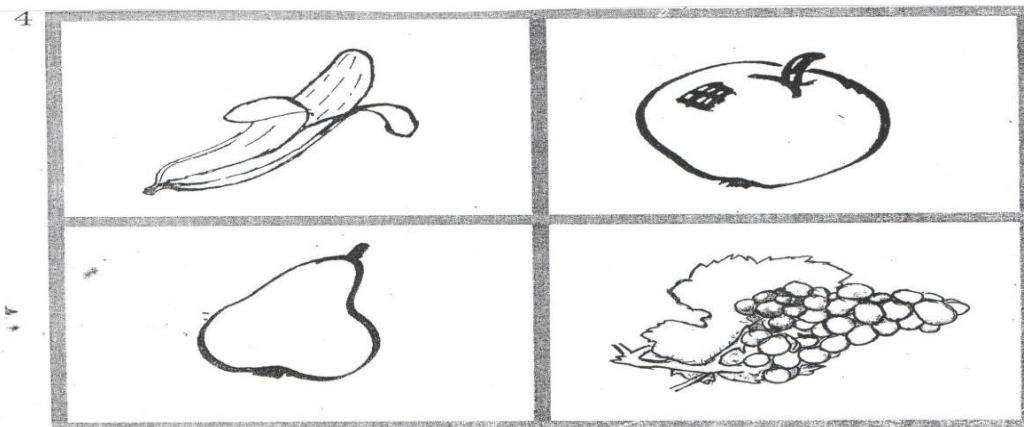

صورة رقم (4) المستبدلة

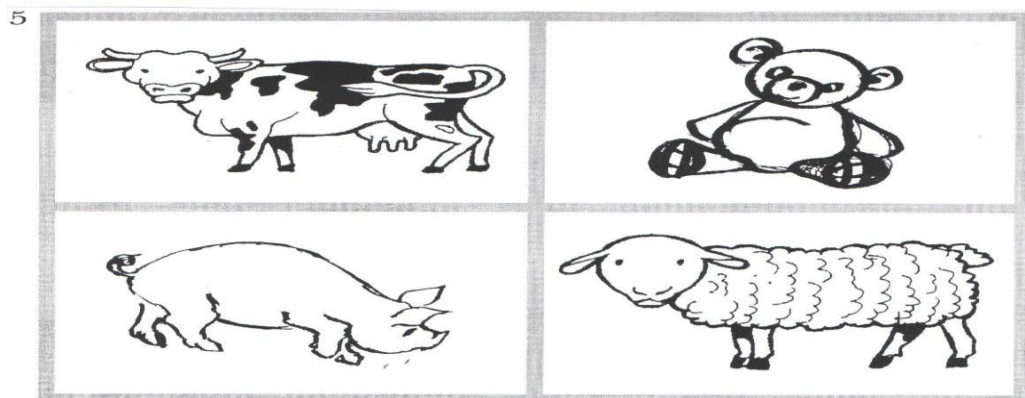

صورة رقم (5) المعنوية بالإستبدال

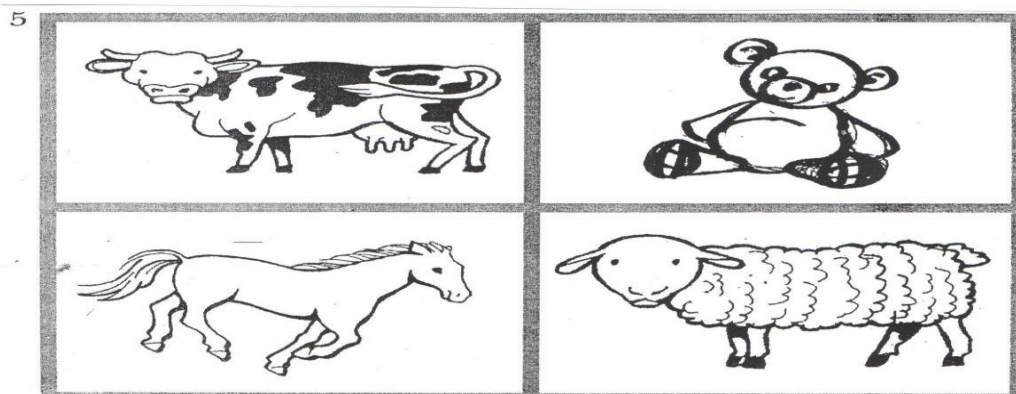

الصورة رقم (5) المستبدلة

7

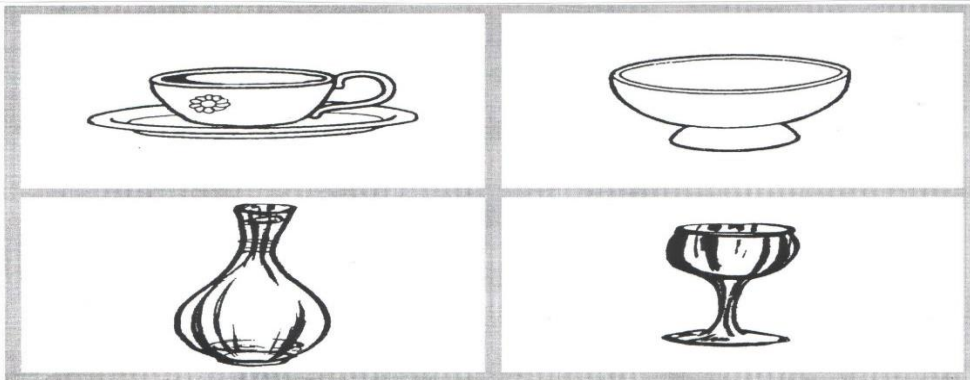

الصورة رقم (7) المعنىة بالاستبدال

7

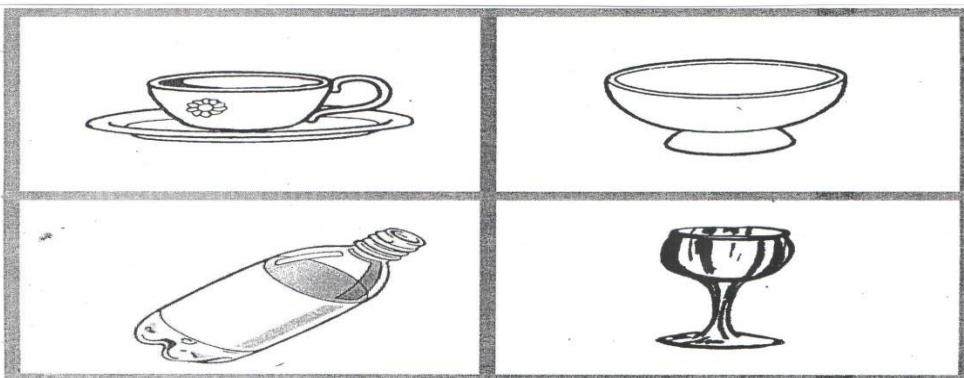

8

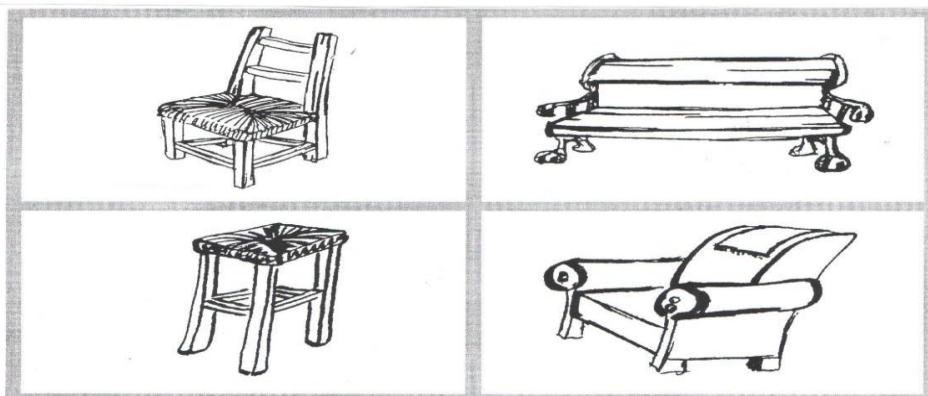

الصورة رقم (8) المعنىة بالاستبدال

8

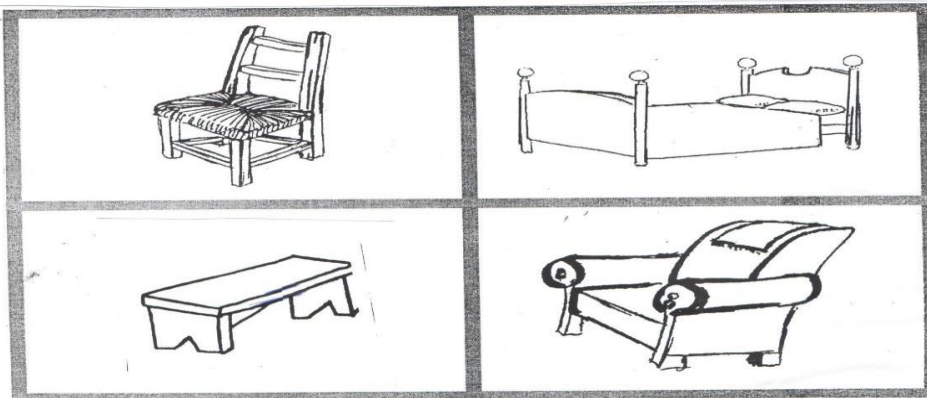

الصورة رقم (8) المستبدلة

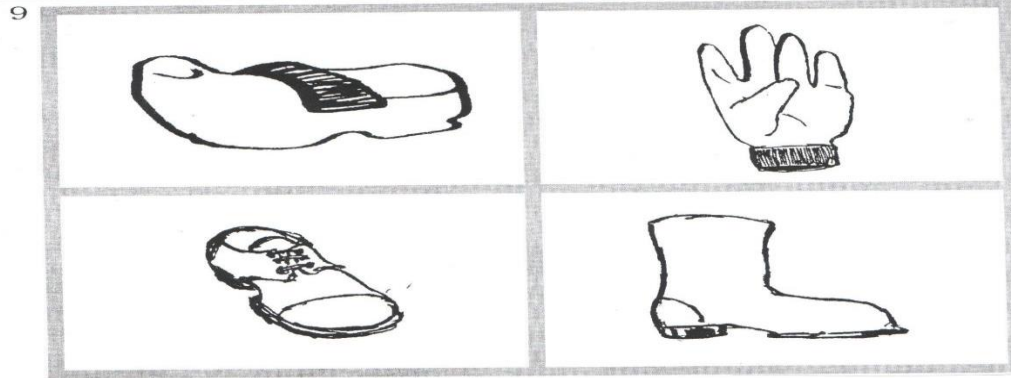

الصورة رقم (9) المستبدلة

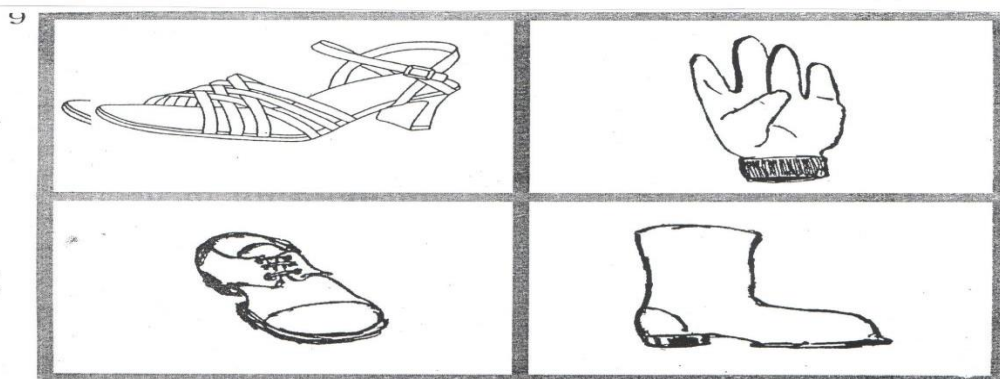

الصورة رقم (9) المعنوية بالإستبدال

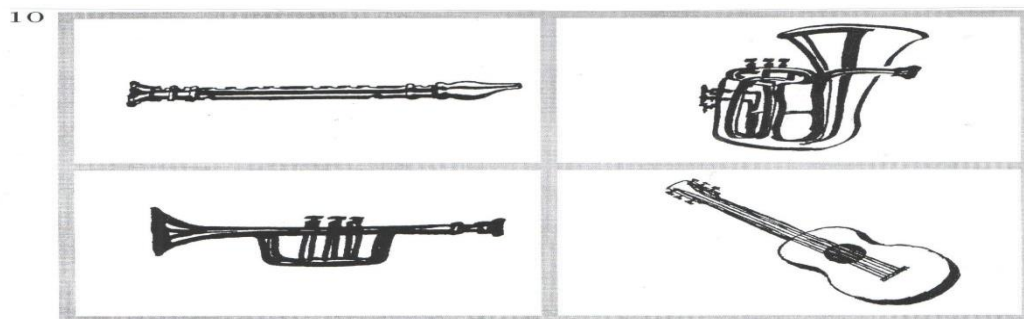

الصورة رقم (10) المعنوية بالإستبدال

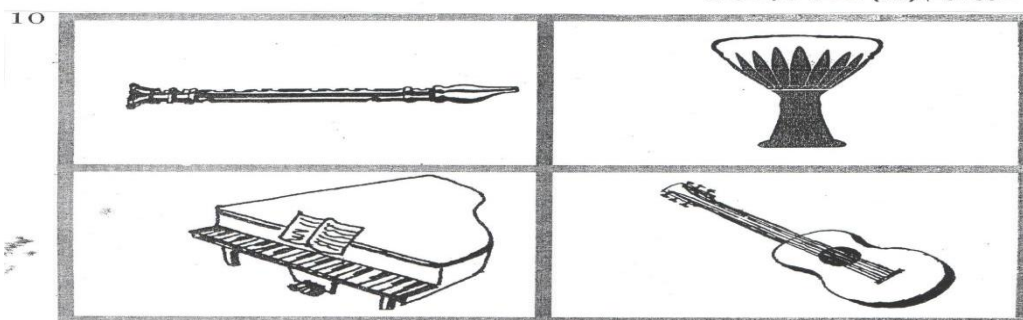

الصورة رقم (10) المستبدلة



11

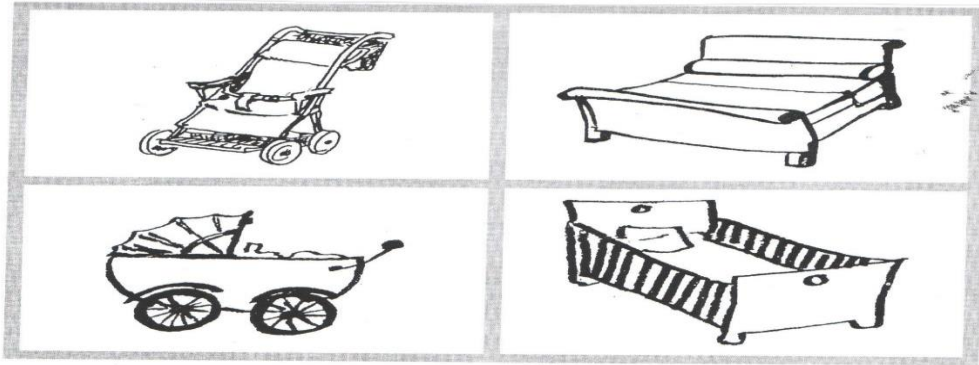

الصورة رقم (11) المعنية بالإستبدال

11

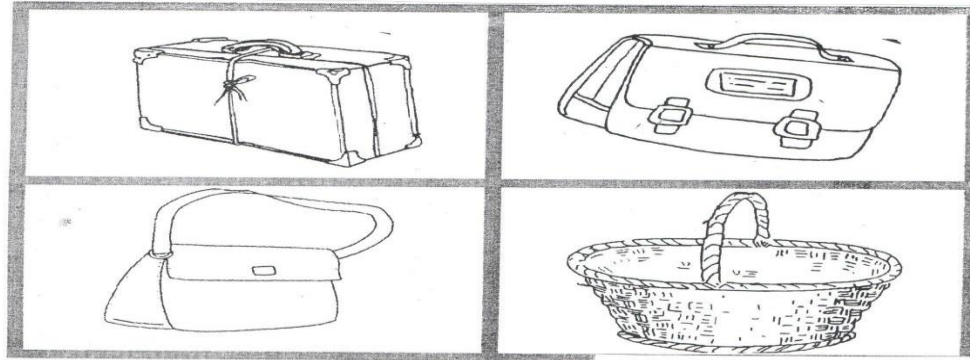

الصورة رقم (11) المستبدلة

12

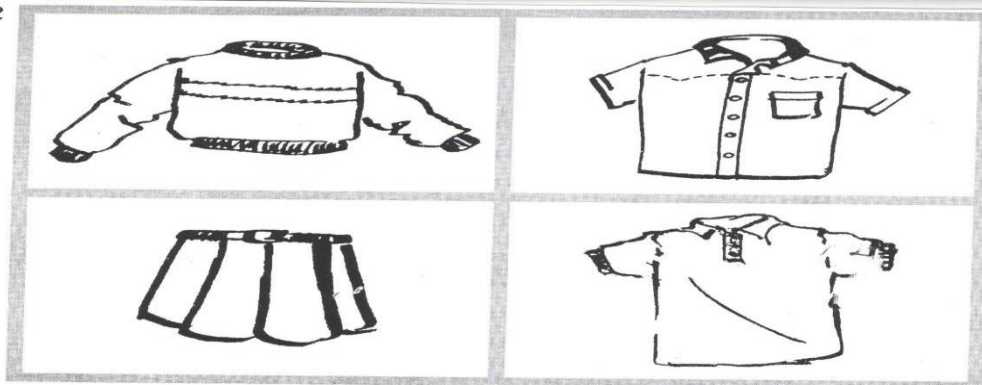

الصورة رقم (12) المعنية بالإستبدال

12

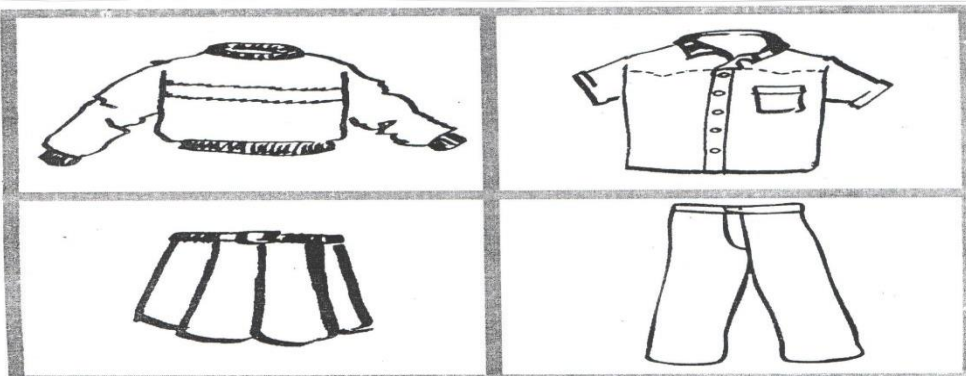

الصورة رقم (12) المستبدلة

13

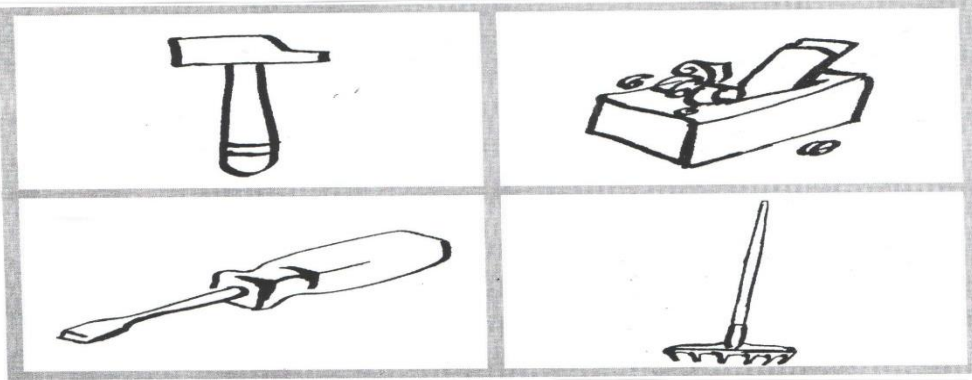

الصورة رقم (13) المعنية بالاستبدال

13

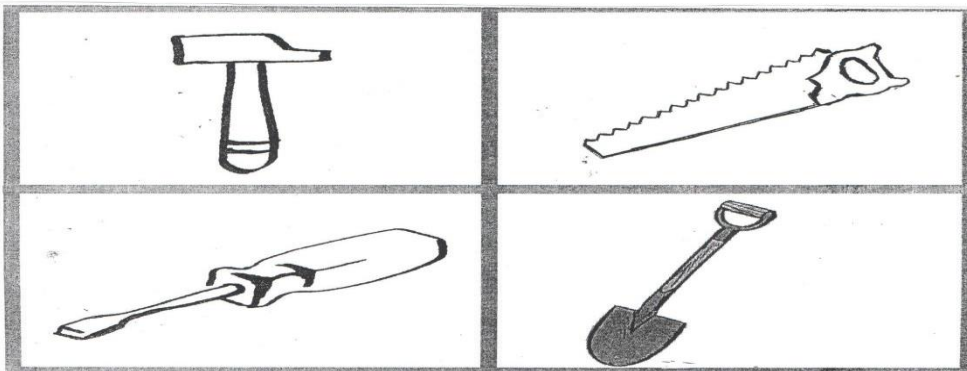

الصورة رقم (13) المستبدلة

14

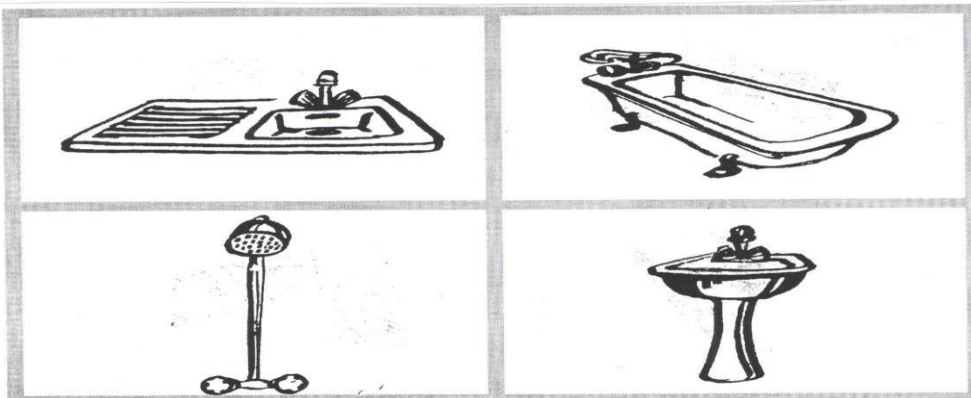

الصورة رقم (14) المعنية بالاستبدال

14

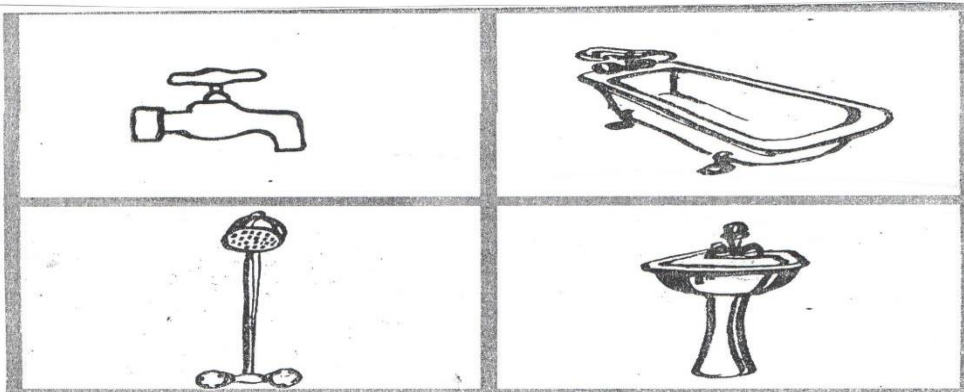

الصورة رقم (14) المستبدلة

16

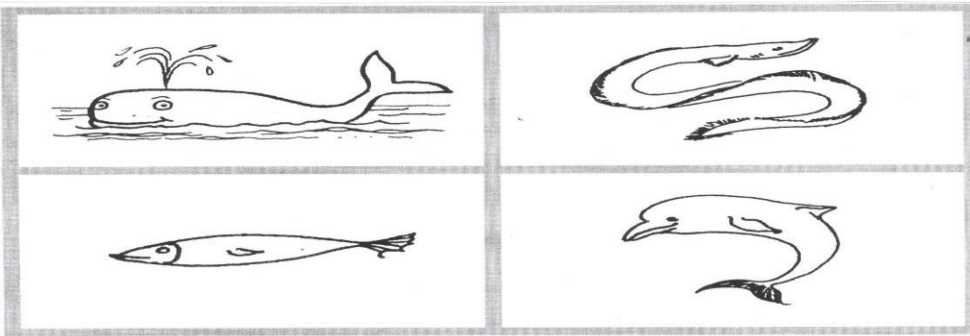

الصورة رقم (16) المعنية بالإستبدال

16

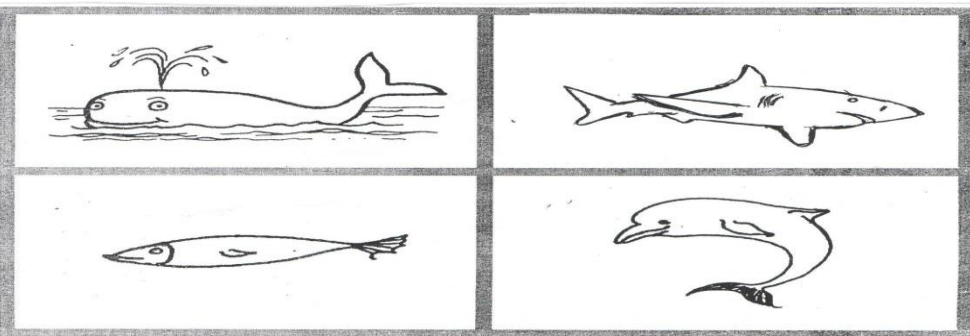

الصورة رقم (16) المستبدلة

17

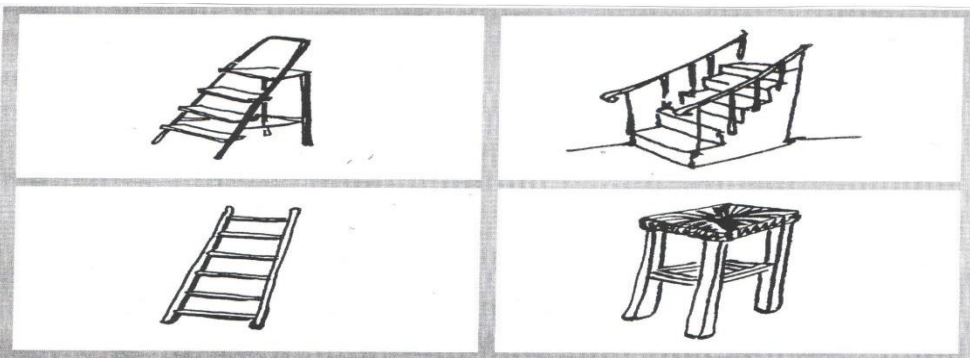

الصورة رقم (17) المعنية بالإستبدال

17

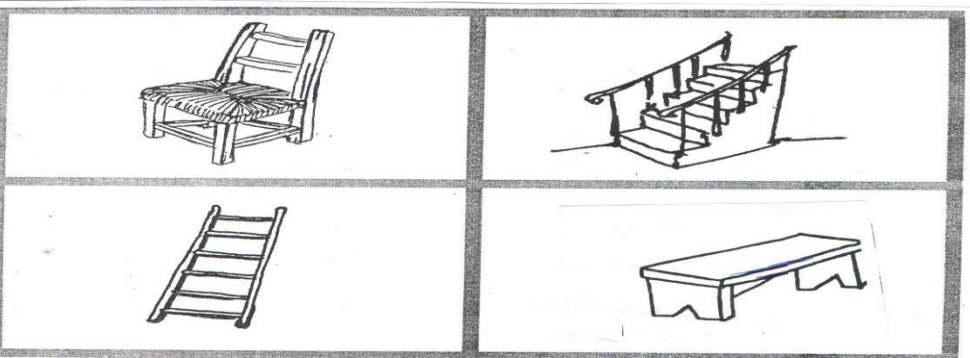

الصورة رقم (17) المستبدلة



19

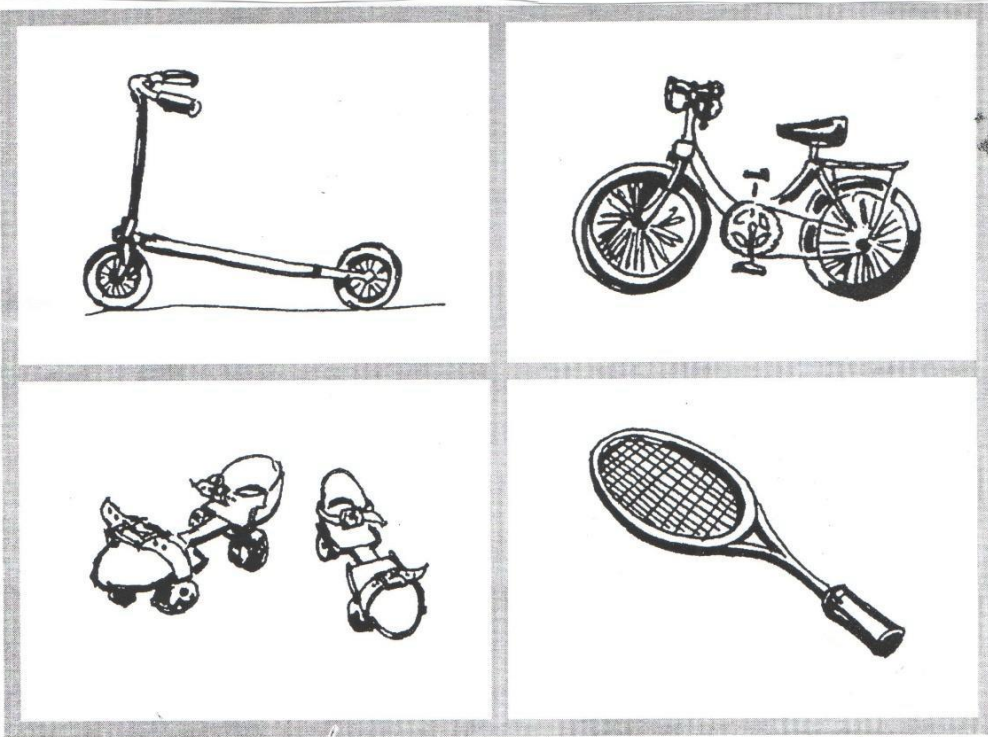

الصورة رقم (19) المعنية بالإستبدال

19

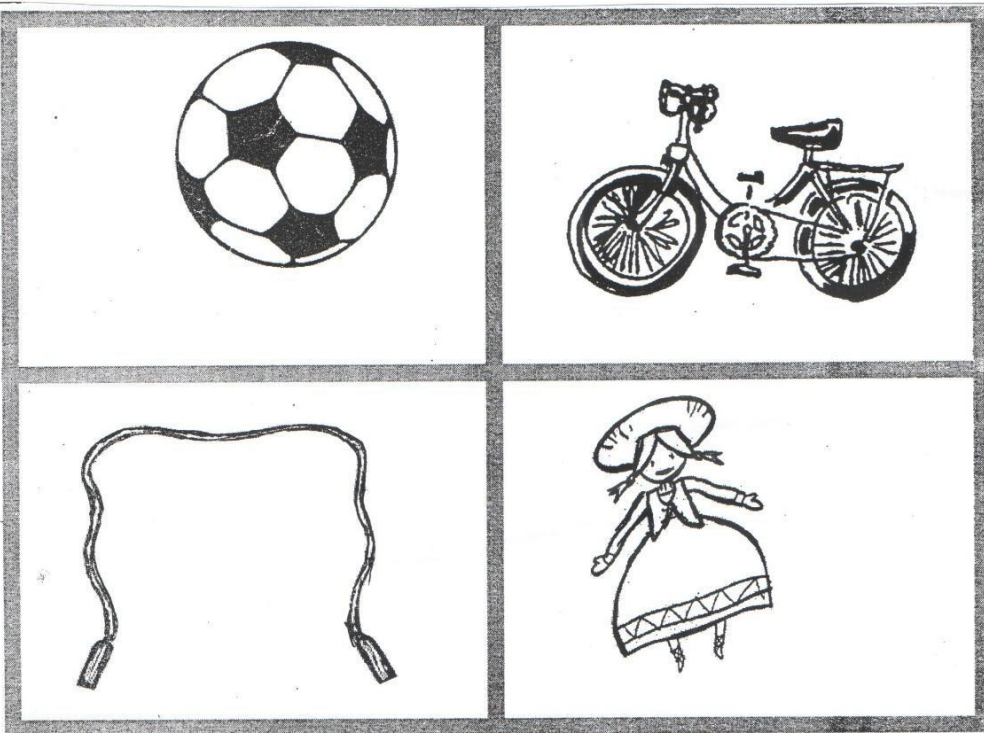

الصورة رقم (19) المستبدلة

## 2-2 على مستوى الإنتاج المعجمي: (Lexique de production)

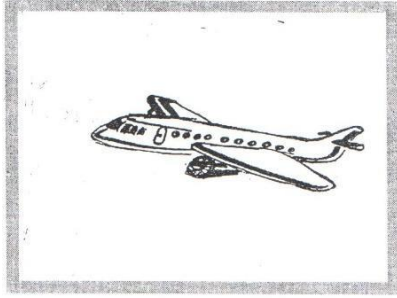

11

صورة رقم (11) المستبدلة

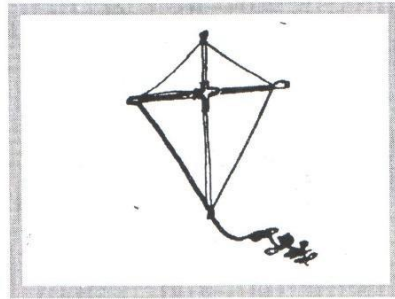

11

الصورة رقم (11) المعنية بالإستبدال

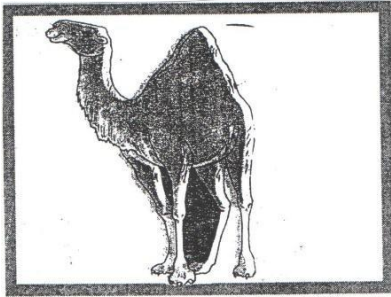

14

الصورة رقم (14) المستبدلة

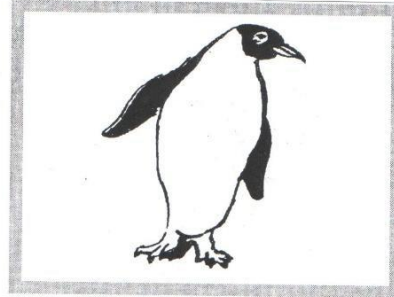

14

الصورة رقم (14) المعنية بالإستبدال

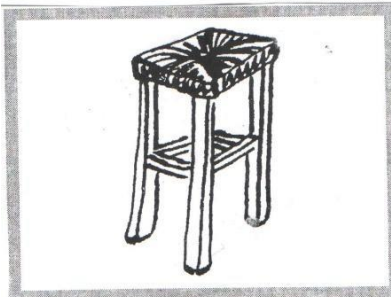

18

الصورة رقم (18) المعنية بالإستبدال

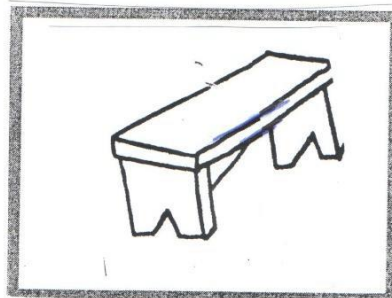

18

الصورة رقم (18) المستبدلة



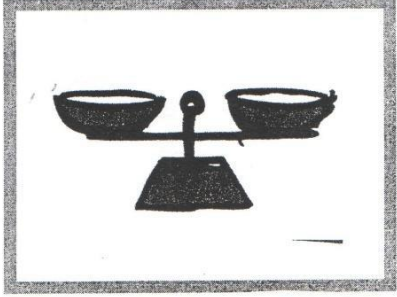

30

الصورة رقم (30) المستبدلة

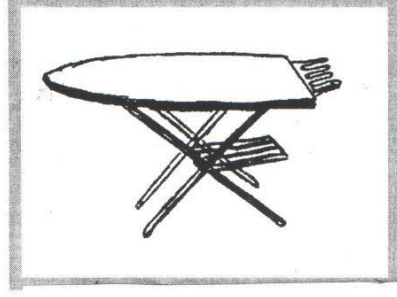

30

الصورة رقم (30) المعنية بالإستبدال

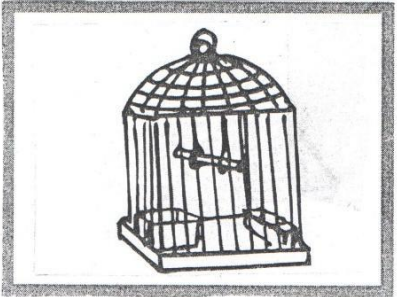

33

الصورة رقم (33) المستبدلة

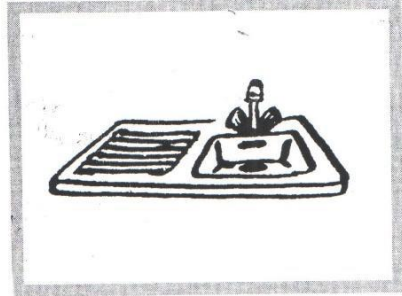

33

الصورة رقم (33) المعنية بالإستبدال

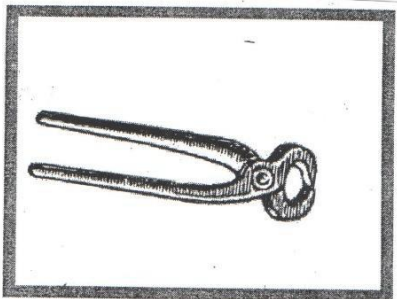

35

الصورة رقم (35) المستبدلة

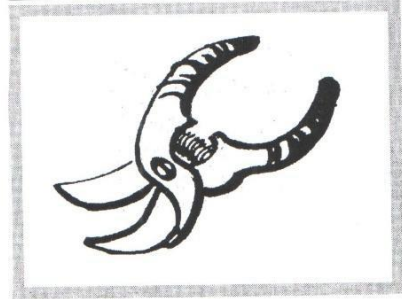

35

الصورة رقم (35) المعنية بالإستبدال

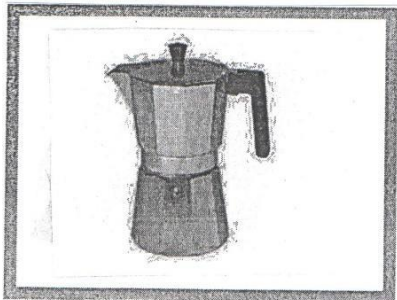

37

الصورة رقم (37) المستبدلة

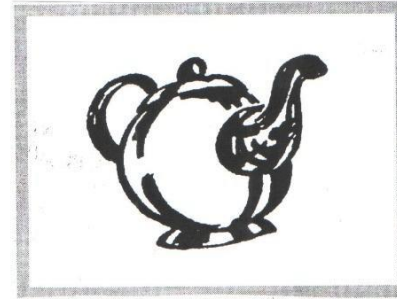

37

الصورة رقم (37) المعنية بالإستبدال

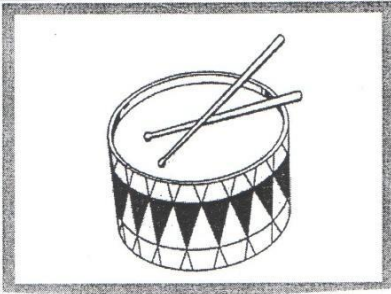

39

الصورة رقم (39) المستبدلة

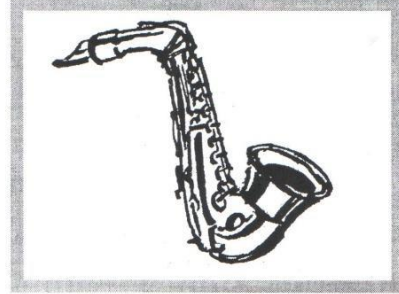

39

الصورة رقم (39) المعنية بالإستبدال

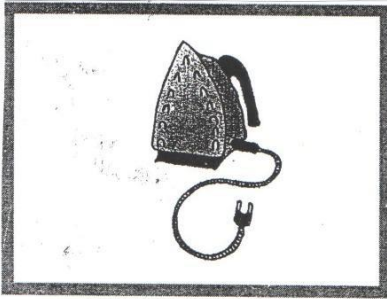

42

الصورة رقم (42) المستبدلة

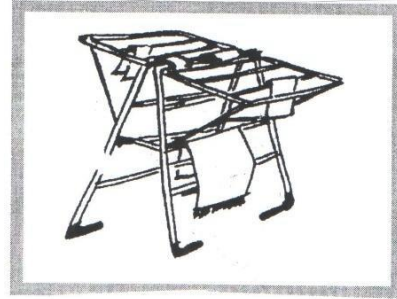

42

الصورة رقم (42) المعنية بالإستبدال

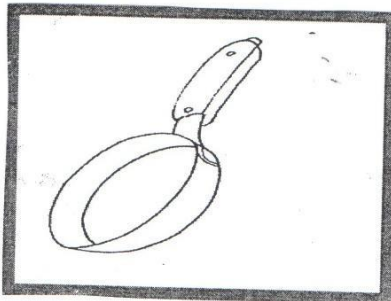

43

الصورة رقم (43) المستبدلة

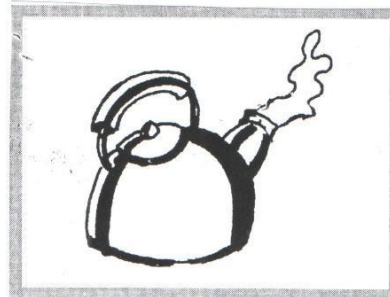

43

الصورة رقم (43) المعنية بالإستبدال

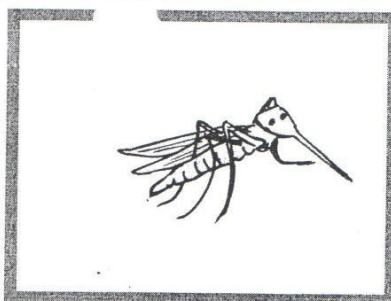

46

الصورة رقم (46) المستبدلة

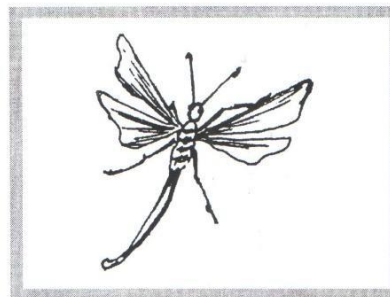

46

الصورة رقم (46) المعنية بالإستبدال

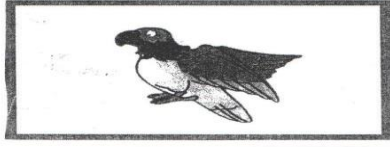

48

الصورة رقم (48) المستبدلة



48

الصورة رقم (48) المعنية بالإستبدال

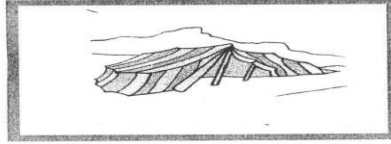

49

الصورة رقم (49) المستبدلة

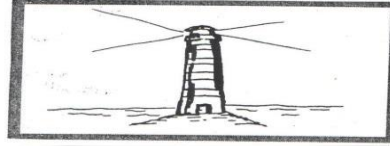

49

الصورة رقم (49) المعنية بالإستبدال

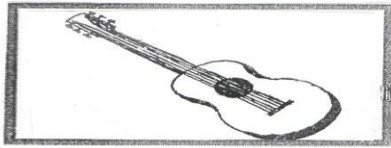

50

الصورة رقم (50) المستبدلة

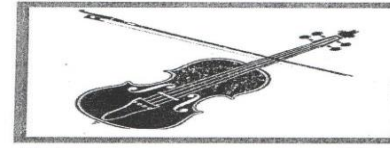

50

الصورة رقم (50) المعنية بالإستبدال

2-3 على مستوى إنتاج العبارات: (on d'énoncés)

11

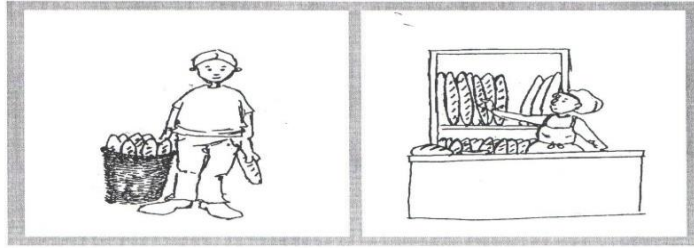

الصورة رقم (11) المعنية بالإستبدال

11

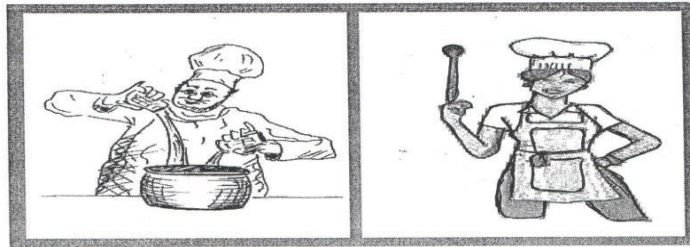

الصورة رقم (11) المستبدلة

12

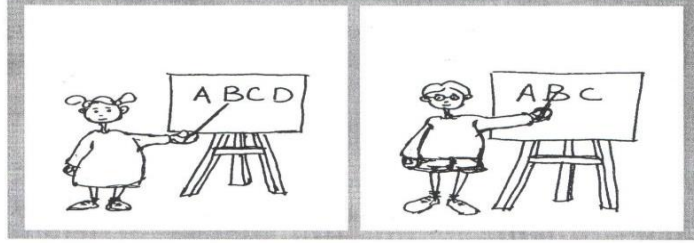

الصورة رقم (12) المعنية بالإستبدال

12

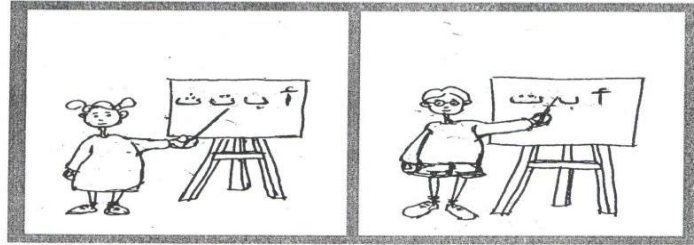

الصورة رقم (12) المستبدلة

17

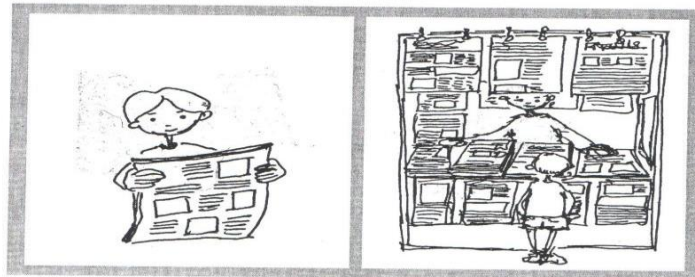

الصورة رقم (17) المعنية بالإستبدال

17

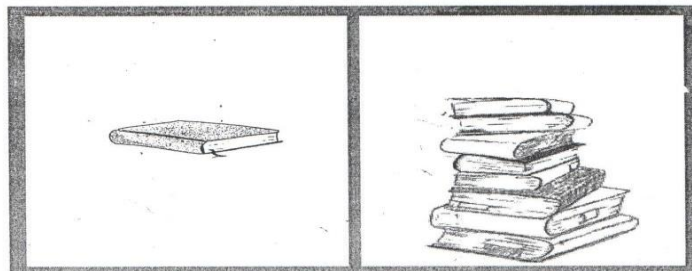

الصورة رقم (17) المستبدلة